



**ÀREA DE PRESIDÈNCIA I SERVEIS CENTRALS**  
**Recursos Humans//IC/CB/rs**

**ANUNCI**

En data 18 de febrer de 2019 la Junta de Govern Local ha aprovat les bases, que es publiquen tot seguit, de l'oposició lliure per cobrir 32 places d'Agent de la policia municipal de l'Ajuntament de Sabadell incloses en l'Oferta publica d'ocupació 2018 i l'Oferta pública d'ocupació 2019.

Tanmateix la regidora de Recursos humans, en data 18 de febrer de 2019, ha aprovat la convocatòria d'aquestes places per decret núm. 1743/2019.

Les instàncies sol·licitant la participació a les proves selectives, es presentaran al Registre General d'aquest Ajuntament o bé tal i com determina la normativa vigent, dins el termini de vint dies naturals a comptar de l'endemà següent de la darrera publicació d'aquesta convocatòria al Butlletí Oficial de la Província de Barcelona o al Diari Oficial de la Generalitat de Catalunya o al Boletín Oficial del Estado.

**BASES DE L'OPOSICIÓ LLIURE PER COBRIR 32 PLACES D'AGENT DE POLICIA MUNICIPAL DE L'AJUNTAMENT DE SABADELL.**

**CODI CONVOCATÒRIA OPC211819**

**1a. Objecte de la convocatòria:**

L'objecte d'aquesta convocatòria és la selecció, pel procediment d'oposició lliure de 32 places d'Agent de Policia Municipal, incloses dins l'Oferta Publica d'Ocupació 2018 i 2019, així com el 10 per cent de les vacants que es produeixin fins al moment de la celebració de les proves, enquadrades a l'Escala d'Administració Especial, Subescala de Serveis Especials, Escala Bàsica, Classe Policia Local, Grup C2, complement de destí 14, i altres complements que es derivin del lloc de treball i la normativa vigent.

Les funcions atribuïdes al lloc de treball són les derivades de la Llei 16/1991, de 10 de juliol de les policies locals de Catalunya i altres normes de caràcter legal o reglamentari, i serà aplicable la normativa reguladora del règim d'incompatibilitats.

El sistema de selecció serà el d'oposició en la que es valoraran els coneixements d'acord amb les especificacions i puntuacions establertes en aquestes bases.

**2a. Requisits de les persones aspirants:**

2.1. Per poder ser admesos en aquesta oposició, els/les aspirants caldrà que reuneixin els següents requisits:

- a) Tenir ciutadania espanyola, d'acord amb la legislació vigent.
- b) Haver complert divuit anys i no superar l'edat establerta per a la jubilació forçosa abans que finalitzi el termini de presentació de sol·licituds.
- c) Tenir el títol de Graduat/da en Educació Secundària, Graduat/da Escolar, Tècnic/a corresponent a cicles formatius de grau mitja, Tècnic/a auxiliar corresponent a formació professional de primer grau o un altre d'equivalent superior o títol equivalent a efectes laborals. Els/les aspirants amb titulacions obtingudes a l'estranger hauran d'acreditar que estan en possessió de la corresponent convalidació o de la credencial que acrediti, si s'escau, la homologació del títol.

- d) Complir les condicions exigides per exercir les funcions que els puguin ésser encomanades, d'acord amb el que determinen la Llei 16/1991, de 10 de juliol, les disposicions que la despleguin i el Reglament dels cossos de policia local.
- e) Tenir els coneixements de nivell intermedi de català (B2). L'acreditació del requisit de coneixements lingüístics es farà aportant, dins el termini de presentació de sol·licituds, la documentació que deixi constància d'alguna de les situacions exposades en el Decret 161/2002, d'11 de juny, sobre l'acreditació del coneixement del català i l'aranès en els processos de selecció de personal i de provisió de llocs de treball de les administracions públiques de Catalunya. En el cas de no tenir l'acreditació corresponent, l'aspirant serà convocat/da per a la realització d'una prova, que en el cas de no superar-se, comportaria la seva exclusió del procés.
- f) Satisfer els drets d'examen, tal com s'indica a la base 3a.
- g) Estar en possessió del permís de conduir de la classe B i A2.
- h) Prendre el compromís, mitjançant declaració jurada o promesa, de mantenir vigents els permisos de conduir, mentre es mantingui el nomenament com a agent de la Policia Municipal i que es faran servir els vehicles que habiliten aquests permisos per al servei habitual de la tasca policial.
- i) No patir cap malaltia ni estar afectat/da per cap defecte físic que impossibiliti el normal exercici de les funcions pròpies del lloc de treball d'agent que es cobreix des d'aquesta convocatòria.
- j) Tenir una alçada mínima de 1,60m. les dones i 1,65m. els homes. La talla serà presa sense calçat i cal acreditar-ho en el certificat mèdic oficial que es lliurarà per poder realitzar les proves d'aptitud física.
- k) No haver estat condemnat/da per cap delictes. No estar inhabilitat/da per a l'exercici de les funcions públiques ni estar separat/da mitjançant expedient disciplinari del servei de cap administració pública. Serà aplicable, tanmateix, el benefici de la rehabilitació, sempre que l'aspirant ho acrediti mitjançant el corresponent document oficial.
- l) Prendre el compromís de portar armes i no dur a terme cap acció destinada a evadir aquesta obligació, compromís que es prendrà mitjançant declaració jurada o promesa.
- m) No estar afectat/da per cap dels motius d'incompatibilitat continguts en la Llei 53/1984, de 26 de desembre, d'Incompatibilitats del personal al servei de les Administracions Públiques, i la Llei 21/1987, de 26 de novembre, d'Incompatibilitats del personal al servei de l'Administració de la Generalitat.

2.2. Totes aquestes condicions s'hauran de reunir en la data en que finalitzi el període de presentació de sol·licituds per prendre part en les proves selectives i mantenir-se fins a la formalització del nomenament com a funcionari/ària de carrera, tret del permís de conduir de classe A2 que s'haurà de presentar a la finalització del curs selectiu a l'Institut de Seguretat Pública de Catalunya i abans de la realització de les pràctiques professionals.

2.3. No obstant això, si durant el procés selectiu el tribunal considera que hi ha raons suficients, podrà demanar a qualsevol dels/de les aspirants que acreditin el compliment de totes o alguna de les condicions i els requisits exigits per prendre part en el procés selectiu de què es tracti.

### **3a. Drets d'examen**

Els/les aspirants han de satisfer els drets d'examen que estableixin les ordenances fiscals sota el supòsit taxa per a la inscripció a les convocatòries de selecció de personal corresponents al grup de classificació C2, d'acord amb el que s'estableix a l'apartat 4a, presentació de sol·licituds, en suport paper o bé per mitjans telemàtics subjecte a bonificació.

Caldrà presentar còpia del resguard acreditatiu del pagament en el termini de presentació de sol·licituds per participar en el procés selectiu.



Estan exemptes del pagament d'aquesta taxa les persones que es troben en situació d'atur i que no reben la prestació econòmica d'atur o bé només reben algun subsidi per desocupació. L'acreditació d'aquesta circumstància es farà mitjançant certificat actualitzat del "Servicio público de empleo estatal" (SEPE), conforme no es cobra la prestació econòmica d'atur o que s'està percebent algun subsidi per desocupació.

L'autoliquidació es pot generar mitjançant:

- a) Tràmit instància amb certificat electrònic: en efectuar la inscripció al procés es generarà l'autoliquidació. Podeu accedir-hi a través del següent enllaç [Participació a les proves d'accés a l'Ajuntament \(amb signatura digital\)](#) .
- b) Tràmit taxa: podeu accedir-hi a través del següent enllaç [Autoliquidació](#)

El pagament es farà efectiu:

- a) En qualsevol entitat bancària amb oficina a Sabadell: la persona aspirant pot presentar el document d'autoliquidació en suport paper en qualsevol oficina de l'entitat esmentada, i fer l'abonament corresponent.
- b) A través de la pròpia pàgina web de l'Ajuntament de Sabadell [http://web.sabadell.cat/index.php?option=com\\_content&view=article&id=72&Itemid=510](http://web.sabadell.cat/index.php?option=com_content&view=article&id=72&Itemid=510), mitjançant targeta bancària.
- c) Mitjançant el caixer automàtic ubicat a l'oficina del Servei d'Atenció Ciutadana de l'Ajuntament de Sabadell (c/ indústria, 10).

L'import de la taxa es retornarà en els supòsits d'exclusió que no siguin per causa imputable a l'aspirant, prèvia sol·licitud.

La falta de justificació de l'abonament dels drets d'examen o del dret d'exempció determinarà l'exclusió de la persona aspirant.

En cap cas, la presentació i el pagament en l'entitat col·laboradora substituirà el tràmit de presentació, en el termini i en la forma escaient, de la sol·licitud.

#### **4a. Presentació de sol·licituds:**

4.1. Els/les aspirants que desitgin prendre part en les proves selectives podran presentar la sol·licitud per alguna de les formes previstes a l'art. 16.4 de la Llei 39/2015, d'1 d'octubre, del Procediment Administratiu Comú de les Administracions Públiques, i en concret:

- a) Telemàticament:
  - Al registre electrònic. Caldrà fer-ho amb certificat digital/signatura electrònica mitjançant model oficial i normalitzat previst a la pàgina web següent: [http://www.sabadell.cat/ca/?option=com\\_content&view=article&id=55009&Itemid=959](http://www.sabadell.cat/ca/?option=com_content&view=article&id=55009&Itemid=959)
- b) En suport paper:

En aquest cas la sol·licitud, en model oficial i normalitzat, s'haurà d'imprimir. Es pot obtenir a la pàgina web [http://www.sabadell.cat/ca/?option=com\\_content&view=article&id=114702&Itemid=959](http://www.sabadell.cat/ca/?option=com_content&view=article&id=114702&Itemid=959) i es podrà presentar:

  - Al registre general de l'Ajuntament (c/ de la Indústria, 10), o a qualsevol registre de l'Ajuntament.

- Qualsevol de les altres formes previstes a l'art. 16.4 de la Llei 39/2015, d'1 d'octubre, del Procediment Administratiu Comú de les Administracions Públiques.

Si la instància es presenta per correu administratiu caldrà enviar-la en sobre obert certificada així mateix caldrà enviar per fax la sol·licitud amb el segell de correus (fax 937453372 o bé a la següent adreça de correu electrònic: [seleccio@ajsabadell.cat](mailto:seleccio@ajsabadell.cat) ), per tal de poder-ne tenir constància dins del termini de presentació d'instàncies.

4.2. Per ser admès/a a les proves selectives els/les aspirants manifesten a la sol·licitud que són certes les dades que indiquen a la sol·licitud i que compleixen totes les condicions establertes a les bases, sota la seva responsabilitat i amb independència de la posterior acreditació en finalitzar el procés selectiu. La manca de dita manifestació serà causa d'exclusió de la persona aspirant.

Les dades corresponents al domicili, telèfon i adreça electrònica que figurin en la sol·licitud es consideraran com les úniques vàlides a efectes de notificacions i serà responsabilitat exclusiva de les persones aspirants els errors en la seva consignació i la comunicació a l'Ajuntament de Sabadell de qualsevol canvi de les mateixes.

4.3. Juntament amb la sol·licitud caldrà presentar la següent documentació:

- a) Fotocòpia del document justificatiu de l'abonament dels drets d'examen o del dret d'exempció.

En el cas de fer-ho mitjançant sol·licitud electrònica (amb certificat digital/signatura electrònica), aquesta documentació es pot adjuntar, dins del termini de presentació de sol·licituds, mitjançant instància o enviant correu electrònic a la següent adreça de correu electrònic: [seleccio@ajsabadell.cat](mailto:seleccio@ajsabadell.cat), indicant el codi de la convocatòria, nom i cognoms i DNI.

- b) Documentació acreditativa del nivell intermedi de català (nivell B2) o superior.
- c) Currículum vitae

4.4. No caldrà tornar a aportar aquella documentació que ja s'hagi aportat amb anterioritat i que estigui en poder de l'Ajuntament de Sabadell. En aquest cas caldrà indicar de forma expressa de quin documentació es tracta i en quin procediment es va aportar.

4.5. La resta de documentació acreditativa dels requisits es requerirà a les persones que superin el procés selectiu, de conformitat amb l'apartat 9 d'aquestes bases.

4.6. Amb la formalització i presentació de la sol·licitud els/les aspirants donen el seu consentiment al tractament de les dades de caràcter personal que són necessàries per prendre part en la convocatòria i per a la resta de la tramitació del procés selectiu, d'acord amb la normativa vigent.

4.7. El termini per lliurar la sol·licitud és de vint dies naturals a comptar de l'endemà de la darrera publicació de l'anunci de la convocatòria al Boletín Oficial del Estado o al Diari Oficial de la Generalitat de Catalunya o al Butlletí Oficial de la Província de Barcelona.

Si l'últim dia de presentació d'instàncies cau en dissabte o festiu, es prorrogarà fins al següent dia hàbil.

#### **5a. Admissió dels/de les aspirants**



5.1. Un cop finalitzat el termini de presentació de sol·licituds, el/la president/a de la corporació o l'autoritat delegada dictarà una resolució en el termini màxim d'un mes, en la qual declararà aprovada la llista d'admesos/es i d'exclusos/es. Aquesta resolució assenyalarà on estan exposades al públic les llistes completes certificades dels/de les aspirants admesos/es i exclusos/es, així com el dia, l'hora i el lloc de començament de les proves i, si s'escau, la composició nominal dels òrgans de selecció.

5.2. Aquesta resolució es publicarà al Diari Oficial de la Generalitat de Catalunya, i a la pàgina web [www.sabadell.cat](http://www.sabadell.cat). Es concedirà un període de 10 dies hàbils per a esmenes i possibles reclamacions. Les al·legacions presentades es resoldran en el termini dels 30 dies següents a la finalització del termini per a la presentació. Transcorregut aquest termini sense que s'hagi dictat resolució, les al·legacions s'entendran desestimades.

No obstant això, amb caràcter excepcional, la publicació referida es pot substituir per una notificació personal a cadascuna de les persones aspirants.

5.3. Si no s'hi presenten esmenes, es considerarà elevada a definitiva la llista d'aspirants admesos/es i exclusos/es i no caldrà tornar-la a publicar. Si s'accepta alguna reclamació, es notificarà al/a la recurrent en els termes que estableix la llei 39/2015, d'1 d'octubre, del Procediment administratiu comú de las administracions públiques. Tot seguit, s'esmenarà la llista de persones admeses i excloses, i l'esmena serà exposada a la pàgina web [www.sabadell.cat](http://www.sabadell.cat) i publicada també al DOGC.

No obstant això, amb caràcter excepcional, la publicació referida es pot substituir per una notificació personal a cadascuna de les persones aspirants.

5.4. L'admissió o exclusió dels aspirants es farà tenint en compte allò que estableix l'article 77, apartats 2 i 3 del Decret 214/1990, de 30 de juliol, pel qual s'aprova el Reglament del personal al servei de les entitats locals de Catalunya.

5.5. A l'efecte d'admissió de les persones aspirants, es tindran en compte les dades que aquestes facin constar a la sol·licitud.

#### **6a. Tribunal qualificador**

Es constituirà de conformitat amb el que disposa l'art. 60 del Reial decret 5/2015, de 30 d'octubre, que pel que s'aprova el Text refós de la Llei 7/2007 de 12 d'abril de l'Estatut bàsic de l'empleat públic, l'art. 32 de la Llei 16/1991, de 10 de juliol, de les Polícies locals i l'art. 8 del Decret 233/2002, de 25 de setembre, en el qual s'aprova el Reglament d'accés, promoció i mobilitat de les policies locals. El tribunal qualificador estarà integrat per un nombre senar de persones designades per la corporació i formades per un/a president/a, vocals i un/a secretari/ària i tindrà la següent composició:

- Un terç ha de ser integrat per membres o persones funcionàries de la mateixa corporació.
- Un altre terç ha de ser integrat per personal tècnic especialitzat en aquesta matèria.
- El terç restant ha de ser proposat pel Departament d'Interior, entre els quals hi haurà com a mínim, una persona proposada per l'Institut de Seguretat Pública i una altra per la Direcció General d'Administració de Seguretat.

La designació dels membres del tribunal inclourà la dels respectius suplents i es publicarà en la llista d'admesos/es i exclusos/es d'aquest procés.

El tribunal podrà requerir assessorament d'especialistes a totes o algunes de les proves, que actuaran amb veu però sense vot.

El tribunal no es podrà constituir ni podrà actuar sense l'assistència de la majoria dels seus membres, ja siguin titulars o suplents i en tot cas, del/de la President/a, i del/de la Secretari/ària o de les persones que els substitueixin.

L'abstenció i la recusació dels membres del tribunal s'han d'ajustar al que preveuen els articles 23 i 24 de la Llei 40/2015, d'1 d'octubre, de règim jurídic del sector públic.

Els membres del tribunal i si escau els assessors/es especialistes que no pertanyin a la plantilla municipal o a organismes autònoms de l'Ajuntament, meritaran les indemnitzacions i assistències que mereixin per raó del servei d'acord amb el RD 462/2002, de 24 de maig, sobre indemnitzacions per raó de servei.

El tribunal està facultat per resoldre tots els dubtes o les discrepàncies que es produeixin durant el desenvolupament del procés de selecció.

### **7a. Procés de selecció**

El procés de selecció constarà de tres fases diferents: fase d'oposició, fase de capacitació i fase de pràctiques en el terme municipal.

Els/les opositors/res seran convocats/des per a cada exercici en una sola crida. La no presentació d'un/a opositor/a, fins i tot per causa de força major, en qualsevol dels exercicis, en el moment de ser cridat/da determinarà automàticament la pèrdua del seu dret a participar en l'exercici i els successius i en conseqüència quedarà exclòs/a del procediment selectiu, excepte en el casos a) b) previstos en la base 7.1, fase d'oposició.

Una vegada iniciat el procés selectiu, les puntuacions obtingudes pels/per les aspirants, juntament amb la data, l'hora i el lloc de celebració de l'exercici següent, s'exposarà a la web de l'ajuntament: <http://www.sabadell.cat>.

L'ordre d'actuació dels/de les aspirants en els exercicis d'actuació individual s'iniciarà d'acord amb el primer cognom, per ordre alfabètic.

Per tal de garantir la bona marxa del procés el tribunal pot acordar l'alteració de l'ordre de les proves. Així mateix també pot proposar la realització de dues o més proves en un sol dia.

#### **7.1. Fase d'oposició**

Les proves de la fase d'oposició, totes elles obligatòries i eliminatòries a excepció de l'entrevista personal que serà obligatòria però no eliminatòria, seran les que a continuació es determinen.

En el cas que el dia i hora de realització de les proves (excepte la prova d'aptitud física) alguna de les dones aspirants es trobi en les següents situacions:

- a) hospitalitzada per embaràs de risc
- b) hospitalitzada per causa de part o pels dies immediatament posteriors a aquest
- c) sigui mare lactant i consideri que durant la realització d'alguna de les proves li coincidirà amb la lactància del seu nadó.

l'òrgan de selecció articularà els mecanismes necessaris per tal de possibilitar-li la realització de la prova/es en el centre hospitalari o dependència on es trobi (cas a i b), dins el límit territorial de la província de Barcelona, sempre i quan sigui factible que aquesta execució es dugui a terme el mateix dia i hora en que ho facin la resta de persones aspirants convocades o adaptarà la realització de la prova a les seves circumstàncies (cas c).

Per tal que l'òrgan de selecció habiliti aquest dispositiu, les aspirants que prevegin trobar-se el dia/dies de realització de les citades proves en les situacions esmentades a l'anterior paràgraf, hauran d'informar del seu estat a l'òrgan de selecció mitjançant correu electrònic enviat a





l'adreça [seleccio@ajsabadell.cat](mailto:seleccio@ajsabadell.cat) tot indicant en l'assumpte: "oposició per proveir 32 places d'agent de la policia municipal, codi de convocatòria: OPC2-1-18/19: aspirant en previsió de part". En aquest correu hauran d'especificar les seves dades personals (nom i cognoms, DNI i telèfon de contacte), així com dates de previsió del part o lactància i centre hospitalari o dependència on es trobi. El termini establert per formalitzar aquesta petició serà de 5 dies hàbils a comptar a partir de l'endemà de la publicació de la data de realització de la prova corresponent.

Les aspirants que per embaràs, degudament acreditat, no puguin realitzar les proves físiques establertes a la convocatòria, podran realitzar la resta de proves de la fase d'oposició. En cas que les superin, la realització del curs selectiu a d'Institut de Seguretat Publica de Catalunya quedarà condicionada a:

1. La superació en la següent convocatòria d'accés, si s'escau, de les proves físiques posposades.
2. No estar inclosa en cap de les causes d'exclusió mèdiques que s'indiquin en la següent convocatòria.
3. La que els correspongui per la seva qualificació global obtinguda en la fase de l'oposició.

#### 7.1.1. Prova teòrica

Consistirà en respondre un qüestionari tipus test de 50 preguntes, amb 4 alternatives de resposta, sobre cultura general (a un nivell concordant amb el títol acadèmic requerit per aquesta convocatòria i els coneixements de l'actualitat social, cultural i política) i sobre el temari que s'acompanya a l'annex I d'aquestes bases. Les respostes encertades puntuaran 0,2 punts, les errònies descomptaran 0,05 i les respostes en blanc no descomptaran ni sumaran.

Aquesta prova es puntuarà de 0 a 10 punts, quedant eliminats automàticament els aspirants que no obtinguin un mínim de 5 punts.

Un cop es disposin dels resultats obtinguts a la prova teòrica s'ordenaran per la puntuació obtinguda de major a menor. El número de tall per poder passar a la següent fase de l'oposició es fixa en la nota número 350. En cas d'empat de puntuació a la posició 350, passaran a la prova física totes aquelles persones empatades amb aquesta puntuació. Per tant, tots/es aquells/es aspirants classificats per sota de la posició 350 quedaran eliminats del procés.

#### 7.1.2. Proves d'aptitud física

Prova formada per un conjunt de proves físiques que tenen totes elles caràcter eliminatori. La superació de cadascuna d'aquestes proves es qualificarà com a apte/a o no apte/a, essent excloses del procés selectiu les persones que no superin una d'elles.

Les proves d'aptitud física es fan per comprovar, entre altres, les condicions de força, agilitat, rapidesa i resistència de l'aspirant.

Per realitzar aquestes proves l'òrgan de selecció podrà comptar amb l'assessorament de persones tècniques especialitzades en educació física.

Per a la realització d'aquesta prova els i les aspirants hauran de lliurar al tribunal, un certificat mèdic oficial, original o compulsat, expedit com a màxim tres mesos abans de la realització de la mateixa, en el qual es faci constar que reuneixen les condicions físiques necessàries per a portar-les a terme i l'alçada determinada a l'apartat j) de la base 2.1 d'aquesta convocatòria. La no presentació d'aquest certificat comporta l'exclusió automàtica de l'aspirant del procés selectiu. El certificat es presentarà abans de la realització de la primera prova física.

Per a la realització d'aquesta prova, les persones aspirants hauran de presentar-se obligatòriament amb roba i calçat esportiu.

L'ordre de realització de les diferents subproves físiques vindrà establert per l'organització dels/de les aspirants en els grups que determini l'òrgan seleccionador, i s'hauran de realitzar totes i cadascuna de les subproves físiques.

Les persones aspirants hauran de desenvolupar les proves següents:

### **1. Agilitat:**

#### Descripció

L'objectiu d'aquesta prova és valorar l'agilitat, d'acord amb la puntuació que s'indica al quadre que consta més endavant.

La persona aspirant es col·locarà davant la línia de sortida, asseguda a terra amb les cames flexionades 90 graus, i amb recolzament de mans i peus i glutis, darrera la línia de sortida.

Al senyal del testador es posarà en marxa el cronòmetre i la persona aspirant haurà de recórrer un circuit que consta de les següents habilitats:

- a) Es desplaçarà fins a situar-se entre dos cons col·locats davant un matalàs, realitzant una tombarella agrupada frontal amb recolzament de les dues mans sobre el matalàs.
- b) Es dirigirà a la dreta de la tanca, girarà cap a l'esquerra i passarà per sota d'ella. Correrà després cap al plint, que haurà de sobrepassar amb tot el cos (amb recolzament o sense).
- c) Tot seguir es dirigirà cap a la segona tanca, girarà, cap a la dreta i passarà per sota d'ella.
- d) Anirà ara frontalment cap a la primera tanca, que haurà de saltar sobrepassant-la amb el dos peus (homes 90 cms i dones 80 cms).
- e) La prova finalitzarà quan l'aspirant passi la línia d'arribada A.



### 1-AGILITAT.

Descripció de la prova.

**Execució:**

L'aspirant es situarà al punt de sortida (S). A la senyal de judge, iniciarà la prova passant entre els dos conos (B) i fent una tombarella sobre la "Colxoneta" (C); es dirigirà a la dreta de la tanca (T1), girarà cap a l'esquerra passant per sota de la mateixa i correrà cap al plinton (P) que ha de passar per sobre -amb o sense recolzament-. A continuació es dirigirà cap a la tanca (T2), girarà cap a la seva dreta i passarà la tanca per sota i anirà a la tanca (T1), que saltarà.  
La prova finalitzarà quan l'aspirant passi la línia d'arribada (A).

Alçada Plinton  
Alçada tanques  
Temps màxim

Nois  
5 caixons  
0,9 m  
13"

Noies  
4 caixons  
0,8 m  
16"

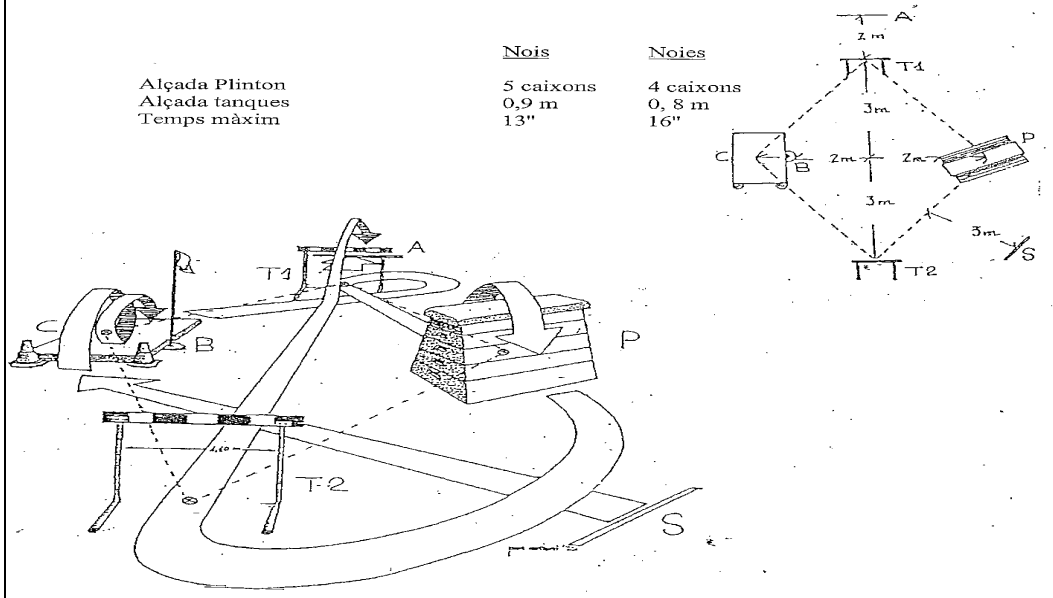

Normes:

- Es podran realitzar dos intents.
- Qualsevol incompliment d'algun dels elements de la prova descrits anteriorment serà considerat NUL.
- No es podrà trepitjar la línia de sortida abans de començar o l'exercici serà considerat NUL.
- En el desenvolupament de l'exercici no es pot desplaçar ni tombar cap obstacle o l'exercici serà considerat NUL.
- La tombarella s'ha de realitzar sobre l'eix transversal del tronc o l'exercici serà considerat NUL.

L'aspirant disposarà de dos intents no consecutius, en cas que els dos intents siguin NULS, no hi haurà possibilitat d'un tercer intent i quedarà NO APTE a les proves físiques.

**2. Velocitat:**

Descripció:

Córrer al màxim de les possibilitats 50 metres, d'acord amb la puntuació que s'indica al quadre que consta més endavant.

L'aspirant se situarà darrera la línia al terra, i al senyal corra cap a la línia d'arribada al màxim.

Normes:

- Es podran realitzar dos intents NO consecutius.
- Qualsevol incompliment d'algun dels elements de la prova descrits anteriorment serà considerat NUL.
- No es podrà trepitjar la línia de sortida abans de començar o l'exercici serà considerat NUL.

### **3. Prova de resistència**

Descripció:

L'objectiu d'aquest exercici és valorar la potència màxima i la capacitat d'adaptació a l'esforç.

Consisteix en córrer 1000 metres dins del temps i d'acord amb la puntuació que s'indica al quadre que consta més endavant.

Normes:

- NO es podrà realitzar més d'un intent.
- Qualsevol incompliment d'algun dels elements de la prova descrits anteriorment serà considerat NUL.
- No es podrà trepitjar la línia de sortida abans de començar o l'exercici serà considerat NUL.
- No es podrà sortir fora del circuit o pista assenyalada a tal efecte o l'exercici serà considerat NUL.

### **4. Salt horitzontal:**

Descripció:

L'aspirant se situarà darrera de la línia pintada a terra, de forma que les puntes dels peus estiguin exactament darrera d'aquesta línia i amb el peus separats a l'amplada dels malucs, amb els genolls flexionats i els braços cap enrere.

Normes:

- Es podran fer dos intents i s'anotarà la millor distància aconseguida.
- Qualsevol incompliment d'algun dels elements de la prova descrits anteriorment serà considerat NUL.
- No es podrà trepitjar la línia de sortida abans de començar l'exercici NUL.

### **Barems per edat en cadascuna de les proves d'aptitud física:**

A efectes del barem, l'edat de càlcul serà la que tingui la persona aspirant el darrer dia del termini de presentació de sol·licituds.

**Agilitat** (Temps màxim, en segons i dècimes de segons).



EDAT	HOMES	DONES
18-21	14	17
22-25	14,1	17,1
26-30	14,2	17,2
31 o més	14,3	17,3

**Velocitat** (Temps màxim, en segons).

EDAT	HOMES	DONES
18-21	8,50	9,50
22-25	8,55	9,55
26-30	8,60	9,60
31 o més	8,65	9,65

**Resistència** (Temps màxim, en minuts i segons)

EDAT	HOMES	DONES
18-21	4'26	5'15
22-25	4'31	5'20
26-30	4'36	5'25
31 o més	4'41	5'30

**Salt horitzontal** (Distància mínima, en metres i centímetres).

EDAT	HOMES	DONES
18-21	1,82	1,47
22-25	1,81	1,46
26-30	1,80	1,45
31 o més	1,79	1,44

Cada exercici es qualificarà d'apte/a o no apte/a. Les persones aspirants en el moment que no assoleixin l'apte en una de les proves seran eliminades, de forma automàtica sense continuar les proves.

L'òrgan de selecció podrà eliminar les persones aspirants que desatenguin les indicacions dels membres de l'òrgan o del personal tècnic especialitzat d'assessorament, o també si detecta qualsevol comportament considerat fraudulent durant la realització de les proves.

### 7.1.3. Prova pràctica sobre competències bàsiques de l'agent de la policia local

Consistirà en desenvolupar per escrit, durant un període màxim d'una hora, uns supòsits de caràcter pràctic que plantejarà l'òrgan de selecció sobre funcions pròpies del lloc de treball. En aquest exercici es valorarà la capacitat per observar i captar tota la informació rellevant del cas, la sistemàtica i ordre en el plantejament, la formulació de conclusions, la capacitat per aprofitar tots els recursos disponibles de forma eficient, el treball en equip, l'aplicació dels principis més generals en la intervenció i així com els principis propis del treball per una administració pública especialment aquells relacionats amb un lloc de treball que ha de vetllar per la convivència i compliment de les normes, o altres de similars.

Aquesta prova és eliminatòria i es valorarà de 0 a 10 punts. Per poder continuar amb el procés de selecció caldrà obtenir una puntuació mínima de 5 punts.

Si l'òrgan de selecció ho considera convenient, podrà demanar a les persones aspirants la lectura o exposició de l'exercici pràctic del procés.

#### 7.1.4 Quarta prova: proves psicotècniques

Les persones aspirants que hagin superat les tres proves anteriors, seran ordenades de major a menor puntuació en funció del sumatori de les qualificacions obtingudes a les proves puntuables. Un cop ordenades, només passaran a la 4a prova les 150 persones aspirants millor classificades. En cas d'empat de puntuació a la posició 150, passaran a la 4a prova totes aquelles persones empatades amb aquesta puntuació.

En cas que el número de persones aspirants no superi al de les places convocades en aquesta prova, el tribunal cridarà la persona següent de la llista que hagi superat les proves anteriors per tal que la realitzi.

Les proves psicotècniques han de contenir, com a mínim, proves aptitudinals i proves de personalitat adequades al perfil requerit per a l'exercici de les funcions policials, a més d'altres orientades a acreditar les habilitats de negociació, recerca de solucions i planificació i gestió de recursos humans així com de compromís amb l'organització i orientació al servei públic.

Totes les proves consistiran en la realització d'una bateria de tests aptitudinals i de personalitat adequats al perfil requerit per a l'exercici de les funcions policials, que podrà ser completada amb una entrevista personal a criteri del tribunal. En aquest cas, a les entrevistes hi ha de ser present, com a mínim, un membre del tribunal. Els tests utilitzats per aquest procés selectiu compliran els requisits de validesa, fiabilitat, baremació, estandardització i tipificació adequats per garantir la confiança en els resultats obtinguts.

Es podrà concertar amb organismes, empreses o personal tècnic especialista els serveis especialitzats per a la valoració i correcció dels test. El personal tècnic que examini els tests psicotècnics elaborarà un dictamen del perfil del professional de cada aspirant i la proposta de qualificació.

La seva avaluació es farà de conformitat amb la Resolució INT/2403/2015, de 2 d'octubre, per la qual es dona publicitat al protocol pel qual s'estableixen els criteris orientatius d'avaluació psicològica per a l'accés, la promoció i la mobilitat de les policies locals de Catalunya.

La falsedat demostrada en les respostes comporta l'eliminació de l'aspirant.

Aquesta prova tindrà caràcter eliminatori, i es qualificarà com a APTE/A o NO APTE/A, essent excloses del procés selectiu les persones que no la superin.

#### 7.1.5. Cinquena prova: prova de coneixements de català.

Consisteix en la realització d'exercicis de coneixements sintàctics i de comprensió de la llengua catalana i, si s'escau, en la realització d'una entrevista amb una persona experta que permeti valorar-ne els coneixements orals.

Queden exempts de realitzar aquesta els i les aspirants que acreditin documentalment, dins el termini de presentació de les sol·licituds, posseir el certificat de nivell intermedi de català (B2) d'acord amb el decret 3/2014, de 29 de maig, sobre avaluació i certificació de coneixements del català, o bé presentin algun dels títols, diplomes i certificats equivalents o superiors.

Poden restar igualment exempts de realitzar aquesta prova els i les aspirants que, hagin participat i obtingut plaça en algun procés de selecció per a l'accés a la condició de funcionari públic, hagin superat una prova o un exercici de coneixements de llengua catalana del mateix nivell o superior al que es demana, sempre i quan aportin la documentació que acrediti aquesta circumstància.

Per realitzar aquesta prova el tribunal comptarà amb l'assessorament de persones tècniques especialitzades en normalització lingüística.



La prova tindrà caràcter eliminatori i es qualificarà com a apte/a o no apte/a, essent excloses del procés selectiu les persones que no la superin.

#### 7.1.6. Sisena prova: entrevista personal

Consistirà en la realització d'una entrevista individualitzada als/a les aspirants, per part del tribunal, sobre les qualitats i idoneïtat dels/de les aspirants en relació amb la plaça convocada, per tal d'avaluar el grau d'adequació al perfil de competències professionals següents: actitudinals (adaptació, aprendre a aprendre, autocontrol, compromís amb l'organització, iniciativa, recerca de solucions), relacionals (comunicació, habilitats interpersonals, xarxa relacional), funcionals (capacitat analítica, domini professional, gestió de conflictes, orientació al servei públic i a la ciutadania, compromís amb l'administració).

El tribunal podrà comptar amb l'assessorament de persones tècniques especialitzades en aquesta matèria.

L'entrevista, que és obligatòria, tindrà una durada màxima de 45 minuts, i es puntuarà fins a un màxim de 4 punts.

Els/les aspirants que no compareguin en el lloc, la data i l'hora assenyalats, excepte raons de força major, seran definitivament exclosos/es del procés selectiu.

#### 7.1.7. Setena prova: proves mèdiques

Després de la sisena prova, el tribunal farà públic un llistat ordenat dels i de les aspirants amb les puntuacions atorgades a cada un d'ells/es i cridarà els/les primers/es, en nombre igual al de places a cobrir, per tal que facin prova mèdica que haurà de determinar que posseeixen les aptituds físiques necessàries per realitzar les funcions pròpies del lloc de treball a cobrir.

També podran ser convocats a realitzar-les persones aspirants amb puntuacions immediatament inferiors que quedaran en situació de reserva per si es produís alguna desqualificació o baixa voluntària, no obstant serà el tribunal el que establirà el nombre de persones a convocar per a la setena prova.

Les proves mèdiques es realitzaran on l'Ajuntament determini. Comportarà el reconeixement mèdic dels aspirants, que inclourà les proves que figuren a l'annex II per comprovar que no es detecta en els aspirants l'existència de cap de les exclusions indicades a l'annex III d'aquesta convocatòria.

Aquesta prova tindrà caràcter eliminatori i, per tant, el dictamen emès pel personal facultatiu es qualificarà com a apte/a o no apte/a, essent excloses del procés selectiu les persones que no superin el reconeixement.

En cas que algun/a aspirant fos declarada NO APTE/A es cridarà al següent, per ordre de puntuació, que hagi superat fins aquí el procés selectiu, a la realització d'aquesta prova, i així successivament.

#### **7.2. Fase capacitació: curs selectiu a l'Institut de Seguretat Pública de Catalunya**

Els/les aspirants que superin la fase d'oposició hauran de seguir amb aprofitament un curs selectiu específic a l'Institut de Seguretat Pública de Catalunya, en la data que es determini, excepte els/les aspirants que acreditin tenir aprovat l'esmentat curs o el curs de formació bàsica per accedir als cossos i forces de seguretat. En aquest cas el document acreditatiu s'haurà d'aportar conjuntament amb la instància en què es sol·licita participar en el procés selectiu.

Les aspirants que acreditin estar embarassades o que no hagin complert les setze setmanes des del naixement del/de la fill/a, poden sol·licitar l'ajornament de la realització del curs selectiu a l'òrgan convocant fins a la propera convocatòria.

Aquesta fase serà obligatòria i eliminatòria, i la qualificació serà d'APTE/A o NO APTE/A. Les persones aspirants que no superin el curs bàsic perdran el dret a ser nomenats/des funcionaris/es de carrera, cridant-se per realitzar el curs, si fos necessari, la següent o següents persones, seguint l'ordre de puntuació en la relació de persones aprovades proposada per l'òrgan de selecció.

Durant la seva estada a l'Institut de Seguretat Pública de Catalunya l'alumnat resta sotmès al Decret 95/2010, de 20 de juliol, pel qual s'aprova el Reglament de règim interior de l'Institut de Seguretat Pública de Catalunya, sens perjudici de la normativa que els sigui aplicable pel que fa a la seva vinculació administrativa.

Mentre realitzin el curs selectiu els/les aspirants tindran la condició d'agent de policia alumne/a, de conformitat amb la disposició addicional setena apartat quart de la Llei 16/1991, de 10 de juliol, de les Polícies Locals de Catalunya, modificada per la Llei 3/2015, de l'11 de març, de mesures fiscals, financeres i administratives i amb el que estableix la relació de llocs de treball de l'Ajuntament de Sabadell.

### **7.3. Fase període de pràctiques al terme municipal de Sabadell**

D'acord amb l'art.29 del Decret 233/2002, de 25 de setembre, pel qual s'aprova el Reglament d'accés, promoció i mobilitat de les polícies locals, les persones aspirants que superin el curs de formació bàsica de l'Institut de Seguretat Pública, que hagin acreditat haver superat l'esmentat curs o el curs de formació bàsica per accedir als cossos i forces de seguretat, han de realitzar un període de practiques de 12 mesos a l'Ajuntament de Sabadell per tal de garantir la seva idoneïtat .

Aquest període començarà a comptar des de l'acabament del curs selectiu a l'ISPC, o des de l'inici de la prestació del servei actiu a l'Ajuntament de Sabadell, cas d'haver certificat la superació del curs amb anterioritat a què es produís el nomenament de funcionari /ària en pràctiques.

Els aspirants proposats/des, per al seu nomenament com a funcionaris/àries en pràctiques, presentaran al Registre General de l'Ajuntament, tal i com es determina a la bases 2.2., fotocòpia compulsada del permís de conduir de classe A2.

Si no es presenta la documentació dins del termini indicat, tret dels casos de força major, no podrà ser nomenat/da en pràctiques i s'anul·laran totes les seves actuacions, sens perjudici de la responsabilitat en què hagi pogut incórrer per falsedat en la seva sol·licitud.

Les practiques són obligatòries i eliminatòries, per a la qualificació dels/de les aspirants l'òrgan de selecció comptarà amb l'assessorament de dues persones avaluadores que seran comandaments de les persones aspirants i que presentaran un informe proposta de valoració cadascun d'ells basada en ítems conductuals predeterminats, l'informe final serà la suma de l'informe semestral i la valoració final sent la qualificació d'APTE/A o NO APTE/A. Els dos informes de valoració del període de pràctiques seran independents.

En cas que la qualificació de l'informe sigui de no apte/a, es posarà de manifest al/a la aspirant per a què en un termini màxim de 10 dies hàbils pugui al·legar i presentar els documents i justificacions que estimi pertinents.

Les persones aspirants que obtinguin la qualificació de no apte/a en dos períodes de practiques seran declarades automàticament no aptes en la fase de pràctiques.

Els informes dels comandaments a que fa referència l'apartat anterior han de considerar diversos factors conductuals de cada aspirant, bàsicament: els coneixements del treball, les



habilitats socials i de comunicació, el compliment de les ordres i la disciplina, la disposició personal vers el treball, la responsabilitat, l'adaptació a l'organització, la iniciativa, la confiança en si mateix, el judici pràctic i l'autocontrol.

Durant la realització del Curs de Formació Bàsica a l'Institut de Seguretat Pública de Catalunya o el període de practiques al municipi, o en acabar aquest període, els i les aspirants poden ser sotmesos, per acord motivat, a totes les proves mèdiques que siguin necessàries per comprovar la seva adequació al quadre d'exclusions mèdiques establert en l'annex III de la convocatòria. Si de les proves practicades es dedueix l'existència d'alguna causa d'exclusió, l'òrgan responsable ha de proposar, d'acord amb la gravetat de la malaltia o el defecte físic, l'exclusió del/de la aspirant del procés selectiu i, en aquest cas, correspon a l'òrgan competent per efectuar els nomenaments d'adoptar la resolució procedent, que en cap cas no donarà dret a indemnització.

Els/les aspirants que hagin superat el període de pràctiques seran proposats/ades a l'òrgan competent per a ser nomenats funcionaris/es de carrera. En cas que els/les aspirants no hagin superat aquesta fase, l'òrgan proposarà el nomenament en pràctiques de les següents persones de la llista, sempre que aquestes hagin superat tot el procés de selecció fins a la realització del curs selectiu de l'Institut de Seguretat Pública de Catalunya, que serà la següent fase que hauran de superar.

### **8a. Qualificació dels exercicis**

Les proves de la fase d'oposició seran obligatòries i eliminatòries, excepte l'entrevista personal que serà obligatòria però no eliminatòria i es puntuaran tal i com es determina en cadascuna d'elles.

La fase de capacitació i la fase de pràctiques en el terme municipal també seran obligatòries i eliminatòries.

La puntuació final serà el resultat de sumar les puntuacions obtingudes en la totalitat de les fases d'aquesta convocatòria.

### **9a. Llista d'aprovat/des i presentació de documents**

9.1. Un cop finalitzada la fase d'oposició i abans de la fase de capacitació, el Tribunal publicarà a la pàgina web de l'Ajuntament la llista d'aspirants proposats/des per realitzar la fase de capacitació a l'Institut de Seguretat Pública de Catalunya. En el cas que l'aspirant acrediti haver superat el curs de capacitació a l'Institut de Seguretat Pública de Catalunya serà proposat/da per realitzar la fase de pràctiques en el terme municipal.

En cap cas el nombre de persones aprovades pot superar el de les places convocades, sens perjudici del que disposa l'art. 61.8 de la Reial Decret Legislatiu 5/2015, de 30 d'octubre, pel qual s'aprova el text refós de la Llei de l'Estatut Bàsic de l'Empleat Públic. Contra aquest resultat es pot interposar recurs d'alçada davant el/la president/a de la corporació en el termini i amb l'efecte que estableix la llei 39/2015, d'1 d'octubre, del Procediment administratiu comú de les administracions públiques.

9.2. En cas d'empat en la darrera posició, l'ordre s'establirà atenent, en primer lloc, a la persona aspirant el gènere de la qual sigui minoritari en el col·lectiu professional objecte d'aquesta convocatòria. De persistir l'empat, es prioritzarà la persona aspirant que hagi obtingut la major puntuació en la fase d'oposició. De persistir l'empat, es prioritzarà la persona aspirant que hagi obtingut major puntuació en la fase d'entrevista. De persistir l'empat, es faculta a l'òrgan de selecció per ordenar una entrevista o prova d'aptitud relacionada amb les funcions pròpies de les places convocades que determinarà l'aspirant amb millor capacitat.

9.3. Els/les aspirants proposats/des per realitzar la fase de capacitació a l'Institut de Seguretat Pública de Catalunya, han de presentar al Registre general en el termini de vint dies naturals a



partir de l'endemà de l'exposició de la llista de persones aprovades i sense requeriment previ, els documents acreditatius de les condicions de capacitat i dels requisits exigits que es detallen a la base 2a i que serà, com a mínim, la següent:

- a) Currículum vitae.
- b) Fotocòpia compulsada del DNI o passaport.
- c) Fotocòpia compulsada del títol exigít per prendre part en la convocatòria o resguard d'haver abonat els drets per la seva expedició. En cas de titulacions obtingudes a l'estranger s'hi ha d'adjuntar l'ordre ministerial de reconeixement del títol expedit, de conformitat amb la normativa reguladora de l'homologació i consolidació de títols i estudis estrangers.
- d) Fotocòpia compulsada de la documentació acreditativa del nivell de intermedi de català (nivell B2) o superior.
- e) Fotocòpia compulsada del permís de conduir classe B.
- f) Declaració jurada o promesa de portar armes de foc.
- g) Declaració jurada o promesa per la qual es pren el compromís de mantenir vigents els permisos de conduir.
- h) Fotocòpia compulsada de la documentació acreditativa d'haver superat el curs de capacitació de l'Institut de Seguretat Pública de Catalunya, en el cas que ja s'hagi realitzat.
- i) Declaració de no estar inhabilitat/ada per a l'exercici de les funcions públiques ni estar separat/da mitjançant expedient disciplinari de qualsevol administració pública.
- j) Declaració de no estar en cap dels supòsits d'incompatibilitat previstos en la legislació vigent o bé declaració que se sol·licitarà l'autorització de compatibilitat o que s'exercirà l'opció que preveu l'article 10 de la Llei 21/1987, de 26 de novembre, d'incompatibilitats del personal al servei de l'Administració de la Generalitat.

9.4. Els/les aspirants que dins del termini fixat, excepte casos de força major, no presentin la documentació, o de l'examen de la qual es comprovi que no compleixen algun dels requisits assenyalats a la base 2a, no podran ser nomenats o contractats i, en conseqüència, s'haurien d'anul·lar les seves actuacions, sens perjudici de la responsabilitat en què hagin pogut incórrer per falsejar la sol·licitud inicial.

En aquest cas, com també en el supòsit de renúncia de la persona aspirant proposada, el/la president/a del tribunal formularà proposta a favor de la persona aspirant aprovada que hagi obtingut la puntuació més alta i tingui cabuda en les places convocades com a conseqüència de l'esmentada anul·lació. En aquest cas, l'aspirant proposat/da, mitjançant un requeriment previ, disposarà d'un termini de vint dies naturals per presentar la documentació abans esmentada.

9.5. Tota la documentació que es presenti en llengua estrangera ha d'anar acompanyada de la corresponent traducció jurada.

#### **10a. Proposta de nomenament definitiu i presa de possessió**

Un cop finalitzades totes les proves selectives, el tribunal publicarà la llista definitiva per ordre de puntuació, es publicarà al tauler d'edictes de l'Ajuntament i l'elevarà a l'Alcalde o regidor/a delegat/da, si s'escau, perquè formuli la proposta de nomenament com a funcionari/ària de carrera corresponent als/les aspirants proposats.

S'haurà de nomenar com a funcionari/ària de carrera als aspirants proposats/des en el termini d'un mes, comptador des de l'expiració del termini que s'esmenta anteriorment.



Un cop aprovada la proposta per l'Alcalde o Regidor/a delegat/da, el/la opositor/a nomenat haurà de prendre possessió de la plaça en el termini d'un mes a comptar de la data de notificació del nomenament.

La manca de presa de possessió, llevat dels casos de força major, comportarà la pèrdua de tots els drets.

### **11a. Incompatibilitats**

És d'aplicació la normativa vigent sobre el règim d'incompatibilitats al sector públic, en compliment de la qual l'aspirant haurà de presentar declaració jurada de no estar afectat per cap dels supòsits d'incompatibilitat que preveu la Llei 53/1984, de 26 de desembre, d'Incompatibilitats del personal al servei de les Administracions Públiques i la Llei 21/1987, de 26 de novembre, d'Incompatibilitats del personal al servei de l'Administració de la Generalitat.

### **12a. Incidències**

12.1. Les llistes definitives de persones admeses i excloses, els nomenaments com a funcionaris/àries en pràctiques i de carrera i les resolucions per les quals es declara no superat el període de pràctiques, poden ser impugnats pels/per les interessats/des, mitjançant la interposició de recurs contenciós administratiu davant de la jurisdicció contenciosa administrativa, en el termini de dos mesos a comptar de l'endemà de la seva notificació o publicació en el Diari Oficial de la Generalitat de Catalunya, sens perjudici del recurs potestatiu de reposició que es pot interposar en el termini d'un mes des de la data de notificació o publicació de l'acte o resolució davant la presidència de la corporació o de l'autoritat en qui hagi delegat.

12.2. Els actes i les resolucions dels tribunals qualificadors, en tant que es tracta d'òrgans col·legiats dependents de la presidència de la corporació, s'ajustaran als criteris que s'estableixen a l'article 121 de la Llei 39/2015, d'1 d'octubre, del Procediment administratiu comú de les administracions públiques i podran ser recorreguts en alçada davant l'Alcalde-President en el termini d'un mes des que s'hagin publicat o notificat.

12.3 Igualment els interessats poden interposar qualsevol altres recurs que considerin convenient per a la defensa dels seus interessos.

12.4. El tribunal està facultat per resoldre els dubtes o les discrepàncies que s'originin durant el desenvolupament del procés de selecció.

12.5. Contra les convocatòries i bases, es podrà interposar recurs potestatiu de reposició davant l'Alcalde-President, en el termini d'un mes a comptar des de l'endemà de la data de publicació, o bé, d'acord amb la Llei 39/2015, d'1 d'octubre, del Procediment administratiu comú de les administracions públiques i disposicions concordants, es pot interposar recurs contenciós administratiu en el termini de dos mesos a partir de la data de la seva publicació, davant la jurisdicció contenciosa administrativa.

### **13a. Aportació de documentació**

Pel que fa a l'aportació de documents, els aspirants podran fer ús de la possibilitat prevista a l'art. 28 de la Llei 39/2015, d'1 d'octubre, del Procediment administratiu comú de les administracions públiques, indicant la informació que la llei requereix. Excepcionalment si l'Ajuntament de Sabadell no pot obtenir la documentació requerida, podrà demanar-la a l'interessat.

### **Disposició addicional**

En allò que no estigui previst a les presents bases, s'aplicarà el que determina la Llei 16/1991, de 10 de juliol, de les Polícies locals de Catalunya i el Decret 233/2002, pel qual s'aprova el Reglament d'accés, promoció i mobilitat de les polícies locals i, en el seu defecte, el Decret 214/1990, de 30 de juliol, pel qual s'aprova el Reglament del personal al servei de les entitats locals, el Decret Legislatiu 1/1997, de 31 d'octubre, pel qual s'aprova la refosa en un text únic dels preceptes de determinats textos legals vigents a Catalunya en matèria de funció pública, el Reial Decret Legislatiu 5/2015, de 30 d'octubre, pel que s'aprova el text refós de la Llei de l'Estatut Bàsic de l'Empleat Públic, així com la resta de normativa que sigui d'aplicació.

#### **Annex I**

- 1.- Principis generals de la Constitució espanyola de 1978 i de l'Estatut d'Autonomia de Catalunya.
- 2.- L'organització pròpia de l'Ajuntament de Sabadell i les seves competències.
- 3.- El Reglament Orgànic Municipal.
- 4.- El ciutadà, drets com a receptor i usuari dels serveis públics: concepte.
- 5.- Coneixement del municipi de Sabadell I: característiques físiques i demogràfiques.
- 6.- Coneixement del municipi de Sabadell II: Principals aspectes de la seva història, cultura i festivitats. El seu calendari festiu.
- 7.- Coneixement del municipi de Sabadell III: Principals aspectes urbanístics: carrers, places, monuments, mitjans de comunicació, ubicació dels equipaments municipals i supramunicipals.
- 8.- Coneixement del municipi de Sabadell IV: Territori i festes de barri.
- 9.- El Codi d'ètica de la policia de Catalunya: Principis, valors i competències.
- 10.- El Codi d'ètica de la policia de Catalunya: Una professió al servei de les persones: funcions drets i deures.
- 11.- El Codi d'ètica de la policia de Catalunya: Una professió al servei de les persones: al servei dels drets i les llibertats i l'atenció a les persones i grups vulnerables.
- 12.- El Codi d'ètica de la policia de Catalunya: Cossos policials. Principis rectors: la relació entre els membres de la Policia de Catalunya.
- 13.- El Codi d'ètica de la policia de Catalunya: Cossos policials. Principis rectors: autoritats polítiques i cossos policials i la cooperació entre cossos policials.
- 14.- El Codi d'ètica de la policia de Catalunya: Actuació de la policia. Àmbits d'aplicació: resolució de conflictes i ús de la força.
- 15.- El Codi d'ètica de la policia de Catalunya: Actuació de la policia. Àmbits d'aplicació: investigació, detenció i privació de llibertat, atenció a les víctimes i testimonis.
- 16.- El Codi d'ètica de la policia de Catalunya: Actuació de la policia. Àmbits d'aplicació: formació, recerca i innovació.
- 17.- El Codi d'ètica de la policia de Catalunya: Policia i Administració de justícia.
- 17.- El Codi d'ètica de la policia de Catalunya: Gestió de la informació.
- 19.- El Codi europeu d'ètica de la policia del Consell d'Europa.
- 20.- La policia en una societat multiètnica i la carta de Rotterdam.

#### **Annex II**

- \* Anamnèsis.
- \* Dades antropomètriques. Biometria.  
Tensió arterial.  
Freqüència cardíaca.
- \* Exploració: General.  
Pell.  
Otoscòpia.  
Cardio-respiratòria.  
Funcionalisme pulmonar.  
Abdominal.



Sentits: vista.  
Oïda.  
Aparell locomotor.  
\* Analítica sang: Hemograma.  
Glucosa.  
Urea.  
Creatinina.  
Àcid Úric.  
Colesterol.  
Triglicèrits.  
Bilirrubina.  
Transaminasses.  
Gamma GT.  
Fosfatassa alcalina.  
Ferro.  
\* Analítica orina.  
Sistemàtic i sediment.  
\* Prova de tuberculina.

### Annex III

#### QUADRE D'EXCLUSIONS MÈDIQUES

Serà exclosa qualsevol afecció, lesió o disfunció que segons el criteri facultatiu pugui comprometre la funció policial relacionat amb el següent quadre:

#### Talla Mínima:

Dones: 1,60m - Homes: 1,65m

#### I. ANTROPOMETRIA:

—1 La dinamometria, amb l'estenòmetre de Blok, inferior a les 30 divisions en la mà dominant i a les 25 divisions en la mà no dominant, pel que fa als homes; i inferior a les 25 i 20 divisions, respectivament, en les mans dominant i no dominant, pel que fa a les dones.

—2 La capacitat vital, obtinguda amb l'espírometre, inferior als 3,5, litres en els homes, i als 3 litres en les dones.

#### II. MALALTIES, LESIONS I DEFECTES FÍSICS:

##### 1 Aparell circulatori

- 1.1 Insuficiència cardíaca en totes les seves possibles manifestacions, independentment de la seva causa.
- 1.2 Malformacions de cor o de grans vasos.
- 1.3 Lesions adquirides de cor o de grans vasos.
- 1.4 Trastorns de la conducció i del ritme cardíac.
- 1.5 Insuficiència coronària.
- 1.6 Pericarditis activa o residual.
- 1.7 Insuficiència arterial perifèrica.
- 1.8 Insuficiència venosa perifèrica.
- 1.9 Malformacions arteriovenoses. Shunt i aneurismes arterials. Linfedema.
- 1.10 Hipertensió arterial. Hipotensió simptomàtica.

##### 2 Aparell respiratori

- 2.1 Malalties respiratòries amb repercussió permanent o ocasional en la funció respiratòria.

2.2 Malformacions o lesions de les vies respiratòries altes o baixes, parènquima, pulmó, pleures o tòrax.

### **3 Aparell genitourinari**

- 3.1 Malformacions o lesions del tracte genitourinari.
- 3.2 Disfuncions urogenitals cròniques.
- 3.3 Nefropaties de qualsevol etiologia. Insuficiència renal. Hidronefrosi.

### **4 Aparell digestiu**

- 4.1 Malformacions o lesions de l'aparell digestiu, inclosos el fetge, les vies biliars, el pàncrees exocrí i les glàndules salivals.
- 4.2 Hèrnies i eventracions no tractades o recidivants.
- 4.3 Hepatopaties (inclouen alteracions metabòliques).
- 4.4 Malaltia inflamatòria crònica intestinal i síndrome de mala absorció.
- 4.5 Pancreopaties cròniques o recidivants.

**5 Sistema hematopàtic:** hemopaties que a judici del tribunal limitin l'exercici de la funció policial.

### **6 Aparell locomotor**

- 6.1 Malformacions o lesions que incapacitin, limitin o comprometin el lliure moviment de qualsevol articulació o que puguin disminuir la força i l'agilitat de les extremitats, el tronc o el coll, o la seva repercussió estàtica.
- 6.2 Qualsevol altre procés de l'aparell locomotor que a judici del tribunal dificulti l'exercici de les funcions policials.

### **7 Trastorns psiquiàtrics i sistema nerviós**

- 7.1 Qualsevol tipus de psicosi o trastorn afectiu, neuròtic o de personalitat que afecti un adequat comportament social i laboral.
- 7.2 Retard mental, trastorn del desenvolupament psicològic o trastorn mental orgànic que incapaciti per a les funcions pròpies del lloc al qual aspira.  
(detecció de metabòlits de drogues d'abús en l'orina).
- 7.3 Epilèpsia i/o antecedents seus. Convulsions sense filiar.
- 7.4 Malformacions o lesions del sistema nerviós central o perifèric.
- 7.5 Síndromes vertiginoses de qualsevol etiologia.
- 7.6 Tremolor. Tics o espasmes.
- 7.7 Trastorns de la son.

### **8 Glàndules endocrines**

- 8.1 Diabetis mellitus.

**9 Infeccions:** qualsevol malaltia infectocontagiosa (vírica, bacteriana, micòtica o parasitària).

### **10 Òrgans dels sentits**

- 10.1 Lesions que puguin donar trastorns de la sensibilitat epicrítica o protopàtica o del funcionalisme neuromotor.
- 10.2 Agudesa visual monocular sense correcció inferior a 4/10.
- 10.3 Queratotomia radial.
- 10.4 Despreniment de retina.
- 10.5 Estrabisme manifest i no corregit.
- 10.6 Hemianòpsies o reduccions manifestes del camp visual.
- 10.7 Discromatòpsies.



- 10.8 Glaucoma.
- 10.9 Qualsevol altre procés patològic que, segons el parer dels facultatius que realitzin la prova, dificulti de manera important l'agudesa visual.
- 10.10 Agudesa auditiva que suposi una pèrdua entre 1.000 i 3.000 Hz a 35 dB o de 4.000 Hz a 45 dB.
- 10.11 Malformacions o lesions de l'oïda interna, mitjana o externa, que en comprometin el bon funcionament o en determinin afeccions cròniques.
- 10.12 Malformacions o lesions dels òrgans de la fonació (llavis, paladar, boca, cordes vocals, etc.) que comprometin la funció fonatòria normal.
- 10.13 Trastorns en la parla. Quequesa.

## **11 Pell, fàneres i glàndules exocrines**

- 11.1 Malformacions, tumoracions i lesions de la pell i les fàneres que puguin comprometre la funció policial.
- 11.2 Cicatrius que per la seva extensió, profunditat o estètica puguin comprometre la funció policial o facilitar la identificació.
- 11.3 Disfuncions de les glàndules exocrines que comportin compromís per a la funció policial.
- 11.4 Dermatosi generalitzades. Èczemes o psoriasis.
- 11.5 Tatuatges que siguin visibles amb la uniformitat reglamentària, amb una contingut contrari als principis, valors i competències establerts en el Codi d'ètica de la Policia de Catalunya (acord GOV/25//2015, de 24 de febrer)
- 11.6 Altres alteracions dermatològiques que a judici del tribunal limitin o dificultin l'exercici de la funció policial.

## **12 Altres**

- 12.1 Processos neoplàsics.
- 12.2 Processos hereditaris amb repercussió permanent sobre funcions orgàniques
- 12.3 Malalties autoimmunes.
- 12.4 Diàtesi al·lèrgica.
- 12.5 Qualsevol afecció, lesió o disfunció que segons el criteri facultatiu pugui comprometre la funció policial.

**Sabadell, 21 de febrer de 2019**

**L'Alcalde,**

**Maties Serracant Camps**