

Dijous, 11 de maig de 2017

ADMINISTRACIÓ LOCAL

Ajuntament de Terrassa

ANUNCI

Pel Tinent d'Alcalde de l'Àrea de Serveis Generals i Govern Obert, s'ha dictat una resolució amb data 2 de maig de 2017, per la qual s'aproven les convocatòries i bases del procés selectiu d'aquest Ajuntament per a la provisió de les places d'Agent de Policia Municipal que es relacionen a continuació, amb el següent detall:

- 9 places d'agent pel sistema de Oposició lliure.

Les bases del procés s'adjunten en l'annex corresponent.

BASES DE LA CONVOCATÒRIA DE LA OPOSICIÓ LLIURE PER COBRIR NOU PLACES D'AGENT DE LA POLICIA MUNICIPAL DE L'AJUNTAMENT DE TERRASSA.

1.- OBJECTE (Codi de la convocatòria: 1f/2016 i 1f/2017).

Aquestes bases tenen per objecte la selecció, pel sistema d'oposició lliure, de nou places d'agent de la Policia Municipal, més vacants que es produeixin fins al moment de celebració de les proves, si escau, així com també amb les places que puguin resultar vacants com a conseqüència de les renúncies o no incorporacions de la propera convocatòria de dues places d'agent de la Policia Municipal mitjançant concurs específic de mobilitat interadministrativa, o aquelles que siguin susceptibles d'ésser reposades en virtut d'allò que finalment disposi la Llei de Pressupostos Generals de l'Estat per a l'any 2017.

Aquestes places estan enquadrades en l'escala d'administració especial, subescala de serveis especials, classe policia local, categoria agent, grup C2, incloses dins de les Ofertes Públiques d'Ocupació pels anys 2016 (4 places) i 2017 (5 places), amb jornada laboral partida o jornades específiques establertes segons organització del servei i lloc d'adscripció d'Agents de districte o altres, i dotades amb el sou corresponent de proporcionalitat, pagues extres, triennis i altres retribucions o emoluments que corresponguin d'acord amb la legislació vigent.

Les funcions a desenvolupar són les que els puguin ser encomanades d'acord amb la Llei 16/1991, de 19 de juliol, de les policies locals.

2.- REQUISITS.

a) Tenir la nacionalitat espanyola, d'acord amb la legislació vigent.

b) Haver complert els 18 anys.

c) Titulació: Estar en possessió, en el moment de la presentació d'instàncies, del títol de Graduat o Graduada en Educació Secundària, Graduat o Graduada Escolar, Tècnic o Tècnica corresponent a cicles formatius de grau mitjà, Tècnic o Tècnica auxiliar corresponent a formació professional de primer grau o un altre d'equivalent superior. En tots els casos que es presenti un títol equivalent als exigits, haurà d'adjuntar-se un certificat, expedit per l'òrgan competent, que n'acrediti l'equivalència. Si es tracta d'un títol obtingut a l'estranger, cal disposar de la corresponent homologació del Ministeri d'Educació, Cultura i Esport.

d) Estar en possessió dels permisos de conduir de les classes A2 i B. La presentació del permís de la classe A2 podrà ajornar-se improrrogablement fins el darrer dia del curs selectiu a l'Escola de Policia de Catalunya (EPC) de l'Institut de Seguretat Pública de Catalunya (ISPC), d'acord amb l'article 13.2 del Decret 233/2002, de 25 de setembre, pel qual s'aprova el Reglament d'accés, promoció i mobilitat de les policies locals.

e) D'acord amb el Decret 161/2002, de 11 de juny, estar en possessió del certificat de coneixements del nivell intermedi de català, certificat de nivell B2 del MERC (antic nivell B).

Les persones aspirants, admeses en aquesta convocatòria, que no estigui/n en possessió del certificat acreditatiu de coneixements del nivell de català corresponent, el Tribunal Qualificador els avaluarà mitjançant la superació d'una prova

Dijous, 11 de maig de 2017

específica de llengua catalana de nivell de Suficiència i/o Intermedi (del nivell C1 i B2, en funció de la plaça a la que s'opti). Aquesta prova tindrà la qualificació d'apte o no apte.

Estaran exempts de la prova de coneixements de llengua catalana i d'acord amb el que estableix l'article 5 del Decret 161/2002, d'11 de juny, sobre l'acreditació del coneixement del català i l'aranès en els processos de selecció de personal i de provisió de llocs de treball de les administracions públiques de Catalunya i l'article 16.2.c del Decret 233/2002.

Les persones aspirants que posseeixin un dels documents següents:

1.- Documentació acreditativa d'estar en possessió del certificat de coneixements de nivell intermedi de llengua catalana certificat B2 del MERC, (antic Nivell B) o superior de la Direcció General de Política Lingüística.

2.- Documentació que acrediti que la persona aspirant ha participat i obtingut plaça en processos anteriors de selecció de personal per accedir a l'Administració local o a l'Administració de la Generalitat de Catalunya, en què hi hagués establerta una prova de català del mateix nivell o superior, o que hagin superat la prova esmentada en altres processos de la mateixa oferta pública d'ocupació.

3.- Documentació que acrediti que la persona aspirant ha superat una prova o un exercici de coneixements de llengua catalana del mateix nivell o superior al que s'hi esmenta, en algun procés de selecció per a l'accés a la condició de funcionari públic.

4.- Documentació que acrediti el coneixement de català dins de l'ensenyament obligatori, cosa que resulta de la certificació que s'ha cursat de manera oficial a Catalunya la matèria de la llengua catalana d'ensenyament obligatori i s'ha obtingut el títol que correspon després del 1992. Aquest certificat l'expedeix qualsevol Institut d'educació secundària públic en la forma que determina la Direcció General d'Ordenació i Innovació Educativa.

f) No tenir cap malaltia o defecte físic o psíquic que impedeixi el normal exercici de les funcions i tenir una alçada mínima d'1,70 metres en el cas dels homes, i d'1'60 metres en el cas de les dones, veure annex III.

g) No haver patit condemna per cap delictes, ni inhabilitació per sentència ferma en l'exercici de les funcions públiques, ni trobar-se en situació de separació o suspensió, mitjançant expedient disciplinari del servei de qualsevol administració pública. Serà aplicable, tanmateix, el benefici de la rehabilitació, sempre que s'acrediti mitjançant el corresponent document oficial.

h) Compromís de portar armes, que es prendrà mitjançant declaració jurada.

i) Complir les condicions exigides per exercir les funcions que els puguin ésser encomanades, d'acord amb el que determinen la Llei 16/1991, de 10 de juliol, les disposicions que la despleguin i el Reglament dels cossos de policia local.

j) Satisfer la taxa d'inscripció a les convocatòries de selecció de personal determinada a l'Ordenança fiscal núm. 3.1 per l'any 2017, article 6.9, reguladora de les taxes per l'administració de documents i prestació de serveis administratius, en aquest cas de Processos d'Oferta Pública d'Ocupació d'accés als grups B, C1 i C2, l'import és de 34,53 EUR.

k) Declaració jurada o promesa per la qual es pren el compromís de mantenir vigents els permisos de conduir A2 i B, mentre es mantingui la relació laboral amb la policia municipal de Terrassa. Les excepcionalitats seran per causes de força major (sentència judicial, pèrdua de carnet per esgotament de punts,...)

Totes aquestes condicions s'hauran de reunir en la data en que finalitzi el període de presentació de sol·licituds per prendre part en les proves selectives, tret del permís de conduir A2 que, en cas de no haver-se presentat juntament amb la instància, s'haurà de presentar a la finalització del Curs Selectiu i abans de la realització de les pràctiques professionals.

En el moment de la presentació de la sol·licitud a qualsevol dels registres oficials de l'Ajuntament es facilitarà el full de liquidació de la taxa per tal d'efectuar el pagament a les oficines de les entitats bancàries col·laboradores. Aquest full de liquidació es genera amb un termini de 15 dies naturals per pagar. Si la sol·licitud es fa per Internet a través de la Seu Electrònica municipal, (<https://seuelectronica.terrassa.cat>), el pagament es podrà fer en finestreta amb el full de liquidació generat o mitjançant targeta de crèdit o dèbit a la mateixa web municipal.

Dijous, 11 de maig de 2017

La falta de pagament de la taxa dins del període de presentació d'instàncies o, com a màxim, en els deu dies hàbils posteriors a la finalització d'aquest termini, o la falta d'acreditació de trobar-se en una de les situacions d'exempció, donarà lloc a l'exclusió del procés selectiu.

No serà procedent en cap cas la devolució de la taxa en els supòsits d'exclusió de la convocatòria per causa imputable a la persona interessada.

3.- Instàncies i admissió.

A les instàncies, caldrà manifestar que es reuneixen totes i cadascuna de les condicions que s'estableixen a la base segona de la convocatòria. També cal indicar clarament, en el lloc reservat, el codi de la convocatòria a què es presenten.

Les instàncies, d'acord amb el model específic per participar en processos selectius que té establert aquesta Corporació, es presentaran al Registre de les Oficines Centrals d'aquesta Corporació o en qualsevol de les Oficines de Registre Municipals, en el termini de 20 dies naturals (segons art. 77 del Decret 214/1990 de 30 de juliol) a partir de l'endemà de la publicació de l'anunci de la convocatòria respectiva al Diari Oficial de la Generalitat de Catalunya (DOGC). Prèviament, al *Butlletí Oficial de la Província de Barcelona* es publicaran íntegrament les bases de la convocatòria.

Les instàncies poden presentar-se per Internet signat electrònicament amb certificat digital, a través de la seu electrònica municipal (<https://seuelectronica.terrassa.cat>), mitjançant formulari específic a tal efecte.

Així mateix, es poden presentar a les Oficines de Correus en la forma reglamentàriament establerta (correu certificat administratiu) o per qualsevol de les altres modalitats establertes a l'article 16.4 de la Llei 39/2015, d'1 d'octubre de Procediment Administratiu comú de les Administracions Públiques. En aquesta modalitat caldrà enviar còpia escanejada de la sol·licitud segellada per l'organisme receptor, dins el termini establert, a l'adreça electrònica següent: seleccio.rhh@terrassa.cat).

En aquest cas, el pagament de la taxa es farà a través del formulari específic de la seu electrònica municipal (<https://aoberta.terrassa.cat/tramits/fitxa.jsp?id=5361>), sense certificat digital, només fent constar les dades personals i el codi de convocatòria. En cas que la persona interessada tingui problemes per accedir a aquest sistema de generació de full de liquidació, aquest se li farà arribar per correu electrònic o correu postal, sempre que es compleixin els terminis assenyalats.

Les instàncies hauran d'anar acompanyades de:

1. Fotocòpia del títol acadèmic que es sol·licita com a requisit d'accés o resguard d'haver abonat els drets per a la seva expedició.
2. Document oficial que acrediti estar en possessió del nivell de català requerit, o superior, d'acord amb el Decret 161/2002, d'11 de juny.
3. Document acreditatiu d'exempció del pagament de la taxa d'acord amb el que estableix l'article 6.9 de l'Ordenança fiscal Número 3.1 per l'any 2017, reguladora de les taxes per l'administració de documents i prestació de serveis administratius per a la selecció de personal.
4. Permisos de conduir de les classes A2 i B. La presentació del permís de la classe A2 podrà ajornar-se improrrogablement fins el darrer dia del curs selectiu a l'Escola de Policia de Catalunya (EPC) de l'Institut de Seguretat Pública de Catalunya (ISPC).

4.- Llista de persones admeses i excloses.

Un cop finalitzat el termini de presentació d'instàncies, l'òrgan competent dictarà resolució, en el termini màxim d'un mes, i declararà aprovada la llista provisional de persones admeses i excloses. En l'esmentada resolució es determinarà la composició del Tribunal i suplents, i el lloc i la data del començament dels exercicis.

L'esmentada resolució es publicarà a la web de l'Ajuntament i al taulell d'anuncis de la Corporació, concedint un termini de 10 dies per esmenar els defectes d'acord amb el previst a l'art. 68 de la 39/2015, Llei de Procediment Administratiu Comú de les Administracions Públiques. La publicació d'aquesta resolució serà indicativa dels terminis a efectes de possibles impugnacions, llevat que s'hagi notificat o comunicat a les persones interessades. En aquest cas, les impugnacions es comptaran a partir de l'endemà de la seva recepció.

Dijous, 11 de maig de 2017

Els/les aspirants que no esmenin o rectifiquin dins d'aquest termini el defecte o error imputable que hagi motivat la seva exclusió, quedaran definitivament exclosos/ses de la convocatòria.

Si no es presenten esmenes, es considerarà elevada a definitiva la llista de persones admeses i excloses, i no caldrà tornar a publicar-la.

5. Tribunal qualificador.

El Tribunal qualificador de l'oposició lliure serà constituït de la següent manera:

- President: Direcció de serveis de Seguretat, Via Pública i Protecció Civil.
- Vocals:

L'Intendent Major de la Policia Municipal de Terrassa.

Un representant de l'Institut de Seguretat Pública de Catalunya.

Un representant de la Direcció General d'Administració de Seguretat.

El Director de Serveis d'Organització i Recursos Humans.

Secretari/a: Cap de Processos selectius i Llocs de Treball, sense vot.

La totalitat de membres haurà de posseir un nivell de titulació igual o superior a l'exigit per a l'ingrés en el cos o escala de què es tracti.

El Tribunal quedarà integrat, a més a més, per una persona suplent de cada titular, les quals seran designades al mateix temps i d'acord amb els mateixos criteris.

El Tribunal no podrà constituir-se ni actuar sense l'assistència de més de la meitat de membres titulars o suplents, indistintament.

Els membres del Tribunal hauran d'abstenir-se d'intervenir i els i les aspirants podran recusar-los quan concorrin alguna de les circumstàncies previstes a l'article 24 de la Llei 40/2015 d'1 d'octubre, de Règim Jurídic de les Administracions Públiques.

El Tribunal pot disposar la incorporació d'assessors/res especialistes per a totes o algunes de les proves. Aquests/es assessors/res actuaran amb veu però sense vot, per debatre les qüestions que se'ls sotmeti relatives a les matèries de la seva competència. El seu nomenament es farà constar a l'acta de la reunió en què es disposi. Aquests/es assessors/res limitaran la seva actuació a prestar la seva col·laboració en les respectives especialitats tècniques sota la direcció de l'òrgan de selecció.

6. Inici i desenvolupament de la fase d'oposició.

Les proves tindran lloc en diversos dies. Es convocarà als aspirants a cada prova una única vegada, a menys que no sigui possible per alguna causa degudament justificada i sempre que ho acordi el Tribunal.

Només hi ha haurà una convocatòria per cada prova, i s'exclourà del procés selectiu l'aspirant que no hi comparegui, independentment de la justificació o no de la incompareixença.

7. Fase d'oposició: exercicis i qualificacions.

Els següents exercicis tenen caràcter obligatori i eliminatori.

Primer exercici:

Prova de coneixements.- Serà obligatòria i eliminatòria. Consisteix en contestar en un període màxim d'una hora 50 preguntes tipus test proposades pel tribunal i relacionades amb els temes que figuren a l'ANNEX 2. Cada pregunta tindrà vàries opcions de resposta, de les quals només una d'elles serà correcta. Cada resposta encertada es valorarà a raó de 0.2 punts, les errades o no contestades restaran 0.1 punts per cadascuna.

Aquest exercici es valorarà de 0 a 10 punts, essent eliminats els opositors que obtinguin una qualificació final inferior a 5 punts.

Dijous, 11 de maig de 2017

Segon exercici:

Prova de llengua catalana.- Serà obligatòria i eliminatòria. Consisteix en la realització d'una prova de coneixements de nivell intermedi de català (antic nivell B – B2 MERC), de conformitat amb els continguts de la Secretaria de Política Lingüística de la Generalitat de Catalunya. La qualificació d'aquesta prova és d'apte o no apte. Les persones aspirants que siguin qualificades com no aptes restaran eliminades del procés.

No hauran de realitzar aquesta prova qui acrediti documentalment, dins el termini de presentació de les sol·licituds, posseir el certificat de nivell intermedi de català (B – B2 MERC) expedit per la Secretaria de Política Lingüística, o títol equivalent o superior tal com s'especifica a la Base segona apartat e).

No s'acceptaran com exempció d'aquesta prova títols d'estudis reglats expedits a partir del gener de 1992 si no van acompanyats d'un certificat expedit, a sol·licitud de la persona interessada, per qualsevol institut d'educació secundària públic de la manera que determina la Direcció General d'Ordenació i Innovació Educativa.

Tampoc caldrà realitzar la prova a qui, en algun procés de selecció per a l'accés a la mateixa administració ja hagi superat una prova o un exercici de coneixements de llengua catalana del mateix nivell o superior sempre i quan aporti la documentació que acrediti aquesta circumstància.

Tercer exercici:

Prova d'aptitud física.- Serà obligatòria i eliminatòria.

Aquesta prova té per objecte comprovar les condicions de força, velocitat i resistència de l'aspirant. Constarà dels exercicis que s'especifiquen a continuació. Per a realitzar aquestes proves és obligatori portar roba i calçat esportiu.

Abans de la seva realització, cada aspirant ha de lliurar un certificat mèdic oficial en el qual es faci constar que reuneix les condicions físiques necessàries per dur-les a terme. La no presentació comporta l'exclusió automàtica del procés selectiu.

Els barems per edat i sexe en cadascuna de les proves d'aptitud física segons els següents criteris:

Agilitat: Realitzar un circuit d'habilitats i obstacles en el menor temps possible (veure annex I). (La taula expressa el temps màxim permès, en segons i dècimes de segons).

EDAT (anys)	HOMES	DONES
18-24	13,00	16,00
25-29	13,20	16,20
30-34	13,40	16,40
35 o més	13,60	16,60

Velocitat: Córrer en el menor temps possible una distància de 50 metres (La taula expressa el temps màxim permès, en segons i dècimes de segons).

EDAT (anys)	HOMES	DONES
18-24	7,50	8,50
25-29	7,70	8,70
30-34	7,90	8,90
35 o més	8,10	9,10

Resistència aeròbica màxima: Test Course Navette: córrer tantes vegades com sigui possible un traçat de 20 metres, anada i tornada, seguint el ritme indicat per una cinta magnetofònica, que l'augmenta cada minut. (La taula expressa el nombre de paliers mínims exigits).

EDAT (anys)	HOMES	DONES
18-24	10,00	7,50
25-29	9,50	7,00
30-34	9,00	6,50
35 o més	8,50	6,00

Dijous, 11 de maig de 2017

Salt horitzontal: Dempeus, davant de la línia, saltar cap endavant amb una extensió de cames i caiguda el més lluny possible amb els peus paral·lels. El resultat serà la distància entre la línia de sortida i la part del cos més endarrerida en la caiguda (La taula expressa la distància mínima exigida, en metres i centímetres).

EDAT (anys)	HOMES	DONES
18-24	1,81	1,46
25-29	1,79	1,44
30-34	1,77	1,42
35 o més	1,75	1,40

S'admetran dos intents per a cadascuna de les proves per tal de superar les marques mínimes establertes. L'exercici es qualificarà d'apte o no apte. Les persones que no assoleixin la puntuació mínima en cadascuna de les proves seran eliminades.

Les aspirants que, per embaràs degudament acreditat no puguin realitzar les proves físiques establertes a la convocatòria, podran realitzar la resta de proves. En el cas que les superin, la realització del curs selectiu a l'Institut de Seguretat Pública de Catalunya quedarà condicionada a:

- 1.- que superin, en la següent convocatòria d'accés, les proves físiques posposades.
- 2.- que no estiguin incloses en cap de les causes d'exclusió mèdiques que s'indiquin en la següent convocatòria.
- 3.- I que els correspongui per la qualificació global obtinguda en la fase de l'oposició.

Quart exercici:

Prova psicotècnica i de personalitat.- De caràcter eliminatori i obligatori. Exercici psicotècnic que consistirà a efectuar proves de personalitat i aptitud adequades al perfil requerit per a l'exercici de les funcions policials.

Per realitzar aquestes proves, el tribunal ha de comptar amb l'assessorament de persones tècniques especialitzades en proves psicotècniques.

L'exercici tindrà la qualificació d'apte o no apte.

L'ordre de realització de les proves pot ser modificat pel Tribunal en aquells casos en què aquest ho cregui oportú per raons d'agilitat en el procés. Es donarà coneixement dels canvis a l'inici de la fase d'oposició.

Cinquè exercici:

Després del quart exercici, el Tribunal farà públic un llistat de les puntuacions obtingudes, ordenades de major a menor, i convocarà per rigorós ordre de qualificació tantes persones com places a cobrir, per tal que facin la prova mèdica, que haurà de determinar si posseeixen les aptituds físiques necessàries per realitzar les funcions pròpies del lloc de treball a cobrir en funció del que estableix l'annex III. La prova mèdica tindrà el resultat d'apte o de no apte.

En cas que algú no superi la prova mèdica, el Tribunal cridarà la següent persona del llistat per tal que la realitzi.

8.- Personal funcionari en pràctiques. Curs selectiu.

8.1.- Personal funcionari en pràctiques.

El Tribunal proposarà a l'Alcalde, al Regidor o a la Regidora que actuï per delegació, que nomeni com a personal funcionari en pràctiques a les persones que hagin aprovat totes les fases de l'oposició d'acord amb el nombre de vacants convocades.

Aquestes hauran de presentar, en el termini màxim de vint dies naturals, els documents acreditatius de les condicions exigides a la base segona, excepció feta del certificat acreditatiu de tenir els coneixements específics per poder conduir motocicleta (A2).

Dijous, 11 de maig de 2017

L'òrgan competent nomenarà personal funcionari en pràctiques qui proposi el Tribunal, amb les retribucions previstes al RD 456/86 de 10 de febrer (BOE núm. 55 i 56 de 5 i 6 de març de 1986) que seran equivalents al sou i pagues extraordinàries corresponents al grup al qual estigui classificat el cos o escala a la qual aspiren integrar-se.

No obstant això, si les pràctiques es realitzen desenvolupant un lloc de treball, l'import anterior s'incrementarà en les retribucions complementàries corresponents al referit lloc de treball, d'acord amb les determinacions de les condicions econòmiques i socials aprovades per al personal funcionari de l'Ajuntament de Terrassa.

Qui no superi el curs selectiu deixarà de percebre les retribucions de què gaudia com a personal funcionari en pràctiques.

8.2.- Curs selectiu a l'Institut de Seguretat Pública de Catalunya.

El personal en pràctiques haurà de seguir amb aprofitament un curs selectiu específic a l'Institut de Seguretat Pública de Catalunya, a excepció d'aquelles persones que, en la fase d'admissió, aportin un diploma acreditatiu d'haver superat el curs corresponent de l'Escola de Policia de Catalunya de l'Institut de Seguretat Pública de Catalunya-. En aquest cas, passaran a ser personal funcionari en pràctiques i, d'acord amb l'apartat 8.3, iniciar la següent fase de pràctiques professionals.

La qualificació del Curs de Formació Bàsica serà d'apte o no apte, sens perjudici que l'Institut esmentat emeti puntuació.

Les aspirants embarassades poden sol·licitar a l'òrgan convocant l'ajornament de la realització del curs selectiu fins a la propera convocatòria, o la immediatament posterior, en el cas que es convoqués abans que no s'haguessin complert setze setmanes des del naixement del seu fill o filla.

8.3.- Pràctiques professionals.

Després de la realització del Curs de Formació Bàsica, és necessari superar un període de pràctiques de 12 mesos al municipi.

Per poder iniciar aquest període, en cas de no haver-se fet amb anterioritat, cal presentar obligatòriament a l'Ajuntament el certificat de validesa per conduir vehicles, classe A2. La no presentació és motiu d'eliminació del procés selectiu.

Les pràctiques són obligatòries i eliminatòries, i es valoraran en base a dos informes independents de diferents comandaments de la Policia Municipal. Els informes seran trimestrals i la qualificació serà d'apte o no apte.

El Tribunal qualificador, de conformitat amb els criteris d'avaluació prèviament definits en aquest apartat, podrà acordar, a proposta del Servei de Policia, que les persones amb una qualificació de no apte en un període trimestral puguin ser declarades automàticament no aptes a la fase de pràctiques o que, per a una millor valoració, continuïn en la fase de pràctiques.

Les persones que obtinguin la qualificació de no apte en dos períodes de pràctiques seran declarades automàticament no aptes en la fase de pràctiques.

Els informes a què fa referència l'apartat anterior han de considerar diversos factors conductuals de cada aspirant, bàsicament: els coneixements del treball, les habilitats socials i de comunicació, el compliment de les ordres i la disciplina, la disposició personal vers el treball, la responsabilitat, l'adaptació a l'organització, la iniciativa, la confiança en les pròpies capacitats, el judici pràctic i l'autocontrol.

Durant la realització del Curs de Formació Bàsica a l'Institut de Seguretat Pública de Catalunya o el període de pràctiques al municipi, o en acabar aquest període, es poden exigir totes les proves mèdiques que siguin necessàries per comprovar l'adequació de cada aspirant al quadre d'exclusions mèdiques establert en l'annex III de la convocatòria. Si de les proves practicades es dedueix l'existència d'alguna causa d'exclusió, l'òrgan responsable ha de proposar, d'acord amb la gravetat de la malaltia o el defecte físic, l'exclusió del procés selectiu i, en aquest cas, correspon a l'òrgan competent per efectuar els nomenaments d'adoptar la resolució procedent, que en cap cas no donarà dret a indemnització.

La superació del curs selectiu i del període de pràctiques són condicions indispensables per a obtenir el nomenament de personal funcionari de carrera. Els i les aspirants que siguin considerats no aptes en alguna d'aquestes proves quedaran eliminats del procés selectiu.

Dijous, 11 de maig de 2017

Les persones que hagin superat el període de pràctiques seran proposades a l'Alcaldia per al seu nomenament com a personal funcionari de carrera.

9.- Qualificació definitiva i relació d'aspirants aptes.

L'ordre de classificació definitiva estarà determinat per la suma de les puntuacions obtingudes en els exercicis de l'oposició i el curs selectiu.

Acabada la qualificació, el Tribunal publicarà la relació d'aptes per ordre de la puntuació obtinguda, tenint en compte que no podran sobrepassar el nombre de places convocades, i elevarà l'esmentada relació a l'òrgan competent per tal que formuli el corresponent nomenament.

En cas d'empat l'ordre s'establirà prioritzant el/la candidat/a amb el gènere infrarepresentat al col·lectiu on es produeixi la vacant a cobrir, i si continua donant-se l'empat, es faculta l'òrgan de selecció per ordenar una entrevista o prova d'aptitud relacionada amb les funcions pròpies de les places convocades que determinarà l'aspirant amb major capacitat.

10.- Presentació de la documentació, nomenament i presa de possessió.

Les persones proposades hauran d'aportar al Servei d'Organització i Recursos Humans de la Corporació, els documents (per a la seva compulsa) originals acreditatius de reunir les condicions exigides a la base segona de la convocatòria, en el termini de 20 dies naturals des que es faci pública la llista d'aspirants aptes.

En el cas que alguna de les persones ja tingui la condició de personal funcionari, no caldrà que justifiqui les condicions i els requisits ja acreditats, i únicament hauran de presentar certificació de l'organisme que custodiï el seu expedient personal, i acreditar la seva condició i altres circumstàncies de les quals no hi hagi constància.

Un cop s'hagi fet el nomenament prendran possessió el dia que s'indiqui.

11. Règim de protecció de dades.

S'informa que amb la formalització i presentació de la sol·licitud l'aspirant dóna el seu consentiment al tractament de les dades de caràcter personal que són necessàries per prendre part a la convocatòria i per a la resta de tramitació del procés selectiu per part de l'Ajuntament de Terrassa, d'acord amb la normativa vigent i, especialment, amb la Llei orgànica de protecció de dades.

Així mateix s'informa a les persones aspirants que les llistes o resolucions de les persones aptes que se'n derivin de les diferents fases del procés selectiu seran publicades amb nom i cognoms a la pàgina web de l'Ajuntament de Terrassa (www.terrassa.cat), al taulell electrònic d'anuncis de la Corporació (e-Tauler) i a l'Utinc – Portal de Treball de l'Ajuntament de Terrassa.

12. Responsabilitats.

Si dins el termini indicat, i llevat dels casos de força major, alguna de les persones declarada apta no presenta la documentació, o no reuneix els requisits exigits, no podran fer-se efectiu el seu nomenament, i restaran anul·lades totes les seves actuacions, sense perjudici de la responsabilitat en què hagués pogut incórrer per falsedat en la seva instància, on sol·licitava prendre part en les proves selectives.

13. Incompatibilitats.

Serà aplicable a les persones proposades el règim d'incompatibilitat al sector públic, en compliment del qual en el moment de signar l'Acta de presa de possessió, haurà d'aportar una declaració de les activitats que realitza, sol·licitant la compatibilitat, en el seu cas, o exercir l'opció prevista a l'article 337 del Decret 214/1990 de 30 de juliol, pel qual s'aprova el Reglament del Personal al Servei de les Entitats Locals.

14. Facultats del Tribunal.

El Tribunal queda facultat per a resoldre qualsevol qüestió o conflicte que es plantegi, des del moment de la seva constitució i durant tot el procés de selecció.

Dijous, 11 de maig de 2017

Les seves decisions s'adoptaran, en tot cas, per majoria de vots emesos. En cas de produir-se empat, el vot de la Presidència serà de qualitat.

15. Incidències.

Per allò no previst a les bases s'estarà concretament al que preceptuen els articles 63 i següents del Decret 214/90, de 30 de juliol (DOGC. núm. 1348 de 28-09-90) pel qual s'aprova el Reglament de personal al servei de les entitats locals i Decret 233/2002, de 25 de setembre, pel qual s'aprova el Reglament d'accés, promoció i mobilitat de les policies locals i en la resta de legislació vigent.

16. Recursos.

Contra aquesta resolució, que és definitiva en via administrativa, es podrà interposar amb caràcter potestatiu recurs de reposició davant l'òrgan que l'ha dictada, en el termini d'un mes a comptar des del dia següent a la recepció d'aquesta notificació.

Contra la desestimació expressa del recurs de reposició, en el seu cas, o bé directament contra aquestes bases, es podrà interposar recurs contenciós administratiu davant dels jutjats contenciosos administratius de la província de Barcelona o, a elecció de l'interessat/ada, dels que tinguin competència territorial en la localitat de residència del demandant, en el termini de dos mesos a comptar des del dia següent de la publicació, d'acord amb el que preveu l'article 46 de la Llei 29/1998, de 13 de juliol, reguladora de la jurisdicció contenciosa administrativa i l'article 123 de la Llei 39/2015, d'1 d'octubre de procediment administratiu comú de les administracions públiques (LPAC).

En cas que la desestimació del recurs de reposició es produís per silenci administratiu silenci que es produeix pel transcurs d'un mes a comptar des de la data de la seva interposició sense que s'hagi notificat la seva resolució el termini per a la interposició del recurs contenciós administratiu serà de sis mesos a comptar des de l'endemà del dia en què el referit recurs de reposició s'entengui desestimat.

Contra els actes del Tribunal les persones interessades poden interposar recurs d'alçada en el termini d'un mes a comptar de l'endemà de la publicació, exposició en el tauler d'anuncis o notificació individual de conformitat amb allò que disposa l'article 121 de la Llei 39/2015, d'1 d'octubre de procediment administratiu comú de les administracions públiques (LPAC).

Tot això, sense perjudici de poder interposar l'interessat/ada qualsevol altra reclamació que estimi procedent.

Igualment poden interposar qualsevol altre recurs que considerin convenient per a la defensa dels seus interessos.

Continua en la pàgina següent

ANNEX I: CIRCUIT D'HABILITATS I OBSTACLES.

1-AGILITAT.

Descripció de la prova.

Execució: L'aspirant es situarà al punt de sortida (S). A la senyal de jutge, iniciarà la prova passant entre els dos conos (B) i fent una tombarella sobre la "Colxoneta" (C); es dirigirà a la dreta de la tanca (T1), girarà cap a l'esquerra passant per sota de la mateixa i correrà cap al plinton (P) que ha de passar per sobre -amb o sense recolzament-. A continuació es dirigirà cap a la tanca (T2), girarà cap a la seva dreta i passarà la tanca per sota i anirà a la tanca (T1), que saltarà.
La prova finalitzarà quan l'aspirant passi la línia d'arribada (A).

Alçada Plinton
Alçada tanques
Temps màxim

Nois

5 caixons
0,9 m
13"

Noies

4 caixons
0,8 m
16"

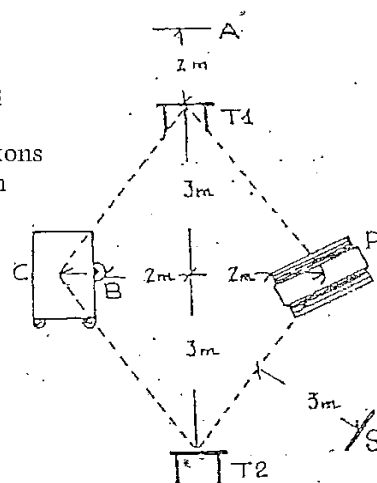
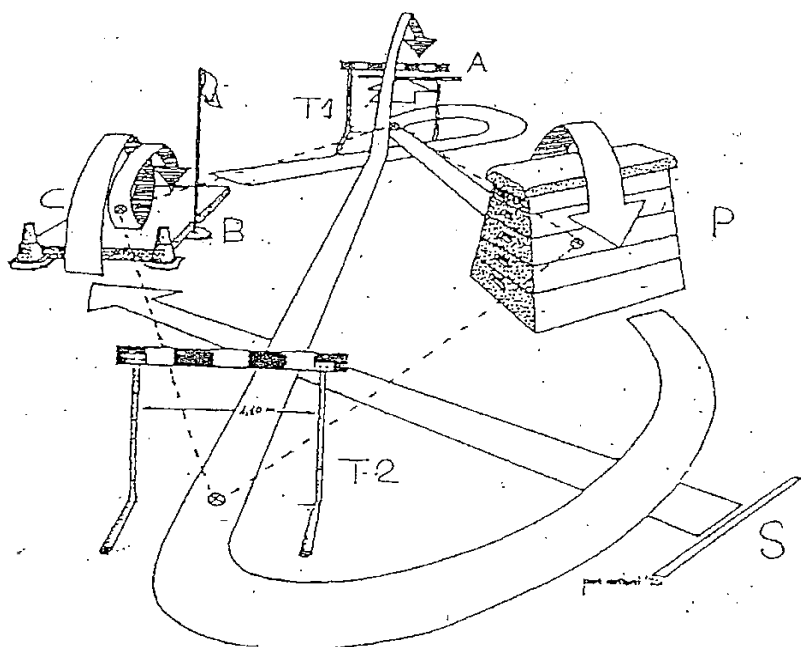

Dijous, 11 de maig de 2017

ANNEX 2. TEMARI DE CONEIXEMENTS GENERALS.

- 1) La Constitució Espanyola: Principis generals. Les llibertats i els drets dels ciutadans. L'organització política i territorial de l'Estat.
- 2) La funció policial en el marc constitucional: La funció policial en matèria de seguretat ciutadana. La funció policial en la investigació de delictes La funció policial en seguretat viària i trànsit.
- 3) Deontologia policial: Normes bàsiques d'actuació i codis de conducta.
- 4) Els diferents cossos policials a l'Estat Espanyol: Llei Orgànica 2/1986, de 13 de març, de forces i cossos de seguretat.
- 5) Coordinació i col·laboració entre cossos policials: Normes bàsiques de coordinació i col·laboració. Competències específiques i competències compartides. Les Juntes Locals de Seguretat.
- 6) Estructura, organització i funció de les policies locals: Llei 16/91, de 10 de juliol, de les policies locals.
- 7) La Policia Local com a cos armat: Reial Decret 137/1993, de 19 de gener, que aprova el Reglament d'Armes. Decret 219/1996, de 12 de juny, pel qual s'aprova el Reglament d'armament de les policies locals.
- 8) Drets i deures dels membres de les policies locals: El règim disciplinari aplicable.
- 9) Llei 4/2003, de 7 d'abril, d'ordenació del sistema de seguretat pública de Catalunya.
- 10) Llei 27/2003, de 31 de juliol, reguladora de l'ordre de protecció de les víctimes de la violència domèstica.
- 11) El Codi penal: Els delictes, les faltes i les penes.
- 12) La jurisdicció penal: Òrgans i competències.
- 13) La denúncia: Concepte i classes. El dret i el deure de denunciar. Efectes de la denúncia.
- 14) L'atestat policial: Estructura. Valor dels atestats policials.
- 15) La detenció: Concepte. Supòsits legals en què és procedent la detenció. Els drets del detingut.
- 16) Llei orgànica 5/2000, de 12 de gener, reguladora de la responsabilitat penal dels menors. La detenció de menors.
- 17) La protecció del medi ambient. El delicte ecològic.
- 18) La delinqüència: Realitat i causes. El paper de les administracions locals en la prevenció i el control.
- 19) Normativa municipal de Terrassa: Ordenança municipal reguladora de la circulació de persones i vehicles en les vies urbanes, Ordenança municipal reguladora de la parada, estacionament i la retirada de vehicles i de béns mobles, Reglament municipal regulador de l'estacionament per a persones amb discapacitat, Ordenança Bases de convivència democràtica a la ciutat, Ordenança reguladora de la neteja pública i de la gestió de residus, Ordenança municipal de la tinença i protecció d'animals.
- 20) Protecció de la Seguretat Ciutadana: Llei Orgànica 4/2015, de 30 de març.
- 21) Regulació jurídica i procediments d'actuació policial sobre conducció de vehicles sota els efectes de begudes alcohòliques, drogues o estupefaents.
- 22) Policia assistencial: Objectius bàsics de la funció de policia assistencial tècniques i àmbits d'actuació.
- 23) Policia Comunitària: Concepte, funcions i organització.
- 24) L'Estatut d'autonomia de Catalunya: Disposicions generals. La Generalitat, el Parlament i el Consell Executiu. Competències de la Generalitat en matèria de seguretat.

Dijous, 11 de maig de 2017

25) La llei municipal de règim local: L'organització municipal. Competències dels ajuntaments. El personal al servei dels ens locals.

26) Coneixements de la ciutat de Terrassa: Història. Barris (nucli urbà i voltants). Comunicacions. Característiques socials i culturals.

ANNEX III. PROVES MÈDIQUES.

Talla mínima:

Dones: 1'60 m. Homes: 1'70 m.

I. ANTROPOMETRIA:

1. La dinamometria, amb l'estenòmetre de Blok, inferior a les 30 divisions en la mà dominant i a les 25 divisions en la mà no dominant, pel que fa als homes; i inferior a les 25 i 20 divisions, respectivament, en les mans dominant i no dominant, pel que fa a les dones.

2. La capacitat vital, obtinguda amb l'espírometre, inferior als 3,5 litres en els homes, i als 3 litres en les dones.

II. MALALTIES, LESIONS I DEFECTES FÍSICS:

1 Aparell circulatori.

1.1 Insuficiència cardíaca en totes les seves possibles manifestacions, independentment de la seva causa.

1.2 Malformacions de cor o de grans vasos.

1.3 Lesions adquirides de cor o de grans vasos.

1.4 Trastorns de la conducció i del ritme cardíac.

1.5 Insuficiència coronària.

1.6 Pericarditis activa o residual.

1.7 Insuficiència arterial perifèrica.

1.8 Insuficiència venosa perifèrica.

1.9 Malformacions arteriovenoses. Shunt i aneurismes arterials. Linfedema.

1.10 Hipertensió arterial. Hipotensió simptomàtica.

2 Aparell respiratori.

2.1 Malalties respiratòries amb repercussió permanent o ocasional en la funció respiratòria.

2.2 Malformacions o lesions de les vies respiratòries altes o baixes, parènquima, pulmó, pleures o tòrax.

3 Aparell genitourinari.

3.1 Malformacions o lesions del tracte genitourinari.

3.2 Disfuncions urogenitals cròniques.

3.3 Nefropaties de qualsevol etiologia. Insuficiència renal. Hidronefrosi.

3.4 Litiasi del tracte urinari crònica.

3.5 Prolapse genital femení. Endometriosis.

4 Aparell digestiu.

4.1 Malformacions o lesions de l'aparell digestiu, inclosos el fetge, les vies biliars, el pàncreas exocrí i les glàndules salivals.

4.2 Disfuncions que comprometen la masticació, la deglució, la digestió o l'excreció.

4.3 Hèrnies i eventracions no tractades o recidivants.

4.4 Úlcera gastroduodenal.

4.5 Hepatopaties (inclouen alteracions metabòliques).

4.6 Malaltia inflamatòria crònica intestinal i síndrome de mala absorció.

4.7 Pancreopaties cròniques o recidivants.

Dijous, 11 de maig de 2017

5 Sistema hematopoètic: hemopaties que, a judici del Tribunal, limitin l'exercici de la funció policial.

6 Aparell locomotor.

6.1 Malformacions o lesions que incapacitin, limitin o comprometin el lliure moviment de qualsevol articulació o que puguin disminuir la força i l'agilitat de les extremitats, el tronc o el coll, o la seva repercussió estàtica.

6.2 Qualsevol altre procés de l'aparell locomotor que, a judici del Tribunal, dificulti l'exercici de les funcions policials.

7 Trastorns psiquiàtrics i sistema nerviós.

7.1 Qualsevol tipus de psicosi o trastorn afectiu, neuròtic o de personalitat que afecti un adequat comportament social i laboral.

7.2 Retard mental, trastorn del desenvolupament psicològic o trastorn mental orgànic que incapaciti per a les funcions pròpies del lloc al qual aspira.

7.3 Trastorns mentals i del comportament causats per consum de substàncies psicotròpiques.

7.4 Síntomes i/o signes clínics biològics indicadors d'intoxicació exògena (detecció de metabòlits de drogues d'abús en l'orina).

7.5 Epilèpsia i/o antecedents seus. Convulsions sense filiar.

7.6 Malformacions o lesions del sistema nerviós central o perifèric.

7.7 Síndromes vertiginoses de qualsevol etiologia.

7.8 Tremolor. Tics o espasmes.

7.9 Trastorns de la son.

8 Glàndules endocrines.

8.1 Malformacions o disfuncions de les glàndules endocrines o mixtes.

8.2 Diabetis mellitus.

9 Infeccions: qualsevol malaltia infectocontagiosa (vírica, bacteriana, micòtica o parasitària).

10 Òrgans dels sentits.

10.1 Lesions que puguin donar trastorns de la sensibilitat epicrítica o protopàtica o del funcionalisme neuromotor.

10.2 Agudesa visual monocular sense correcció inferior a 4/10.

10.3 Queratotomia radial.

10.4 Despreniment de retina.

10.5 Estrabisme manifest i no corregit.

10.6 Hemianòpsies o reduccions manifestes del camp visual.

10.7 Discromatòpsies.

10.8 Glaucoma.

10.9 Qualsevol altre procés patològic que, segons el parer dels facultatius del personal mèdic que realitzin la prova, dificulti de manera important l'agudesa visual.

10.10 Agudesa auditiva que suposi una pèrdua entre 1.000 i 3.000 Hz a 35 dB o de 4.000 Hz a 45 dB.

10.11 Malformacions o lesions de l'oïda interna, mitjana o externa, que en comprometin el bon funcionament o en determinin afeccions cròniques.

Dijous, 11 de maig de 2017

10.12 Malformacions o lesions dels òrgans de la fonació (llavis, paladar, boca, cordes vocals, etc.) que comprometin la funció fonatòria normal.

10.13 Trastorns en la parla. Quequesa.

11 Pell, fàneres i glàndules exocrines.

11.1 Malformacions, tumoracions i lesions de la pell i les fàneres que puguin comprometre la funció policial.

11.2 Cicatrius que, per la seva extensió, profunditat o estètica, puguin comprometre la funció policial o facilitar la identificació.

11.3 Disfuncions de les glàndules exocrines que comportin compromís per a la funció policial.

11.4 Dermatosi generalitzades. Èczemes o psoriasis.

11.5 Tatuatges que siguin visibles amb la uniformitat reglamentària.

11.6 Altres alteracions dermatològiques que, a judici del Tribunal, limitin o dificultin l'exercici de la funció policial.

12 Altres.

12.1 Processos neoplàsics.

12.2 Processos hereditaris amb repercussió permanent sobre funcions orgàniques

12.3 Malalties autoimmunes.

12.4 Diàtesi al·lèrgica.

12.5 Qualsevol afecció, lesió o disfunció que, segons el criteri facultatiu, pugui comprometre la funció policial.

Terrassa, 2 de maig de 2017

El tinent d'alcalde de l'Àrea de Serveis Generals i Govern Obert, Alfredo Vega López