

ANUNCI

L'Ajuntament en Ple en sessió del dia 28 de juny de 2018 va aprovar inicialment l'Ordenança reguladora dels sorolls i les vibracions, sotmet a informació pública aquest acord mitjançant la seva publicació, per un període de 30 dies hàbils, a comptar des de l'endemà de la darrera de les publicacions de l'anunci en el Butlletí Oficial de la Província o en el Diari Oficial de la Generalitat de Catalunya, per tal que es poguessin presentar suggeriments i al·legacions, entenent-se que en el cas que no se'n presentessin en el termini establert, l'aprovació inicial esdevindria definitiva.

Atès que no s'han presentat al·legacions durant el termini establert i en compliment del que estableix l'article 49c de la Llei de Bases de Regim Local i els articles 65 i 66 del ROAS, l'acord d'aprovació inicial es considera aprovat definitivament.

Contra aquest acord, que és definitiu en via administrativa, es pot interposar recurs contenciós administratiu davant la Sala d'aquesta jurisdicció del Tribunal Superior de Justícia de Catalunya, en el termini de dos mesos comptats a partir del dia següent al de la seva publicació. Sens perjudici de la interposició de qualsevol altre recurs que s'estimi pertinent.

En aplicació de l'article 66.1 del Reglament d'obres i serveis dels ens locals de Catalunya, aprovat pel Decret 179/1995, es fa públic el text íntegre de l'Ordenança als efectes de la seva entrada en vigor conforme determina l'article 70.2 de la Llei 7/1985, de 2 d'abril, reguladora de les bases de règim local:

ORDENANÇA REGULADORA DEL SOROLL I LES VIBRACIONS

ÍNDEX

Preàmbul	3
Capítol I. Objecte i àmbit d'aplicació	5
Article 1. Objecte	5
Article 2. Àmbit d'aplicació	5
Article 3. Definicions i índexs acústics	5
Article 4. Drets i deures	6
Capítol II. Gestió ambiental del soroll	7
Article 5. Zonificació acústica i mapa de capacitat acústica	7
Article 6. Zones d'especial protecció de la qualitat acústica (ZEPQA)	7
Article 7. Zones acústiques de règim especial (ZARE)	7
Capítol III. Intervenció administrativa sobre els emissors acústics	7
Secció I. Normes generals	7
Article 8. Valors límit	7
Article 9. Suspensió dels objectius de qualitat acústica	8
Article 10. Integració de la intervenció acústica en les actuacions ambientals	8
Article 11. Altres activitats	8
Secció II. Activitats	8
Article 12. Classificació	8
Article 13. Requeriments tècnics per a les activitats	9
Article 14. Activitats de càrrega i descàrrega de mercaderies	11
Secció III. Activitats a l'aire lliure	11
Article 15. Disposició de caràcter general	11
Article 16. Activitats festives i altres actes a la via pública	12
Article 17. Instal·lacions amb sistemes de megafonia	12
Article 18. Espectacles pirotècnics	12
Secció IV. Relacions de veïnat i comportament ciutadà	12
Article 19. Comportament ciutadà	12
Article 20. Animals de companyia	13
Secció V. Vehicles de motor i ciclomotors	13
Article 21. Vehicles de motor i ciclomotors	13
Article 22. Vehicles destinats a serveis d'urgències	13
Secció VI. Sistemes d'avís acústic	13
Article 23. Condicions de funcionament	13
Article 24. Funcionament anormal	14
Secció VII. Construccions	14
Article 25. Aïllament acústic a les façanes	14
Article 26. Treballs a la construcció	14
Article 27. Instal·lacions de climatització, condicionament d'aire i ventilació	15
Article 28. Ús i funcionament de les instal·lacions comunitàries, auxiliars i/o complementàries de l'edificació	15
Capítol IV. Inspecció, control i règim sancionador	15
Secció I. Inspecció i control	15

Article 29.	Denúncies	15
Article 30.	Inspecció	15
Article 31.	Funció dels inspectors	15
Article 32.	Acta de la inspecció	16
Secció II. Règim sancionador..... 16		
Article 33.	Classificació d'infraccions	16
Article 34.	Tipificació	16
Article 35.	Responsabilitat	17
Article 36.	Mesures provisionals	17
Article 37.	Sancions	18
Article 38.	Gradació de les sancions.....	18
Article 39.	Procediment.....	18
Article 40.	Multes coercitives	18
Article 41.	Diagnòstic i mesures cautelars per als vehicles de motor i ciclomotors.....	18
Article 42.	Òrgans competents.....	19
Article 43.	Prescripció	19
Disposicions addicionals		
Primera. Procediments de mesurament i avaluació..... 20		
Segona. Modificació de l'Ordenança d'usos i activitats		
Tercera. Sensors de so		
Disposicions derogatòries		
Primera. Ordenança municipal per a la regulació dels sorolls i les vibracions		
Segona. Ordenança d'usos i activitats		
Tercera. Normativa general que resulti incompatible..... 21		
Disposició final única..... 21		
Annex 1. Qualitat acústica del territori. Mapes de capacitat		
Annex 2. Objectius de qualitat aplicables a l'espai interior		
Annex 3. Immissió sonora aplicable a l'ambient exterior produïda per les activitats, incloses les derivades de les relacions de veïnat..... 26		
Annex 4. Immissió sonora aplicable a l'ambient interior produïda per les activitats, incloses les derivades de les relacions de veïnat..... 27		
Annex 5. Immissió de les vibracions als interiors dels edificis..... 28		
Annex 6. Valors límit d'emissió de soroll dels vehicles de motor i dels ciclomotors..... 29		
Annex 7. Aïllament acústic..... 32		
Annex 8. Regulació del funcionament, nivells màxims i metodologia de mesurament per als avisadors acústics..... 34		
Annex 9. Requeriments tècnics dels limitadors-enregistradors		
Annex 10. Classificació de les activitats en funció del nivell d'immissió acústica dins el seu recinte (als efectes de realitzar estudis teòrics de sorolls)		
Annex 11. Contingut mínim dels informes de mesurament		
Annex 12. Models d'acta		
Annex 13. Actuacions en directe en locals d'activitats recreatives..... 42		
Annex 14. Actuacions musicals a la plaça vella..... 43		

Preàmbul

El soroll es considera un agent contaminant i és una de les principals causes de preocupació ciutadana, donat que incideix en la qualitat de vida de les persones i, a més, pot provocar efectes nocius en la salut i en el comportament, tant individuals com socials.

En els darrers anys s'ha transposat la Directiva 2002/49/CE, del Parlament Europeu i del Consell, de 25 de juny de 2002, sobre avaluació i gestió del soroll ambiental a la normativa estatal i autonòmica, suposant un canvi important en la consideració del soroll com a agent contaminant que pot afectar a la salut i a la qualitat de vida de les persones.

Els articles 43 i 45 de la Constitució estableixen el manament de tots els poders públics de protegir la salut i el medi ambient, en la qual s'inclou la protecció davant la contaminació acústica. Els articles 27 i 46 de l'Estatut d'Autonomia estableixen el dret de totes les persones a la protecció davant les diferents formes de contaminació i que les polítiques ambientals dels poders públics han de dirigir, entre d'altres finalitats, a la reducció de les diferents formes de contaminació, mitjançant l'adopció de les corresponents polítiques públiques.

En aquest marc normatiu, es va aprovar la Llei 16/2002, de 28 de juny, de protecció contra la contaminació acústica, el Decret 245/2005, de 8 de novembre, pel qual es fixen els criteris per a l'elaboració de mapes de capacitat acústica i el Decret 176/2009, de 10 de novembre, pel qual s'aprova el Reglament de la Llei 16/2002, de 28 de juny, i se n'adapten els annexos.

El municipi de Terrassa disposava des de 1990 de la seva Ordenança municipal per a la regulació dels sorolls i les vibracions, que ha permès tractar la problemàtica dels sorolls durant molts anys, i que ha regulat l'aïllament acústic d'aquelles activitats i instal·lacions que per les seves característiques podien ser sorolloses o molestes.

Amb l'aprovació de la Llei de protecció contra la contaminació acústica i el posterior Decret 176/2009 que aprovava el Reglament que desenvolupava la Llei i n'adaptava els seus annexos, i les normes aprovades en els darrers anys per la Generalitat de Catalunya transposant la Directiva europea, obliguen als municipis a adaptar les seves ordenances.

En els darrers anys, els serveis tècnics municipals han aplicat directament l'esmentat Decret 176/2009 pel que s'aprovava el Reglament de la Llei de protecció contra la contaminació acústica, i els mesuraments de sorolls es realitzen seguint la metodologia que estableix aquest Decret, deixant sense aplicació l'Ordenança de sorolls i vibracions de 1990 en aquests aspectes. Així mateix, durant aquests anys des de l'aprovació de la normativa autonòmica en aquesta matèria, s'ha participat en els grups de treball entorn l'elaboració de l'Ordenança tipus que permetria als municipis adherir-se per adaptar les seves ordenances.

D'altra banda, el municipi de Terrassa forma l'aglomeració del Vallès Occidental II junt amb el barri de Can Trias de Viladecavalls als efectes de la Directiva 2002/49/CE sobre l'avaluació i gestió del soroll ambiental, de la Llei 37/2003 del Soroll i de la Llei 16/2002 de protecció contra la contaminació acústica, pel que té l'obligació de disposar de mapa estratègic de soroll i pla d'acció de reducció del soroll, com a eines bàsiques per afrontar la gestió municipal del soroll ambiental. El 26 d'agost de 2014 l'Ajuntament de Terrassa en Ple va aprovar el Pla de reducció de soroll 2014-2018 de Terrassa, que inclou el mapa de capacitat acústica i el mapa estratègic de sorolls, durant l'any 2018 es procedirà a la revisió i redacció del nou Pla 2019-2023.

Prenent com a referència el Model A d'ordenança reguladora del soroll i les vibracions elaborada pel Departament de Medi Ambient i Habitatge de la Generalitat de Catalunya, amb la col·laboració de la Federació de Municipis, la Federació Catalana de Municipis i Comarques, la Diputació de Barcelona i la Xarxa de Ciutats i pobles cap a la Sostenibilitat, publicada a l'abril del 2010 i revisada a l'octubre de 2014, s'ha elaborat aquest text que ha de ser el marc regulador en matèria de contaminació acústica a la ciutat.

S'han incorporat a aquest text model d'ordenança disposicions que permeten una regulació tècnica més completa en quant a la justificació de l'aïllament acústic de les activitats, així com també aspectes en la càrrega i descàrrega de mercaderies per evitar que aquestes ocasionin molèsties de sorolls en el cas que es realitzin en horari nocturn. Tanmateix, s'ha previst la modificació de l'article 8 de l'Ordenança d'usos i activitat que regula el VAS del soroll per adaptar-se a aquesta normativa.

La present ordenança concreta els instruments jurídics, i també tècnics, necessaris perquè es pugui donar una resposta adequada a les inquietuds dels ciutadans i les ciutadanes vers la contaminació acústica, millorant la seva qualitat de vida, en un procés d'una creixent conscienciació ambiental. El text es divideix en quatre capítols: Objecte i àmbit d'aplicació; Gestió ambiental del soroll; Intervenció administrativa sobre els emissors acústics; Inspecció, control i règim sancionador. S'inclouen tres disposicions addicionals, tres disposicions derogatòries i una disposició final única, i catorze annexos que regulen el següent: Qualitat acústica del territori. Mapes de capacitat; Objectius de qualitat aplicables a l'espai interior; Immissió sonora aplicable a l'ambient exterior produïda per les activitats, incloses les derivades de les relacions de veïnat; Immissió sonora aplicable a l'ambient interior produïda per les activitats, incloses les derivades de les relacions de veïnat; Immissió de les vibracions als interiors dels edificis; Valors límit d'emissió de soroll dels vehicles de motor i dels ciclomotors; Aïllament acústic; Regulació del funcionament, nivells màxims i metodologia de mesurament per als avisadors acústics; Requeriments tècnics dels limitadors-enregistradors; Classificació de les activitats en funció del nivell d'immissió acústica dins el seu recinte; Contingut mínim dels informes de mesurament; Models d'acta; Actuacions en directe en locals d'activitats recreatives i Actuacions musicals a la plaça Vella.

Capítol I. Objecte i àmbit d'aplicació

Article 1. Objecte

L'Ordenança té per objectiu regular les mesures i instruments municipals necessaris per prevenir, corregir i sancionar la contaminació acústica.

Article 2. Àmbit d'aplicació

Resten sotmesos a l'Ordenança qualsevol instal·lació, maquinària, obra, projecte de construcció, relacions de veïnat, comportament ciutadà, o activitat de caràcter públic o privat, incloses als annexos, susceptibles de generar contaminació acústica per soroll, per vibracions o per soroll i vibracions, en el terme municipal de Terrassa.

Article 3. Definicions i índexs acústics

A l'efecte d'aquesta ordenança, s'entén per:

1. Definicions

- a. **Activitat:** Qualsevol activitat industrial, comercial, de serveis, recreativa o espectacle que sigui de titularitat pública o privada, i les derivades de les relacions de veïnat.
- b. **Emissor acústic:** Qualsevol infraestructura, instal·lació, maquinària, activitat o comportament que generi soroll i/o vibracions.
- c. **Immissió a l'ambient exterior:** La contaminació produïda pel soroll i les vibracions que provenen d'un o diversos emissors acústics situats al medi exterior del centre receptor.
- d. **Immissió a l'ambient interior:** La contaminació produïda pel soroll i les vibracions que provenen d'un o diversos emissors acústics situats al mateix edifici o en edificis contigus al receptor.
- e. **Índex de soroll:** Magnitud física que descriu el soroll ambiental
- f. **Mapa de capacitat acústica:** Instrument que assigna els nivells d'immissió fixats com a objectius de qualitat en un territori determinat.
- g. **Nova construcció:** Edificació que, a l'entrada en vigor del Decret 176/2009, de 10 de novembre, no disposa de la llicència municipal preceptiva.
- h. **Període d'avaluació:** Període temporal al qual s'ha de referir l'avaluació acústica, d'acord amb els annexos de l'Ordenança i la normativa de rang superior.

- i. **Soroll ambiental:** El so exterior no desitjat o nociu generat per les activitats humanes, inclòs el soroll emès pels mitjans de transport, pel trànsit rodat, ferroviari, marítim i aeri, i pels emplaçaments de les activitats.
- j. **Valor límit d'immissió:** Nivell d'immissió màxim permès dins un període determinat.
- k. **Zona de sensibilitat acústica:** Part del territori que presenta una mateixa percepció acústica. La delimitació d'aquestes zones la fixa l'Ajuntament mitjançant el Mapa de capacitat acústica.

2. Índexs acústics

- a. $L_{Aeq,T}$: Nivell de pressió acústica contínua equivalent ponderat A, mesurat durant el període T .
- b. L_{AFmax} : Nivell màxim de pressió acústica ponderat A i integrat temporalment en *fast*.
- c. L_{Ar} : Nivell d'avaluació de la pressió acústica avaluat per a un període de temps especificat, que s'obté mitjançant mètodes de càlcul o de mesurament i, si escau, les correccions que especifiquen els annexos.
- d. L_{aw} : Nivell d'avaluació de les vibracions que s'obté mitjançant mètodes de càlcul o de mesurament.
- e. L_d : Índex de soroll diürn, indicador de soroll associat a la molèstia diürna.
- f. L_{den} : Índex de soroll dia-vespre-nit, indicador de soroll associat a la molèstia global.
- g. L_e : Índex de soroll del vespre, indicador de soroll associat a la molèstia del vespre.
- h. L_n : Índex de soroll nocturn, indicador de soroll associat a la molèstia nocturna.
- i. K_f : Correcció per raó de components de baixes freqüències.
- j. K_t : Correcció per raó de components tonals.
- k. K_i : Correcció per raó de components impulsius.
- l. $L'_{nT,w}$: Nivell global de pressió de soroll d'impacte estandarditzat.
- m. $D_{nT,A}$: Diferència de nivells estandarditzada, ponderada A, entre recintes interiors.
- n. $D_{2m,nT,ATr}$: Diferència de nivells estandarditzada, ponderada A, en façanes i en cobertes, per a soroll.

Article 4. Drets i deures

1. D'acord amb el que estableix la normativa per la qual es regula el dret d'accés a la informació en matèria de medi ambient, l'ajuntament ha de posar a disposició de la població de manera clara, comprensible i fàcilment accessible, la informació relativa a la contaminació acústica.
2. Tots els ciutadans tenen el deure d'observar les normes de conducta que, en relació amb la contaminació acústica, determina la present ordenança.
3. Correspon a l'ajuntament vetllar pel compliment d'aquesta Ordenança i exercir les competències en matèria de contaminació acústica que li atribueix la normativa vigent.

Capítol II. Gestió ambiental del soroll

Article 5. Zonificació acústica i mapa de capacitat acústica

El Mapa de capacitat acústica, duu a terme la zonificació acústica de les zones urbanes, els nuclis de població i, si s'escau, les zones del medi natural, d'acord amb l'establir a l'annex 1.

Article 6. Zones d'especial protecció de la qualitat acústica (ZEPQA)

1. Prèvia elaboració d'un estudi tècnic que contingui la determinació dels nivells d'immissió en l'ambient exterior mitjançant mesuraments, d'acord amb la legislació vigent, i la descripció dels valors objecte de protecció, l'ajuntament pot declarar zones d'especial protecció de la qualitat acústica els parcs, zones enjardinades, interiors d'illes, espais per a vianants o altres àrees de sòl urbà o urbanitzable similars que

reuneixin els requisits establerts per la legislació vigent i en els quals, per les seves singulars característiques, es consideri convenient de conservar la seva especial qualitat acústica.

2. La declaració ha d'incloure un pla específic de mesures que determini les prescripcions necessàries per compatibilitzar la protecció de la qualitat acústica amb els possibles usos i activitats admesos i per assegurar que no se sobrepassen els valors límit d'immissió establerts per a aquestes zones.

3. L'ajuntament pot promoure els convenis i acords de col·laboració necessaris amb altres administracions i particulars per a l'adequat desenvolupament i execució del Pla.

4. El Pla específic de mesures s'ha de revisar, d'acord amb el que disposen els apartats 1 i 2, quan sigui necessari, per modificacions del planejament territorial o urbanístic o per altres causes, per tal de mantenir la compatibilitat dels usos i la qualitat acústica i els valors objecte de singular protecció.

Article 7. Zones acústiques de règim especial (ZARE)

1. L'ajuntament pot declarar zones acústiques de règim especial aquelles àrees en les quals es comprovi que se superen els valors límit d'immissió en els termes establerts per la legislació vigent a causa de la presència de nombroses activitats, de la naturalesa que siguin, i del soroll produït al seu voltant, mitjançant un estudi tècnic elaborat a iniciativa de l'ajuntament o a petició d'un mínim del 50% dels veïns de la zona.

2. La declaració ha d'incloure un pla específic de mesures que determini les prescripcions necessàries per compatibilitzar la protecció de la qualitat acústica amb els possibles usos i activitats admesos i per assegurar que no se sobrepassen, a l'interior dels habitatges, els valors límit d'immissió establerts.

3. L'Ajuntament pot promoure els convenis i acords de col·laboració necessaris amb altres administracions i particulars per a l'adequat desenvolupament i execució del Pla.

4. El Pla específic de mesures s'ha de revisar, d'acord amb el que disposa l'apartat 2, quan sigui necessari, per modificacions del planejament territorial o urbanístic o per altres causes, per tal de garantir el compliment dels seus objectius.

Capítol III. Intervenció administrativa sobre els emissors acústics

Secció I. Normes generals

Article 8. Valors límit

Tota instal·lació, maquinària, activitat, incloses les derivades de les relacions de veïnat, o comportament sotmès a l'Ordenança ha de respectar els valors límit d'immissió acústica establerts en els annexos d'aquesta ordenança.

Article 9. Suspensió dels objectius de qualitat acústica

1. L'Ajuntament, per causes degudament justificades, pot autoritzar la suspensió provisional dels objectius de qualitat acústica aplicables a la totalitat o part d'una zona acústica.

2. Els titulars d'emissors acústics poden sol·licitar a l'ajuntament, per raons degudament justificades, que han d'acreditar-se en el corresponent estudi acústic, la suspensió provisional dels objectius de qualitat acústica aplicables a la totalitat o part d'una zona o àrea acústica.

3. L'ajuntament només pot acordar la suspensió provisional, prèvia valoració de la incidència acústica, sempre que s'acrediti que les millors tècniques disponibles no permeten el compliment dels objectius esmentats. L'ajuntament ha de sotmetre la suspensió a les condicions que s'estimin pertinents.

4. En el cas d'obres, el promotor o promotora ha de presentar, a més de l'estudi acústic al qual fa referència l'apartat 2, un programa de vigilància acústica que estableixi els mitjans per donar compliment a les condicions establertes a la suspensió.

5. En el cas d'obres públiques d'infraestructures de titularitat de la Generalitat de Catalunya, l'ens competent per a la suspensió dels objectius de qualitat acústica és el Departament de Medi Ambient i Habitatge, i de les obres de l'Administració general de l'Estat, el Ministeri de Foment.

Article 10. Integració de la intervenció acústica en les actuacions ambientals

Les activitats sotmeses a intervenció ambiental susceptibles de generar sorolls, vibracions o sorolls i vibracions han d'incloure en el projecte bàsic que ha d'acompanyar la sol·licitud d'autorització ambiental o de llicència ambiental, o en la documentació que ha d'acompanyar la comunicació a l'ajuntament o la sol·licitud de llicència d'obertura d'establiments, un estudi d'impacte acústic amb el contingut mínim que determina l'annex 10 de la Llei 16/2002, de 28 de juny.

Article 11. Altres activitats

L'ajuntament, de manera motivada, pot determinar que les activitats i instal·lacions sotmeses a llicència d'obres o altres actes d'intervenció municipal que no requereixin d'autorització, llicència o comunicació prèvia i susceptibles de generar sorolls i/o vibracions hagin de presentar també un estudi d'impacte acústic amb el contingut mínim que determina l'annex 10 de la Llei 16/2002, de 28 de juny.

Secció II. Activitats

Article 12. Classificació

1. Des d'un punt de vista acústic, les activitats, d'acord amb el que estableix l'Annex 10 i, en qualsevol cas, en funció del nivell d'immissió dins del seu recinte, es classifiquen en algun dels grups següents:

Grup I: nivell d'immissió major o igual a 95 dB(A)

Grup II: nivell d'immissió entre 90 i 94 dB(A)

Grup III: nivell d'immissió entre 85 i 89 dB(A)

Grup IV: nivell d'immissió inferior o igual 84 dB(A)

2. Qualsevol activitat no compresa explícitament en l'Annex 10 s'ha de classificar per analogia amb les que se citen. Si l'activitat disposa de diferents espais o plantes, s'ha de tenir en compte l'espai de màxima immissió a fi de classificar l'activitat en un dels 4 grups. Si això no fos possible, el tècnic municipal ha de decidir la classificació en funció de la documentació aportada per l'activitat.

3. Si el nivell d'immissió d'una activitat se situa per sota del límit inferior establert pel grup que li correspongui, aquesta, prèvia justificació tècnica suficient, es pot classificar en el grup que inclogui el nivell d'immissió justificat.

4. S'entén per nivell d'immissió el nivell sonor màxim, $L_{Aeq,60s}$ que es genera dins de l'activitat, mesurat en un lloc representatiu degudament justificat. En els locals de pública concurrència s'ha de mesurar a la part central de la zona de públic on hi hagi el major nivell sonor i amb tots els serveis a ple rendiment.

Article 13. Requeriments tècnics per a les activitats

1. Les activitats incloses als grups I, II, III i les activitats de restauració del grup IV, que estiguin ubicades en edificis i en contigüitat amb ús residencial han de complir els valors mínims d'aïllament acústic al soroll aeri establerts a l'Annex 7, i, en tot cas, han de disposar de l'aïllament necessari per garantir als habitatges més afectats el compliment dels valors límits d'immissió establerts als annexos 3 i 4.

Les activitats recreatives de pública concurrència i totes les que puguin transmetre soroll d'impacte via estructural en contigüitat amb ús residencial, dels grups I, II, III i IV, han de complir els valors mínims d'aïllament acústic al soroll d'impacte establerts a l'Annex 7.

L'aïllament acústic respecte a recintes amb usos protegits no residencials ha de ser el necessari per garantir el compliment dels valors límit d'immissió establerts als annexos 3 i 4.

Les activitats incloses als grups I, II, III i les activitats de restauració del grup IV, que estiguin ubicades en edificis i en contigüitat amb recintes d'ús residencial o altres usos protegits hauran de justificar el compliment dels requeriments d'aïllament acústic a soroll aeri o soroll d'impacte establerts a l'annex 7 mitjançant estudi acústic o certificat que n'inclogui els resultats del mesurament "in situ". S'exceptuen d'aquesta exigència les activitats de garatge i aparcament.

Les activitats del grup IV que no siguin de restauració i les de garatge i aparcament que estiguin ubicades en edificis i en contigüitat amb ús residencial o altres usos protegits, podran justificar el compliment dels valors límit d'immissió establerts als annexos 3 i 4 mitjançant un estudi teòric, tenint en

compte els valors d'emissió de l'activitat procedents de bases de dades de reconegut prestigi, o de mesuraments efectuats in situ, i també l'aïllament acústic teòric que ofereixen els materials dels paraments que separen l'activitat del recinte receptor amb usos protegits més pròxim.

En tot cas es podrà justificar tècnicament la no inclusió d'una activitat en el grup IV per emetre menys de 75 dB(A).

2. Els tancaments com ara portes d'accés, persianes metàl·liques o altres, han d'estar en bon estat de manteniment i han de disposar de les mesures correctores adequades per evitar la transmissió de soroll i/o vibracions.

3. A més del que disposen els apartats anteriors, les activitats han de complir amb els requeriments tècnics següents, els quals també han d'estar especificats a l'estudi d'impacte acústic:

a. Grup I:

- L'activitat ha de disposar de les mesures esmorteïdores pertinents per tal de no superar els valors límit establerts.

A més, en activitats de pública concurrència :

- L'activitat s'ha de portar a terme amb les portes i finestres tancades i ha de disposar dels elements de ventilació adequats.
- El local ha de disposar de doble porta amb molles de retorn i tancament hermètic, a posició tancada, o altres sistemes equivalents que garanteixin en tot moment l'aïllament en façana en els moments d'entrada i sortida del públic.
- Si disposen d'equip de so, s'haurà d'instal·lar un aparell limitador-enregistrador, d'acord amb l'establert a l'Annex 9, per tal d'assegurar que no se superin els valors límit establerts, ni els 100 dB(A) de nivell d'immissió màxim.
- Els titulars de les activitats són responsables de vetllar perquè els usuaris no produeixin molèsties al veïnat. En el cas que les seves recomanacions no siguin ateses, han d'avisar la Policia local als efectes corresponents.
- S'haurà d'instal·lar un rètol informatiu en un lloc visible de l'entrada del local on s'indiqui que "Els nivells sonors a l'interior d'aquest local poden ser perjudicials per l'oïda".

L'ajuntament pot imposar al titular de l'activitat l'obligació de disposar, com a mínim, d'una persona encarregada de la vigilància a l'exterior de l'establiment.

b. Grup II:

- L'activitat ha de disposar de les mesures esmorteïdores pertinents per tal de no superar els valors límit establerts.

A més, en activitats de pública concurrència:

- L'activitat s'ha de portar a terme amb les portes i finestres tancades i han de disposar dels elements de ventilació adequats.
- El local ha de disposar de doble porta amb molles de retorn i tancament hermètic, a posició tancada, o altres sistemes equivalents que garanteixin en tot moment l'aïllament en façana en els moments d'entrada i sortida del públic.
- Si disposen d'equip de so, s'haurà d'instal·lar un aparell limitador-enregistrador, d'acord amb l'establert a l'Annex 9, per tal d'assegurar que no se superin els valors límit establerts, ni els 94 dB(A) de nivell d'immissió màxim
- S'haurà d'instal·lar un rètol informatiu en un lloc visible de l'entrada del local on s'indiqui que "Els nivells sonors a l'interior d'aquest local poden ser perjudicials per l'oïda".

c. Grup III:

- L'activitat ha de disposar dels elements de ventilació adequats i amb les mesures esmorteïdores pertinents per tal de no superar els valors límit establerts.

- Quan l'activitat es dugui a terme amb portes o finestres obertes, el nivell sonor generat a l'interior de l'activitat no ha de superar el nivell de soroll ambiental del carrer.
- La immissió sonora màxima dels televisors i dels equips de reproducció de so dels bars, bars – restaurant o restaurants serà de 80 dB(A) mesurats a un metre de distància de la font.

d. Grup IV:

- Quan l'activitat es dugui a terme amb portes o finestres obertes, el nivell sonor generat a l'interior de l'activitat no ha de superar el nivell de soroll ambiental del carrer.
- La immissió sonora màxima dels televisors i dels equips de reproducció de so dels bars, bars – restaurant o restaurants serà de 75 dB(A) mesurats a un metre de distància de la font.

e. En els casos que es consideri oportú, l'ajuntament pot exigir la instal·lació d'un limitador-enregistrador o altres mecanismes similars, per garantir que no se superin els nivells d'immissió a l'interior del local.

f. En qualsevol activitat, la instal·lació d'un limitador-enregistrador no ha de substituir en cap cas l'aïllament mínim que ha de tenir l'establiment.

Els requeriments tècnics dels limitadors enregistradors seran els indicats a l'annex 9 d'aquesta ordenança

Les dades enregistrades per l'aparell hauran de poder ser consultades per l'Ajuntament mitjançant un sistema telemàtic a través de la xarxa, sense que això hagi de suposar un cost econòmic per a l'Ajuntament.

L'instal·lador de l'aparell limitador haurà d'emetre un certificat d'instal·lació en què relacioni tots els components de l'equip de so (aparells que componen la cadena de so, situació dels altaveus, etc.) i detalli les característiques de la instal·lació del limitador (marca, model i número de sèrie de l'aparell, situació del micròfon i la pantalla de visualització, etc.) així com les dades més representatives que justifiquin els nivells sonors als que s'ha fet la limitació (aïllament acústic del local per bandes d'octava o terços d'octava, paràmetres de programació pel que fa a nivells i horaris, etc.).

Només podran actuar com a instal·ladors d'aparells limitadors de so aquells qui hagin estat acreditats pel fabricant.

4. Els controls inicials i/o els controls periòdics, han de certificar el compliment de les mesures atenuadores projectades que assegurin el compliment dels requeriments establerts i garantir el compliment dels valors límit d'immissió tant en ambient exterior com interior que siguin d'aplicació.

5. Per raons d'insonorització o condicionament acústic es pot permetre disminuir 10 cm l'alçària entre forjats, sempre que l'alçària inicial estigui d'acord amb la normativa d'aplicació.

6. Les actuacions en directe en establiments hauran de presentar l'estudi acústic amb el contingut previst a l'annex 13 de la present ordenança.

Article 14. Activitats de càrrega i descàrrega de mercaderies

1. L'horari de les activitats de càrrega i descàrrega de mercaderies, manipulació de productes, contenidors d'obra, recollida de contenidors no soterrats de la fracció vidre, materials de construcció o similars comprèn de les 7 h a les 21 h, excepte en els polígons industrials i sempre que no s'afecti habitatges.
2. Els contenidors i carros de càrrega, descàrrega i distribució de mercaderies o qualsevol altre maquinària utilitzada amb aquesta finalitat, s'han de condicionar per evitar la transmissió de soroll.
3. L'ajuntament pot autoritzar, de manera excepcional, la càrrega i descàrrega de mercaderies a les empreses o comerços que justifiquin que hi ha raons d'interès general per fer-la fora dels horaris establerts en l'apartat anterior, sempre que es garanteixi el compliment dels valors límit d'immissió acústica. En el cas de la recollida de la fracció vidre, aquesta excepcionalitat només podrà associar-se a la necessitat de recollida intensiva en festes o actes multitudinaris.
4. Els titulars de les activitats de càrrega i descàrrega són responsables del personal que realitza aquestes tasques, que les han de dur a terme fent el menor impacte sonor possible.
5. Les activitats que disposen de zona de càrrega i descàrrega habilitada en l'interior dels seus recintes podran realitzar les operacions de càrrega i descàrrega fora de l'horari establert en aquest article, sempre que hagin justificat que el soroll generat no superarà els valors límit d'immissió acústica mitjançant el corresponent estudi acústic. En qualsevol cas, aquestes operacions sempre hauran de realitzar-se amb la porta tancada.

Secció III. Activitats a l'aire lliure

Article 15. Disposició de caràcter general

1. Les terrasses, fires d'atraccions, mercats, parades de venda ambulant, espantalls acústics i totes les altres activitats a l'aire lliure que tinguin una incidència acústica significativa han de disposar d'autorització municipal expressa, la qual ha d'assenyalar les condicions a complir per minimitzar la seva possible incidència a la via pública segons la zona on tinguin lloc.
2. L'ordenança reguladora de les autoritzacions de terrasses de bar i el seu mobiliari establirà si una terrassa d'ús públic pot disposar o no d'aparells de reproducció visuals i acústics, en tot cas la instal·lació de qualsevol mena d'element acústic extern o de megafonia, així com la realització d'actuacions en viu, han de disposar de l'autorització expressa corresponent i haurà de complir els següents criteris:
 - El funcionament d'aquests elements no podrà ser continuat durant tot l'horari de funcionament de l'establiment i caldrà que sigui adequat i respectuós pel que fa al volum i freqüència. En tot cas, el sistema d'amplificació haurà d'estar limitat de manera que el nivell de so equivalent ponderat A, mesurat durant 60 segons a un metre de la font, no superi els 75 dB(A), $[L_{Aeq,60s} \leq 75 \text{ dB(A)}]$, la qual cosa s'haurà de justificar en el corresponent certificat que s'aporti acompanyant la sol·licitud.
 - Les actuacions en viu no podran superar el nivell màxim de 80 dB(A) ($L_{Aeq, 30 \text{ minuts}}$) a la façana més exposada.
3. Els envelats i les discoteques a l'aire lliure han de disposar d'un limitador-enregistrador, d'acord amb l'establert a l'Annex 9 per tal d'assegurar que no se superin els valors límit establerts.
4. El soroll aeri de veus procedent dels patis de les llars d'infants, escoles i els espais de joc públics queden exclosos del compliment dels objectius de qualitat acústics fixats per aquesta ordenança, ja que el soroll produït pels nens no es considera contaminació acústica, sinó una manifestació del seu desenvolupament.

Article 16. Activitats festives i altres actes a la via pública

1. Les revetlles, festes tradicionals, fires, cercaviles, espectacles musicals o d'altres manifestacions populars a la via pública o en altres àmbits d'ús públic o privat a l'aire lliure, així com els actes cívics, culturals, reivindicatius, esportius, recreatius excepcionals, fires d'atraccions, mítings i tots els altres que tinguin un caràcter semblant, que utilitzin sistemes electroamplificats de so, han d'assegurar que el nivell

sonor màxim no superi els 100 dB(A) ($L_{Aeq,60s}$) als indrets d'accés públic i el nivell màxim de 80 dB(A) ($L_{Aeq, 30 \text{ minuts}}$) a la façana més exposada.

2. En els casos que aquestes activitats utilitzin sistemes electroamplificats de so, s'haurà d'instal·lar un limitador-enregistrador o altres elements amb funcions similars, per garantir que no se superin els nivells d'immissió. Tanmateix, per assolir el compliment dels nivells sonors indicats al paràgraf anterior, l'Ajuntament podrà demanar la elaboració d'un estudi específic que contempli també mesures correctores addicionals com pot ser l'ús d'apantallaments acústics o la reubicació de l'escenari i equips de reproducció de so en posicions més favorables, que generin un menor impacte acústic en l'entorn. En el cas d'actuacions musicals a la Plaça Vella, podrà prescindir-se d'aquest estudi específic si es segueixen els criteris establerts a l'annex 14.

3. En cas d'incompliment de les condicions i mesures establertes als apartats anteriors, i sens perjudici de les responsabilitats que es deriven de la infracció, l'ajuntament pot adoptar les mesures necessàries, inclosa la suspensió de l'activitat.

4. Excepcionalment i només amb motiu de la celebració d'actes o festivitats tradicionals i/o culturals o d'interès general, l'Ajuntament podrà eximir alguns d'aquests actes de la necessitat del compliment dels condicionants establerts al punt 1 d'aquest article.

Article 17. Instal·lacions amb sistemes de megafonia

1. L'horari de funcionament dels sistemes de les instal·lacions a l'aire lliure, tant públiques com privades, comprèn entre les 8 h i les 23 hores els dies laborables de dilluns a divendres i entre les 9 h i les 23 h els dissabtes, diumenges i festius.

2. Aquests sistemes han de ser direccionals, i han d'estar orientats cap a les instal·lacions. S'han d'utilitzar de manera adequada i respectuosa tant en el volum com en la freqüència.

3. En cap cas, no es poden superar els valors límit d'immissió establerts.

Article 18. Espectacles pirotècnics

Els espectacles pirotècnics i l'ús de petards s'han de dur a terme, com a mínim, a 200 metres de distància dels edificis hospitalaris o espais que l'ajuntament consideri que cal preservar de manera motivada.

Secció IV. Relacions de veïnat i comportament ciutadà

Article 19. Comportament ciutadà

La ciutadania està obligada a respectar el descans del veïnat i a evitar la producció de sorolls, tant en espais interiors com exteriors, que puguin arribar a alterar la convivència ciutadana de forma individual o col·lectiva, bé sigui en el període diürn o en el nocturn. Aquesta obligació és especialment exigible en el període comprés entre les 23 hores de la nit i les 7 hores del matí. La ciutadania restarà obligada a adoptar les mesures necessàries contemplades en l'ordenança municipal de Bases de Convivència democràtica a la ciutat.

Article 20. Animals de companyia

Les persones propietàries o posseïdores dels animals domèstics en són responsables i han d'evitar que aquests pertorbin la vida dels veïns, amb crits, cants, sons o cap altre tipus de soroll i estan obligades a adoptar les mesures necessàries contemplades en l'ordenança municipal de tinença i protecció dels animals.

Secció V. Vehicles de motor i ciclomotors

Article 21. Vehicles de motor i ciclomotors

1. Les persones propietàries i usuàries de tota classe de vehicles de motor i ciclomotors han de mantenir en bones condicions de funcionament els elements susceptibles de produir molèsties per sorolls a fi que l'emissió acústica del vehicle amb el motor en marxa no excedeixi els valors límit d'emissió establerts per la annex 6, i, especialment, no poden:

- a. Fer ús de llurs dispositius acústics en tot el terme municipal, excepte en cas de perill immediat d'accident i sempre que l'avís no pugui fer-se per cap altre mitjà.
 - b. Forçar les marxes dels vehicles produint sorolls molestos, com ara fer acceleracions innecessàries o forçar el motor en circular en pendents.
 - c. Utilitzar dispositius que puguin anul·lar o reduir l'acció del silenciador, així com circular amb vehicles amb silenciador incomplet, inadequat o deteriorat, produint un soroll innecessari.
 - d. Donar voltes innecessàriament a les illes d'habitatges, fer acceleracions, viratges i derrapades, així com qualsevol soroll produït per l'ús inadequat, tant si es fa en espai públic com privat, molestant al veïnat.
 - e. Fer funcionar els equips de música dels vehicles a un volum elevat amb les finestres obertes, audible a l'exterior del vehicle.
 - f. Romandre amb el vehicle aturat i el motor en marxa a la via pública o a d'altres espais públics, durant més de dos minuts, llevat de situacions de congestió del trànsit.
 - g. Estacionar vehicles, com ara camions frigorífics, en els quals resten en funcionament equips de refrigeració o similars, en zones urbanitzades d'ús residencial, durant el període nocturn.
2. L'ajuntament pot dur a terme controls dels nivells d'emissió sonora dels vehicles de motor i ciclomotors, complementaris als que realitzen les Inspeccions Tècniques de Vehicles.

En aquests controls s'ha de comprovar, entre d'altres aspectes, que els tubs d'escapament instal·lats siguin els homologats, i estiguin en bones condicions d'ús. En cas contrari, el titular del vehicle ha de substituir-lo per un dispositiu homologat. El vehicle no pot circular pel municipi mentre no s'hagi fet la substitució.

Article 22. Vehicles destinats a serveis d'urgències

1. Els conductors dels vehicles destinats a serveis d'urgències només han d'utilitzar els dispositius de senyalització acústica d'emergència en els serveis d'urgència extrema i quan la senyalització lluminosa resulti insuficient.

Secció VI. Sistemes d'avís acústic

Article 23. Condicions de funcionament

1. Qualsevol sistema d'alarma, campanes i sirenes o qualsevol altre sistema d'avís acústic que emeti a l'exterior o a l'interior de zones comunes, d'equipaments o de vehicles, s'ha de mantenir en perfecte estat de funcionament per evitar que s'activin per causes injustificades.
2. Llevat circumstàncies excepcionals no és permès fer sonar durant el període nocturn elements d'avís, com ara sirenes o alarmes.
3. La regulació dels sistemes d'avís acústic s'ha d'ajustar al que preveu l'annex 8.

Article 24. Funcionament anormal

Quan l'anormal funcionament d'un sistema d'avís acústic produeixi molèsties al veïnat i no sigui possible localitzar al titular de la instal·lació, l'Administració municipal pot desmuntar i retirar el sistema. Els costos originats per aquesta operació són a càrrec del titular de la instal·lació.

Secció VII. Construccions

Article 25. Aïllament acústic a les façanes

1. Per a l'execució de projectes de noves construccions, reconversió d'antiga edificació i obres de gran rehabilitació destinades a habitatges, usos hospitalaris, educatius o culturals, l'ajuntament ha de facilitar l'índex de soroll diürn L_d , de l'emplaçament de l'obra. L'ajuntament posarà a disposició de la ciutadania aquesta informació amb caràcter general de manera telemàtica.
2. El projecte bàsic i la seva execució han de garantir que l'aïllament acústic de la façana asseguri el compliment dels objectius de qualitat acústica d'aplicació.

Article 26. Treballs a la construcció

1. Els responsables de les obres han d'adoptar les mesures oportunes per evitar que els nivells sonors produïts per aquestes, així com els generats per la maquinària auxiliar utilitzada, superin els objectius de qualitat acústica de la zona on es realitzen, fins i tot, si fos necessari, mitjançant la instal·lació de silenciadors acústics, el tancament de la font sonora o la seva ubicació a l'interior de l'estructura en construcció un cop que l'estat de l'obra ho permeti.

2. L'horari de treball ha d'estar comprès entre les 8 i les 21 hores els dies laborables, de dilluns a divendres, i entre les 9 h i les 21 h els dissabtes i festius.

3. L'horari de funcionament de la maquinària és entre les 8 i les 20 hores els dies laborables, de dilluns a divendres, i entre les 9 i les 20 h els dissabtes i festius.

4. S'exceptuen del compliment de les franges horàries que estableix el paràgraf anterior les obres que s'hagin d'executar, amb caràcter d'urgència, per al restabliment de serveis essencials, com ara el subministrament d'electricitat, aigua, gas o telèfon, i els serveis relacionats amb les noves tecnologies de la informació, així com les obres destinades a evitar una situació de risc o perill imminent per a les persones o els béns, i les que, per les característiques que els són pròpies, no poden executar-se durant el dia.

5. La maquinària i els equips que s'utilitzen en les obres públiques i en la construcció han de ser tècnicament els menys sorollosos i l'ús ha de ser el més adequat per reduir la contaminació acústica generada. Especialment:

- a. Els generadors elèctrics que s'instal·lin a la via pública han de tenir un nivell de potència sonora de com a màxim 90 dB PWL i el seu espectre no ha de presentar components tonals. En el cas que l'obra tingui una durada superior a un mes, s'han de substituir per una escomesa elèctrica, excepte en les obres d'urbanització.
- b. Els motors de combustió han d'anar equipats amb silenciadors de gasos de combustió i sistemes esmorteïdors de soroll i vibracions.
- c. Els motors de les màquines s'han d'aturar quan aquestes no s'utilitzin.
- d. Els compressors i la resta de maquinària sorollosa situada a menys de 50 metres d'edificis ocupats o situats a l'exterior de les obres han de funcionar amb el capot tancat i amb tots els elements de protecció instal·lats, bé pel fabricant, bé amb posterioritat, per amortir els sorolls.
- e. Els martells pneumàtics, autònoms o no, han de disposar d'un mecanisme silenciador de l'admissió i expulsió de l'aire.

Article 27. Instal·lacions de climatització, condicionament d'aire i ventilació

1. Els equips d'aire condicionat, refrigeració o aireig o similars, s'han d'instal·lar d'acord amb el que estableixi la normativa vigent, i no han de superar el valor límit establert.

2. Si aquests tipus d'instal·lacions són susceptibles d'ocasionar impacte acústic significatiu al seu entorn, s'han de projectar i instal·lar sistemes correctors acústics que assegurin el compliment dels valors límit establerts.

3. Els instal·ladors i els propietaris són els responsables de la col·locació correcta de les instal·lacions de climatització, condicionament d'aire i ventilació, tant pel que fa a la ubicació, com al funcionament, i el compliment dels valors límit establerts.

Article 28. Ús i funcionament de les instal·lacions comunitàries, auxiliars i/o complementàries de l'edificació

La comunitat de propietaris, i, si s'escau, els usuaris de les instal·lacions comunitàries, com ara ascensors, portes metàl·liques, maquinària, i d'altres similars, han d'assegurar-ne el manteniment i bon funcionament, per tal que aquestes no superin els valors límit d'immissió de soroll i/o vibracions indicats als annexos 3, 4 i 5.

Capítol IV. Inspecció, control i règim sancionador

Secció I. Inspecció i control

Article 29. Denúncies

1. Les denúncies donen lloc a les actuacions d'inspecció i control corresponents per tal de comprovar la veracitat dels fets denunciats i, si s'escau, a la incoació de l'expedient sancionador corresponent.
2. La denúncia, verbal o escrita, ha de contenir les dades necessàries perquè els òrgans municipals competents puguin realitzar la comprovació corresponent.

Article 30. Inspecció

1. L'actuació inspectora pot ser realitzada pels tècnics municipals designats a aquest efecte, pels agents de la Policia local o per personal d'entitats supramunicipals, en funcions d'assistència tècnica al municipi, que gaudiran del caràcter d'agents de l'autoritat, i, en conseqüència, poden accedir, d'acord amb la legislació vigent, a les instal·lacions o dependències, de titularitat pública o privada. Aquesta funció inspectora podrà també ser delegada a Entitats de Prevenció de la Contaminació Acústica.
2. El responsable i el titular de la font emissora resten obligats a permetre el seu accés dins de l'activitat per tal de dur a terme la visita d'inspecció i a posar en funcionament les fonts emissores en la manera que se'ls indiqui, per tal de dur a terme mesuraments acústics i les comprovacions necessàries.
3. Els conductors de vehicles de motor estan obligats a facilitar la comprovació dels nivells d'emissió sonora del vehicle als agents de la Policia.

Article 31. Funció dels inspectors

El personal designat per dur a terme les inspeccions té, entre d'altres, les funcions següents:

- a. Accedir, prèvia identificació i amb les autoritzacions que siguin pertinents, en el seu cas, a les instal·lacions, maquinàries, activitats o àmbits generadors o receptors de fonts de contaminació acústica.
- b. Requerir la informació i la documentació administrativa que autoritzi les activitats i instal·lacions objecte de la inspecció.
- c. Procedir al mesurament, avaluació i control necessaris per a comprovar el compliment de les disposicions vigents i les condicions de l'autorització que tingui la instal·lació, maquinària, activitat o comportament.
- d. Aixecar acta de les actuacions realitzades en l'exercici d'aquestes funcions.
- e. Proposar les mesures de caràcter preventiu o cautelar que estiguin previstes en aquesta ordenança o la legislació sectorial que sigui d'aplicació.

Article 32. Acta de la inspecció

1. De les comprovacions efectuades en el moment de la inspecció s'ha d'aixecar una acta, en el cas de Policia Municipal s'utilitzarà el model de l'annex 12, una còpia de la qual s'ha de lliurar al titular o persona responsable de l'activitat, indústria, vehicle o domicili on s'ha dut a terme el mesurament. L'acta pot donar lloc, si escau, a la incoació del corresponent expedient sancionador.
2. A l'acta, en el cas dels vehicles de motor i ciclomotors, hi ha de constar el resultat de la inspecció, en els termes de favorable, desfavorable o molt desfavorable, segons el que preveu l'annex 6.

Secció II. Règim sancionador

Article 33. Classificació d'infraccions

1. Són infraccions administratives les accions i les omissions que contravenen a les disposicions d'aquesta Ordenança.
2. Les infraccions de la normativa reguladora de la contaminació acústica es classifiquen en lleus, greus i

molt greus, d'acord amb la tipificació establerta per l'article 34.

Article 34. Tipificació

1. Són infraccions lleus:

- a. Superar en un màxim de 5 unitats els valors límit d'immissió que estableixen els annexos 3 i 4.
- b. Superar en un màxim de 5 unitats els valors límit d'emissió establerts per l'annex 6.
- c. Superar en un màxim de 5 unitats els valors límit d'immissió que estableix l'annex 5.
- d. No comunicar a l'Administració competent de les dades requerides per aquesta dins dels terminis establerts.
- e. La instal·lació i comercialització d'emissors acústics sense adjuntar-hi informació sobre els seus índexs d'emissió, quan aquesta informació sigui exigible conforme a la normativa aplicable.
- f. Manca d'equip limitador- enregistrator en activitat de pública concurrència.
- g. Qualsevol altra infracció no tipificada expressament com a infracció greu o molt greu.

2. Són infraccions greus:

- a. Superar en més de 5 unitats i fins a un màxim de 10 unitats els valors límit d'immissió que estableixen els annexos 3 i 4.
- b. Superar en més de 5 unitats i fins a un màxim de 10 unitats els valors límit d'emissió que estableix l'annex 6.
- c. Superar en més de 5 unitats i fins a un màxim de 10 unitats els valors límit d'immissió que estableix l'annex 5.
- d. Fer circular vehicles de motor amb silenciadors ineficaços, incomplets, inadequats o deteriorats.
- e. Incomplir les condicions imposades en l'autorització administrativa.
- f. Incomplir els requeriments municipals de correcció de les deficiències observades.
- g. Impedir o obstruir l'actuació inspectora quan no es donen les circumstàncies que estableix la lletra d de l'apartat 3.
- h. Subministrar informació o documentació falsa, inexacta o incompleta.
- i. Reincidir en la comissió d'infraccions de caràcter lleu en el termini de dos anys.

3. Són infraccions molt greus:

- a. Superar en més de 10 unitats els valors límit d'immissió que estableixen els annexos 3 i 4.
- b. Superar en més de 10 unitats els valors límit d'emissió que estableix l'annex 6.
- c. Superar en més de 10 unitats els valors límit d'immissió que estableix l'annex 5.
- d. Impedir o obstruir l'actuació inspectora de manera que retardi l'exercici de les seves funcions.
- e. Posar en funcionament focus emissors quan se n'hagi ordenat el precintament o la clausura.
- f. Incomplir les obligacions derivades de l'adopció de mesures provisionals establertes a l'article 36.1.a i 36.1.d.
- g. Incomplir les normes que estableixin requisits relatius a la protecció de les edificacions contra el soroll, quan es posi en perill greu la seguretat o la salut de les persones.
- h. Superar els valors límit d'immissió establerts a les zones d'especial protecció de la qualitat acústica (ZARE) i de les zones acústiques de règim especial (ZARE).
- i. Superar els valors límit d'immissió aplicables, quan s'hagi produït un dany o afectació greu per al medi ambient o s'hagi posat en perill la seguretat o salut de les persones.
- j. Manipular els limitadors acústics, o no proporcionar les dades emmagatzemades en el sistema a petició dels inspectors municipals
- k. Reincidir en la comissió d'infraccions de caràcter greu en el termini de dos anys.

Article 35. Responsabilitat

La responsabilitat administrativa per les infraccions d'aquesta Ordenança correspon:

- a. Al titular de l'autorització administrativa, quan es tracti d'activitats considerades per aquesta Ordenança sotmeses a règim d'autorització.
- b. A la persona propietària del focus emissor o la persona causant del soroll en la resta de supòsits.
- c. A la persona que hagi assumit la direcció tècnica del projecte acústic en els casos que s'hagi subministrat informació o documentació falsa, inexacta o incompleta.

Article 36. Mesures provisionals

1. L'òrgan administratiu competent per a resoldre el procediment sancionador, en cas d'urgència i abans de l'inici del procediment, quan la producció de sorolls i vibracions superi els nivells establerts per a la tipificació com a falta greu o molt greu o davant l'incompliment reiterat dels requeriments dirigits a l'adopció de mesures correctores, pot adoptar les mesures provisionals següents:

- a. Mesures de correcció, seguretat i control dirigides a impedir la continuïtat de l'acció productora del dany.
- b. El precintament del focus emissor.
- c. La clausura temporal, total o parcial de l'establiment.
- d. La suspensió temporal de l'autorització que habilita per a l'exercici de l'activitat.

2. Les mesures establertes per l'apartat 1 s'han de ratificar, modificar o aixecar en el corresponent acord d'inici del procediment administratiu sancionador, que s'ha d'efectuar en els quinze dies següents a l'adopció de l'acord.

3. Les mesures establertes per l'apartat 1 poden ésser adoptades per l'òrgan competent per iniciar l'expedient en qualsevol moment, un cop iniciat el procediment sancionador, per tal d'assegurar l'eficàcia de la resolució final.

Article 37. Sancions

1. Les infraccions tipificades per aquesta Ordenança se sancionen d'acord amb els límits següents:

- a. Infraccions lleus, fins a 900 euros.
- b. Infraccions greus, des de 901 fins a 12.000 euros.
- c. Infraccions molt greus, des de 12.001 fins a 300.000 euros.

2. La comissió d'infraccions greus pot implicar, a més de la sanció pecuniària que correspongui, la suspensió temporal de l'activitat durant un termini no superior a sis mesos i el precintament dels focus emissors.

3. La comissió d'infraccions molt greus, excepte per a les lletres f), g), h) i i) de l'article 34.3, pot implicar, a més de la sanció pecuniària que correspongui, la suspensió temporal de l'activitat durant un termini superior a sis mesos o amb caràcter definitiu, la retirada temporal o definitiva de l'autorització i el precintament dels focus emissors.

La comissió d'infraccions molt greus incloses en les lletres f), g), h) i i) de l'article 34.3, pot implicar, a més de la sanció pecuniària que correspongui, la suspensió temporal de l'activitat, total o parcial, d'entre 2 i 5 anys, i la retirada temporal de l'autorització entre 1 any i 1 dia i 5 anys.

4. La resolució que posa fi al procediment sancionador pot acordar, a més de la imposició de la sanció pecuniària que correspongui, l'adopció de mesures correctores i la indemnització per danys i perjudicis ocasionats com a conseqüència de l'actuació infractora.

Article 38. Gradació de les sancions

1. Les sancions establertes per aquesta Ordenança es graduen tenint en compte els criteris següents:

- a. L'afectació de la salut de les persones.
- b. La naturalesa dels perjudicis causats.

- c. L'alteració social causada per la infracció.
- d. La capacitat econòmica de l'infractor.
- e. El benefici derivat de l'activitat infractora.
- f. L'existència d'intencionalitat.
- g. La reincidència i la participació.
- h. L'efecte que la infracció produeix sobre la convivència de les persones, en els casos de relacions de veïnatge.

2. A l'efecte d'aquesta Ordenança, es considera reincidència la comissió de més d'una infracció de la mateixa naturalesa en un període de dos anys, declarada per resolució ferma en via administrativa.

Article 39. Procediment

El procediment per imposar les sancions establertes per aquesta Ordenança es regeix per les normes de procediment administratiu vigents a Catalunya.

Article 40. Multes coercitives

En cas d'incompliment de les obligacions derivades dels requeriments formulats a l'empara del que estableix aquesta Ordenança, es poden imposar multes coercitives fins a la quantia màxima de 600 euros i amb un màxim de tres de consecutives.

Article 41. Diagnòstic i mesures cautelars per als vehicles de motor i ciclomotors

El resultat de la inspecció per als vehicles de motor i ciclomotors pot ser:

- a. Favorable, quan el resultat de la inspecció determini que el nivell de soroll és igual o inferior al permès.
- b. Desfavorable, quan el resultat de la inspecció determina la comissió d'una infracció lleu o greu. En aquest cas:
 - 1. Els agents municipals han de lliurar una còpia de l'acta d'inspecció i la còpia de la denúncia al conductor del vehicle i l'han de requerir perquè es torni a presentar amb el vehicle abans de 15 dies a l'ajuntament amb la finalitat de poder realitzar un nou mesurament del nivell de soroll, o bé presentar una certificació del nivell de soroll mesurat emesa per la inspecció tècnica de vehicles.
 - 2. Si transcorregut aquest termini no s'ha presentat de nou el vehicle o bé el nou mesurament del nivell de soroll supera els límits establerts, s'ha d'iniciar el procediment sancionador i adoptar les mesures indicades pel supòsit de diagnòstic molt desfavorable.
- c. Molt desfavorable: Quan el resultat de la inspecció determini la comissió d'una infracció molt greu. En aquest cas:
 - 1. Els agents han d'intervenir el permís o llicència de circulació del vehicle i lliurar en la seva substitució un volant en el qual es reflecteixi la matrícula del vehicle, a l'únic efecte de dur-lo a un taller de reparació i abans de 15 dies presentar-se davant els serveis competents, per fer la comprovació de la reparació. En cap cas pot circular en horari nocturn.

Article 42. Òrgans competents

La competència per a la imposició de les sancions per infracció de les normes establertes en aquesta ordenança correspon a l'alcalde o la persona en qui aquest la delegui.

Article 43. Prescripció

- 1. En les infraccions continuades, el termini de prescripció començarà a comptar a partir del moment en què finalitzi l'última infracció, i en les infraccions permanents, a partir del moment en què s'elimini la situació il·licita.
- 2. Les infraccions prescriuen en els terminis següents:
 - a. Infraccions molt greus, al cap de tres anys.

- b. Infraccions greus, al cap de dos anys.
 - c. Infraccions lleus, al cap de 6 mesos.
3. Les sancions prescriuen en els terminis següents:
- a. Les sancions imposades per faltes molt greus, al cap de tres anys.
 - b. Les sancions imposades per faltes greus, al cap de dos anys.
 - c. Les sancions imposades per faltes lleus, al cap d'un any.

Disposicions addicionals

Primera. Procediments de mesurament i avaluació

En previsió dels avenços tecnològics o l'aprovació de noves normes, els procediments de mesurament i avaluació establerts en aquesta Ordenança, poden ser modificats a partir d'una proposta aprovada en el Ple municipal.

Segona. Modificació de l'Ordenança d'usos i activitats

L'article 8 de l'Ordenança d'usos i activitats queda redactat en el següent tenor literal:

"1. El Grau d'incidència (GI) de l'activitat en quan al vector Sorolls es determina segons el Nivell de Pressió Sonora (NPS) en emissió, expressat en dB(A) de la mitjana més la desviació típica. Cadascun d'aquests nivells NPS es correspon amb els valors numèrics GI de la taula següent:

ACTIVITAT (NIVELL DE PRESSIÓ SONORA (NPS) EN EMISSIÓ, EXPRESSAT EN dB (A)*)	GI
<75	1
75 ≤ NPS ≤ 79	2
80 ≤ NPS ≤ 84	3
85 ≤ NPS ≤ 89	4
NPS ≥ 90	5

*D'acord amb els valors que figuren a la Base de Dades dels NPS de màquines i activitats, elaborada pel Col·legi Oficial d'Enginyers Industrials de Catalunya, o qualsevol altra Base de Dades de reconegut prestigi, tenint en compte la mitjana més la desviació típica. També podran admetre's valors de camp, mesurats en condicions reals de funcionament, sempre que aquests siguin certificats per tècnic o entitat competent.

2. Funcionament en horari nocturn:

8.2.1. El funcionament de qualsevol activitat en horari nocturn incrementarà en una unitat el valor numèric GI que li correspongui segons el NPS en emissió de la taula anterior.

8.2.2 Ús recreatiu musical: incrementarà en dues unitats el valor numèric GI que li correspongui segons la taula d'NPS en emissió, llevat que disposin d'aparell limitador de potencia de l'equip de so, en quin cas incrementarà una unitat.

8.2.3. Us recreatiu amb actuacions en directe no musicals o sense reproducció per mitjans electrònics sempre que no disposi d'elements de percussió: incrementarà en una unitat el valor numèric GI que li correspongui segons el NPS en emissió de la taula anterior.

8.2.4 Us recreatiu musical amb actuacions en directe musicals diferents de les esmentades a l'anterior punt: incrementarà en dues unitats el valor numèric GI que li correspongui segons la taula d'NPS en emissió.

Tots els locals amb us recreatiu que realitzin actuacions en directe, que formin part d'edificis d'habitatges o presentin contigüitat amb habitatges hauran de disposar d'un sistema de mesurament i registre en continu dels nivells de soroll a l'interior del local. El registre d'aquest mesurament haurà d'estar a disposició de l'Ajuntament en qualsevol moment.

Tots els locals amb us recreatiu que realitzin actuacions en directe hauran de disposar d'una persona encarregada de la vigilància exterior del local durant la franja horària de l'actuació.

3. La Capacitat de l'emplaçament (CE) pel que fa al vector Sorolls és determina per la diferència de nivells estandaritzada, ponderada A, ($D_{nT,A}$) del local expressats en dB(A) que es corresponen amb el valors numèrics de la taula següent:

CAPACITAT DE L'EMPLAÇAMENT * (AÏLLAMENT ACÚSTIC BRUT (D) DEL LOCAL EXPRESSAT EN dB(A))	CE
$D_{nT,A} < 51$	+1
$51 \leq D_{nT,A} < 56$	0
$56 \leq D_{nT,A} < 61$	-1
$61 \leq D_{nT,A} < 66$	-2
$D_{nT,A} \geq 66$	-3

4. El vector de sorolls no serà d'aplicació quan l'activitat en qüestió afecti exclusivament a una altra activitat per trobar-se emplaçada en una zona industrial aïllada o en una zona no residencial.”

Tercera. Sensors de so

En tots els casos contemplats a la present ordenança on es realitzen activitats a l'aire lliure, així com en relació a les activitats de càrrega i descàrrega, les obres i les entrades i sortides de públic en locals on es realitzin activitats recreatives dels grups I o II segons a l'Annex 10, l'Ajuntament pot exigir la instal·lació d'un sensor de so o altres dispositius similars per obtenir informació del nivell d'immissió sonora en l'ambient exterior de la zona. Aquests sensors hauran d'estar connectats a la plataforma Sentilo Terrassa, la plataforma per a la distribució d'informació de sensors i actuadors basada en codi obert i dissenyada per gestionar l'arquitectura Smart City de la ciutat, i hauran de complir els requeriments tècnics definits en un document que l'Ajuntament lliurarà als titulars de l'activitat i a les empreses instal·ladores en el moment que es determini la necessitat de la seva instal·lació.

Disposicions derogatòries

Primera. Ordenança municipal per a la regulació dels sorolls i les vibracions

Queda derogada l'Ordenança municipal per a la regulació dels sorolls i les vibracions.

Segona. Ordenança d'usos i activitats

Queda derogada la disposició addicional segona de l'Ordenança d'usos i activitats.

Tercera. Normativa general que resulti incompatible

Queden derogades totes les disposicions municipals d'igual o inferior rang que s'oposin, contradiguin o resultin incompatibles amb el contingut d'aquesta Ordenança.

Disposició final única

Aquesta Ordenança entrarà en vigor quinze dies després de la seva publicació al Butlletí Oficial de la Província de Barcelona.

Annex 1. Qualitat acústica del territori. Mapes de capacitat

1. Àmbit d'aplicació

Aquest annex s'aplica al conjunt d'emissors que incideixen a les zones de sensibilitat acústica delimitades segons la capacitat acústica del territori i establertes en els mapes de capacitat acústica.

2. Objectius de qualitat

El mapa de capacitat acústica estableix la zonificació acústica del territori i els valors límit d'immissió d'acord amb les zones de sensibilitat acústica:

Zones de sensibilitat acústica i usos del sòl	Valors límit d'immissió en dB(A)		
	$L_d(7h-21h)$	$L_e(21h-23h)$	$L_n(23h-7h)$
ZONA DE SENSIBILITAT ACÚSTICA ALTA (A)			
(A1) Espais d'interès natural i altres	-	-	-
(A2) Predomini del sòl d'ús sanitari, docent i cultural	55	55	45
(A3) Habitatges situats al medi rural	57	57	47
(A4) Predomini del sòl d'ús residencial	60	60	50
ZONA DE SENSIBILITAT ACÚSTICA MODERADA (B)			
(B1) Coexistència de sòl d'ús residencial amb activitats i/o infraestructures de transport existents	65	65	55
(B2) Predomini del sòl d'ús terciari diferent a (C1)	65	65	55
(B3) Àrees urbanitzades existents afectades per sòl d'ús industrial	65	65	55
ZONA DE SENSIBILITAT ACÚSTICA BAIXA (C)			
(C1) Usos recreatius i d'espectacles	68	68	58
(C2) Predomini de sòl d'ús industrial	70	70	60
(C3) Àrees del territori afectades per sistemes generals d'infraestructures de transport o altres equipaments públics	-	-	-

L_d , L_e i L_n : Índexs d'immissió de soroll en els períodes de dia, vespre i nit, respectivament.

En les zones urbanitzades existents i per als usos de sòl (A2), (A4), (B2), (C1) i (C2), i per a habitatges existents en el medi rural (A3), el valor límit d'immissió s'incrementa en 5 dB(A).

a) Zona de sensibilitat acústica alta (A)

- (A1) Espais d'interès natural, espais naturals protegits, espais de la xarxa Natura 2000 o altres espais protegits que pels seus valors naturals requereixen protecció acústica.

També s'hi inclouen les zones tranquil·les a camp obert que es pretén que es mantinguin silencioses per raons turístiques, de preservació de paisatges sonors o de l'entorn.

En qualsevol cas, s'han de tenir en compte les activitats agrícoles i ramaderes existents.

Els seus valors límit d'immissió poden ser més restrictius que els de les restants àrees de la zona de sensibilitat acústica alta i poden ser objecte de declaració com a zones d'especial protecció de la qualitat acústica (ZEPQA).

- (A2) Centres docents, hospitals, geriàtrics, centres de dia, balnearis, biblioteques, auditoris o altres usos similars que demanin una especial protecció acústica.

S'hi inclouen els usos sanitaris, docents i culturals que demanin, a l'exterior, una especial protecció contra la contaminació acústica, com les zones residencials de repòs o geriatria, centres de dia, les grans zones hospitalàries amb pacients ingressats, les zones docents, com campus universitaris, zones d'estudi i biblioteques, centres de recerca, museus a l'aire lliure,

zones de museus i d'expressió cultural i altres assimilables.

- (A3) Habitatges situats al medi rural

Habitatges situats al medi rural que compleixen les condicions següents: estar habitats de manera permanent, estar aïllats i no formar part d'un nucli de població, ésser en sòl no urbanitzable i no estar en contradicció amb la legalitat urbanística.

- (A4) Àrees amb predomini del sòl d'ús residencial

S'inclouen els interiors d'illa d'ús residencial exclusiu.

Les zones verdes que es disposin per obtenir distància entre les fonts sonores i les àrees residencials no s'assignaran a aquesta categoria acústica, sinó que es consideraran zones de transició.

b) Zona de sensibilitat acústica moderada (B)

- (B1) Àrees on coexisteixen sòl d'ús residencial amb activitats i/o infraestructures de transport existents

- (B2) Àrees amb predomini de sòl d'ús terciari

Inclouen els espais destinats amb preferència a activitats comercials i d'oficines, espais destinats a restauració, allotjament i altres, parcs tecnològics amb exclusió d'activitats productives en gran quantitat, incloent-hi les àrees d'estacionament d'automòbils que els són pròpies i totes aquelles activitats i espais diferents dels esmentats en (C1).

- (B3) Àrees urbanitzades existents afectades per sòl d'ús industrial

Inclouen els espais d'ús predominantment residencial existents afectats per zones de sòl d'ús industrial també existents, com ara polígons industrials o d'activitats productives en gran quantitat, que per la seva situació no és possible el compliment dels objectius fixats per a una zona (B1).

c) Zona de sensibilitat acústica baixa (C)

- (C1) Àrees amb predomini del sòl d'ús terciari, recreatiu i d'espectacles

Inclouen els espais destinats a recintes firals amb atraccions recreatives, llocs de reunió a l'aire lliure, espectacles, i altres assimilables.

- (C2) Àrees amb predomini de sòl d'ús industrial

Inclouen tots els espais del territori destinats o susceptibles de ser utilitzats per als usos relacionats amb les activitats industrials i portuàries amb llurs processos de producció, els parcs d'abassegament de materials, els magatzems i les activitats de tipus logístic, estiguin o no vinculades a una explotació en concret, els espais auxiliars de l'activitat industrial com subestacions de transformació elèctrica, etc.

En les àrees acústiques d'ús predominantment industrial es poden tenir en compte les singularitats de les activitats industrials per a l'establiment dels objectius de qualitat, respectant el principi de proporcionalitat econòmica.

- (C3) Àrees del territori afectades per sistemes generals d'infraestructures de transport o altres equipaments públics que els reclamin

Inclouen els espais de domini públic en els quals s'ubiquen els sistemes generals de les infraestructures de transport viari urbà i interurbà, ferroviari, marítim i aeri.

Els receptors situats en aquestes àrees, i per a l'avaluació d'activitats, s'han de classificar d'acord amb la zona de sensibilitat acústica que els correspondria si no existís aquesta afecció.

3. Compliment

Es considera que es respecten els objectius de qualitat acústica establerts en aquest annex per a cada un dels índexs d'immissió de soroll quan es compleix, per al període d'avaluació d'un any, el següent:

- a. La mitjana anual no supera els valors fixats en aquest annex.

b. El 97% de tots els valors diaris no supera en 3 dB(A) els valors fixats en aquest annex.

4. Determinació i avaluació dels nivells d'immissió

La determinació i avaluació dels nivells d'immissió es realitza d'acord amb l'establir en la Llei 16/2002, de 28 de juny, els annexos de la qual han estat modificats pel Decret 176/2009, de 10 de novembre, o posterior normativa que el modifiqui o substitueixi.

Annex 2. Objectius de qualitat aplicables a l'espai interior.

1. Àmbit d'aplicació

Aquest annex s'aplica als nivells de soroll que es perceben a l'espai interior de les edificacions destinades a habitatge o usos residencials, hospitalaris, educatius o culturals, originats per tots els emissors acústics que hi incideixen.

2. Objectius de qualitat aplicables a l'espai interior

1. Als espais interiors, s'apliquen els valors límit d'immissió L_d , L_e i L_n resultants del conjunt d'emissors acústics que hi incideixen.

Ús de l'edifici	Dependències	Valors límit d'immissió		
		$L_{d(7h-21h)}$	$L_{e(21h-23h)}$	$L_{n(23h-7h)}$
Habitatge o ús residencial	Habitacions d'estar	45	45	35
	Dormitoris	40	40	30
Ús hospitalari	Zones d'estada	45	45	35
	Dormitoris	40	40	30
Ús educatiu o cultural	Aules	40	40	40
	Sales de lectura, audició i exposició	35	35	35

L_d , L_e i L_n : índexs d'immissió de soroll en el període de dia, vespre i nit, respectivament.

3. Compliment

Es considera que es respecten els objectius de qualitat acústica establerts en aquest annex per a cada un dels índexs d'immissió de soroll quan es compleix, per al període d'avaluació d'un any, el següent:

- La mitjana anual no supera els valors fixats en aquest annex.
- El 97% de tots els valors diaris no supera en 3 dB(A) els valors fixats en aquest annex.

4. Determinació i avaluació dels nivells d'immissió

La determinació i avaluació dels nivells d'immissió es realitza d'acord amb l'establir en la Llei 16/2002, de 28 de juny, els annexos de la qual han estat modificats pel Decret 176/2009, de 10 de novembre, o posterior normativa que el modifiqui o substitueixi.

Annex 3. Immissió sonora aplicable a l'ambient exterior produïda per les activitats, incloses les derivades de les relacions de veïnat

1. Àmbit d'aplicació

Aquest annex s'aplica als nivells de soroll de cadascun dels emissors acústics que incideixen al medi exterior dels receptors.

S'entén per soroll produït pel veïnatge aquell que prové de les activitats domèstiques, el funcionament dels electrodomèstics i els aparells diversos, els instruments musicals o acústics, els animals domèstics, les veus, els cants, els crits o d'altres orígens assimilables.

2. Valors límit d'immissió

Zones de sensibilitat acústica i usos del sòl	Valors límit d'immissió en dB(A)		
	$L_d(7h-21h)$	$L_e(21h-23h)$	$L_n(23h-7h)$
ZONA DE SENSIBILITAT ACÚSTICA ALTA (A)			
(A2) Predomini del sòl d'ús sanitari, docent i cultural	50	50	40
(A3) Habitatges situats al medi rural	52	52	42
(A4) Predomini del sòl d'ús residencial	55	55	45
ZONA DE SENSIBILITAT ACÚSTICA MODERADA (B)			
(B1) Coexistència de sòl d'ús residencial amb activitats i/o infraestructures de transport existents	60	60	50
(B2) Predomini del sòl d'ús terciari diferent a (C1)	60	60	50
(B3) Àrees urbanitzades existents afectades per sòl d'ús industrial	60	60	50
ZONA DE SENSIBILITAT ACÚSTICA BAIXA (C)			
(C1) Usos recreatius i d'espectacles	63	63	53
(C2) Predomini de sòl d'ús industrial	65	65	55

L_d , L_e i L_n : Índexs d'immissió de soroll en els períodes de dia, vespre i nit, respectivament.

Valors d'atenció: en les activitats existents en zones urbanitzades existents i per als usos de sòl (B3), (C1) i (C2), el valor límit d'immissió s'incrementa en 5 dB(A).

Quan el nivell d'avaluació del soroll residual sigui superior als valors límit establerts en aquesta annex, el soroll residual serà considerat com a valor límit màxim admissible.

3. Compliment dels valors límit d'immissió

Es considera que es respecten els valors límit d'immissió de soroll, establerts en la taula d'aquest annex en el període d'avaluació, quan els nivells d'avaluació compleixen el següent:

- Cap valor del nivell d'avaluació, $L_{A,r,i}$ supera en més de 5 dB(A) durant 30 minuts, de manera contínua o discontinua, en els períodes dia, vespre i nit, els valors fixats en la taula d'aquest annex.
- Cap valor del nivell d'avaluació $L_{A,r}$ supera els valors fixats en la taula d'aquest annex.
- El conjunt d'emissors no supera els objectius de qualitat establerts a l'annex 1.

4. Determinació i avaluació dels nivells d'immissió

La determinació i avaluació dels nivells d'immissió es realitza d'acord amb l'establir en la Llei 16/2002, de 28 de juny, els annexos de la qual han estat modificats pel Decret 176/2009, de 10 de novembre, o posterior normativa que el modifiqui o substitueixi.

Annex 4. Immissió sonora aplicable a l'ambient interior produïda per les activitats, incloses les derivades de les relacions de veïnat

1. Àmbit d'aplicació

Aquest annex s'aplica als nivells de soroll produïts per les activitats i el veïnatge quan el soroll prové d'un o diversos emissors acústics situats a l'edifici mateix, en edificis contigus al receptor o quan hi ha una transmissió via estructural.

S'entén per soroll produït pel veïnatge aquell que prové de les activitats domèstiques, el funcionament dels electrodomèstics i els aparells diversos, els instruments musicals o acústics, els animals domèstics, les veus, els cants, els crits o d'altres orígens assimilables.

2. Valors límit d'immissió

Ús del local confrontant	Dependències	Valors límit d'immissió		
		$L_d(7h-21h)$	$L_e(21h-23h)$	$L_n(23h-7h)$
Habitatge o ús residencial	Sales d'estar	35	35	30
	Dormitoris	30	30	25
Administratiu i d'oficines	Despatxos professionals	35	35	35
	Oficines *	40	40	40
Hospitalari	Zones d'estada	40	40	30
	Dormitoris	35	35	25
Educatiu o cultural	Aules	35	35	35
	Sales de lectura, audició i exposició	30	30	30

L_d , L_e i L_n : índexs d'immissió de soroll en els períodes de dia, vespre i nit, respectivament.

* No s'aplica a les oficines situades en zones i polígons industrials, excepte per a activitats específiques d'oficines i centres d'atenció telefònica.

En el funcionament de les portes de garatge, els ascensors, les portes metàl·liques d'activitats i altres dispositius similars, el valor de L_{AFmax} no podrà ser superior a 45 dB(A) en horari nocturn en els dormitoris.

Quan el nivell d'avaluació del soroll residual sigui superior als valors límit establerts en aquesta annex, el soroll residual serà considerat com a valor límit màxim admissible.

3. Compliment dels valors límit d'immissió

Es considera que es respecten els valors límit d'immissió de soroll, establerts en la taula d'aquest annex en el període d'avaluació, quan els nivells d'avaluació compleixen el següent:

- Cap valor del nivell d'avaluació $L_{A,r,i}$ supera en més de 5 dB(A) durant 30 minuts, de manera contínua o discontinua, en els períodes de dia, vespre i nit, els valors fixats en la taula d'aquest annex.
- Cap valor del nivell d'avaluació $L_{A,r}$ supera els valors fixats en la taula d'aquest annex.

4. Determinació i avaluació dels nivells d'immissió

La determinació i avaluació dels nivells d'immissió es realitza d'acord amb l'establir en la Llei 16/2002, de 28 de juny, els annexos de la qual han estat modificats pel Decret 176/2009, de 10 de novembre, o posterior normativa que el modifiqui o substitueixi.

Annex 5. Immissió de les vibracions als interiors dels edificis

1. Àmbit d'aplicació

Aquest annex és d'aplicació a les vibracions que es perceben a l'espai interior de les edificacions destinades a habitatge o usos residencials, hospitalaris, educatius o culturals.

2. Valors límit d'immissió

Ús de l'edifici	Valors límit d'immissió L_{aw}
Habitatge o ús residencial	75
Hospitalari	72
Educatiu o cultural	72

3. Compliment

Es considera que es respecten els valors límit d'immissió de vibracions establerts en aquest annex quan els nivells d'avaluació compleixen el següent:

a. Vibracions estacionàries

Els nivells d'avaluació no superen els valors límit de la taula d'aquest annex.

b. Vibracions transitòries

Els valors límit de la taula d'aquest annex poden superar-se per a un nombre d'esdeveniments determinat de conformitat amb el procediment següent:

- Es consideren els dos períodes d'avaluació següents: període diürn comprès entre les 07:00-23:00 hores i període nocturn comprès entre les 23:00-07:00 hores.
- En el període nocturn no es permet cap excés.
- En cap cas no es permeten excessos superiors a 5 dB.
- El conjunt de superacions no ha de ser major de 9. A aquests efectes, cada esdeveniment l'excés del qual no superi els 3 dB ha de ser comptabilitzat com a 1 i si els supera com a 3.

4. Determinació i avaluació dels nivells d'immissió

La determinació i avaluació dels nivells d'immissió es realitza d'acord amb l'establir en la Llei 16/2002, de 28 de juny, els annexos de la qual han estat modificats pel Decret 176/2009, de 10 de novembre, o posterior normativa que el modifiqui o substitueixi.

Annex 6. Valors límit d'emissió de soroll dels vehicles de motor i dels ciclomotors.

1. Àmbit d'aplicació

Aquest annex és d'aplicació a l'emissió sonora dels vehicles de motor i els ciclomotors en circulació i s'avalua en cadascun dels vehicles mitjançant la prova a vehicle aturat.

2. Valors límit d'emissió

El valor límit d'emissió sonora d'un vehicle de motor en circulació s'obté sumant 4 dB(A) al nivell d'emissió sonora que figura a la fitxa d'homologació del vehicle, corresponent a l'assaig a vehicle aturat.

Si la fitxa de característiques d'un vehicle corresponent, atesa la seva antiguitat o per altres raons, no indica el nivell d'emissió sonora per a l'assaig a vehicle aturat, l'Administració competent en l'homologació i la inspecció tècnica de vehicles l'ha de facilitar d'acord amb les seves bases de dades o l'ha de determinar, una vegada ha comprovat que el vehicle és en perfecte estat de manteniment, d'acord amb el mètode de mesurament establert en el procediment d'homologació aplicable al vehicle, segons la reglamentació vigent.

Tant el nivell d'emissió sonora obtingut com el règim del motor en el moment de la prova s'anotaran dins de la casella d'informacions de la targeta d'inspecció tècnica de vehicles del vehicle perquè es puguin prendre com a valor de referència per determinar el valor límit d'emissió definit al punt 2.

El nivell d'emissió sonora corresponent a l'assaig a vehicle aturat d'un ciclomotor, quan no figura a la fitxa d'homologació, és de 87 dB(A).

3. Compliment

Es considera que es respecten els valors límit d'emissió quan el valor determinat no supera els valors establerts en aquest annex.

4. Determinació del nivell d'emissió

El nivell d'emissió es determina mitjançant mesurament segons el mètode de vehicle aturat establert per les directives 96/20/CEE per als vehicles de quatre o més rodes i 97/24/CEE per als vehicles de dues o tres rodes, ciclomotors i quadricicles lleugers i pesants, o les que les substitueixin.

1. Condicions de mesurament

Abans de procedir als mesuraments, s'ha de comprovar que el motor del vehicle és a la temperatura normal de funcionament i que el comandament de la caixa de canvi és en punt mort.

Si el vehicle disposa de ventiladors amb comandament automàtic, s'ha d'excloure qualsevol intervenció sobre aquests dispositius en mesurar el nivell sonor.

S'accelera progressivament el motor fins a assolir el règim de referència, en revolucions per minut, rpm, que figura a la fitxa d'homologació del vehicle o a la seva targeta d'inspecció tècnica de vehicles. Un cop assolit aquest punt s'ha de deixar, de sobte, l'accelerador a la posició de ralenti.

El nivell sonor s'ha de mesurar durant un període de funcionament en què el motor es mantindrà breument a un règim de gir estabilitzat, i durant tot el període de desacceleració.

2. Condicions mínimes de l'àrea on es realitzi el mesurament

Els mesuraments s'han de fer en una zona que no estigui subjecta a pertorbacions acústiques importants. Són especialment adequades les superfícies planes que estiguin recobertes de formigó, asfalt o qualsevol altre revestiment dur i que tinguin un alt grau de reflexió.

La zona ha de tenir la forma d'un rectangle de, com a mínim, tres metres al voltant del vehicle i no hi ha d'haver cap obstacle important dins d'aquest rectangle.

El nivell de soroll residual ha de ser, com a mínim, 10 dB(A) inferior al nivell sonor del vehicle que s'avalua.

3. Mesuraments

La posició de l'instrument de mesurament s'ha de situar d'acord amb les figures que es mostren i respectant els condicionants següents:

Distància al dispositiu d'escapament:	0,5 m
Alçada mínima des del terra	> 0,2 m per damunt de la superfície del terra
Orientació de la membrana del micròfon:	45° en relació amb el pla vertical en què s'inscriu la direcció de sortida dels gasos d'escapament

Figura 1. Posició de l'instrument de mesurament en ciclomotors, motocicletes i quadricicles



Figura 2. Posició de l'instrument de mesurament en vehicles automòbils



El valor del nivell L_{AFmax} s'ha d'arrodonir amb l'increment de 0,5 dB(A), i s'ha de prendre la part sencera com a valor resultant.

S'han de realitzar, com a mínim, tres mesuraments, i es consideren vàlids quan la diferència entre els valors extrems és menor o igual a 3 dB(A).

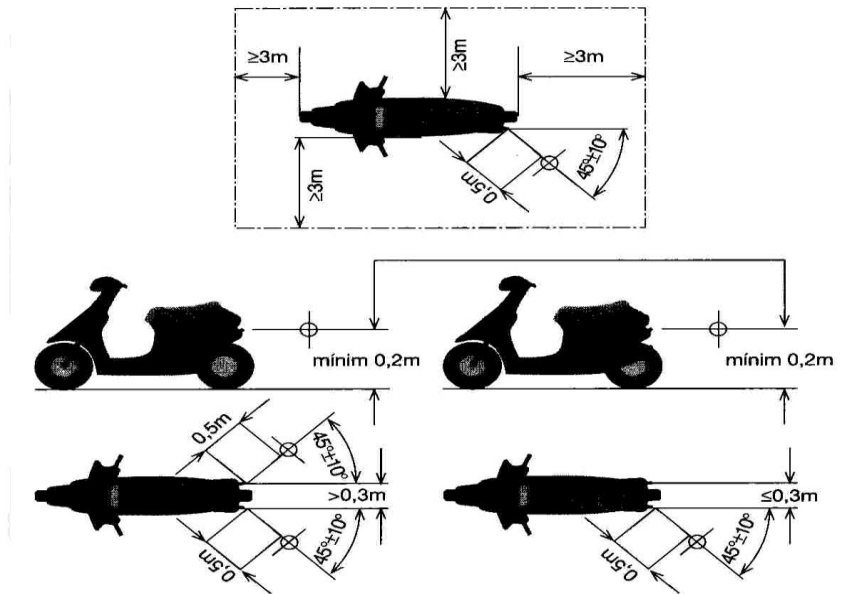
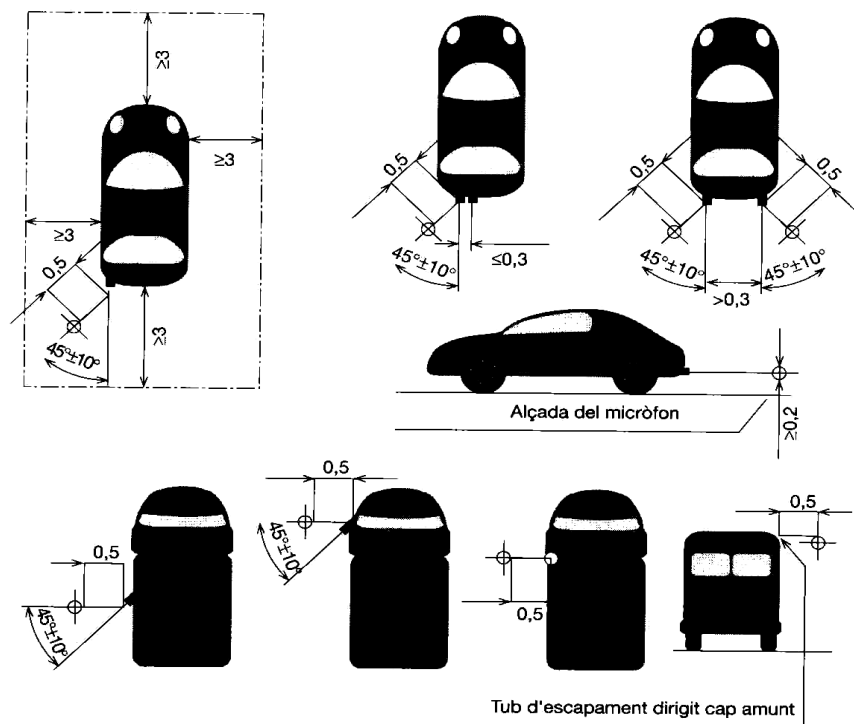
Com a resultat s'ha de considerar el valor del nivell sonor màxim, $L_{AFmàx}$, més elevat de tots tres.

En el supòsit que aquest valor sobrepassi el valor límit s'ha de procedir a una segona sèrie de tres mesuraments; si quatre dels sis resultats obtinguts no sobrepassen el valor límit d'aplicació s'ha de considerar com a nivell sonor del vehicle el tercer dels sis valors en ordre decreixent.

Annex 7. Aïllament acústic

1. Àmbit d'aplicació

Aquest annex s'aplica a l'aïllament acústic contra el soroll aeri i d'impacte de les activitats regulades a l'article 12.

2. Valors d'aïllament acústic a les façanes contra el soroll aeri $D_{2m,nT,Atr}$

1. L'aïllament acústic a les façanes contra el soroll aeri $D_{2m,nT,Atr}$ no ha de ser inferior als valors de la taula següent:

Grup	$D_{2m,nT,Atr}$
Grup I	45 dB(A)
Grup II	35 dB(A)

2. La determinació d'aquest aïllament s'ha de realitzar segons l'establert al Decret 176/2009, de 10 de novembre, pel qual s'aprova el reglament de la Llei 16/2002, de 28 de juny.

3. Si s'han de dur a terme mesuraments per comprovar les exigències de l'aïllament acústic a les façanes contra el soroll aeri s'han de realitzar in situ d'acord amb la metodologia establerta a la norma UNE-EN ISO 140-5 o qualsevol altra que la substitueixi.

3. Aïllament acústic al soroll aeri entre recintes

1. Els valors mínims d'aïllament a soroll aeri $D_{nT,A}$, entre un recinte d'activitat i un recinte d'ús protegit (residencial, sanitari, educatiu, cultural i similars), en funció del tipus d'activitat i l'horari de funcionament són:

$D_{nT,A}$, dB(A)		
	Horari diürn i vespertí (7h i 23h)	Horari nocturn (23h i 7h)
Grup I	72	77
Grup II	66	71
Grup III	61	66
Grup IV	56	61

(*) S'indiquen els valors mínims. En tot cas, l'aïllament que s'haurà d'acreditar serà el necessari per garantir a l'habitatge més afectat un nivell de soroll igual o inferior al valor límit d'immissió permès en ambient interior.

2. Si s'han de dur a terme mesuraments per comprovar les exigències de l'aïllament acústic al soroll aeri entre locals, s'han de realitzar in situ d'acord amb el document bàsic DB-HR Protecció contra el soroll del Codi Tècnic de l'Edificació i la metodologia establerta a la norma UNE-EN-ISO 16283-1 o qualsevol altra que la substitueixi i avaluada segons la norma UNE-EN ISO 717-1 o qualsevol altra que la substitueixi, en un rang de freqüències mínim de 100 Hz a 5 kHz, excepte per a les activitats de pública concurrència del grup 1.

Per a les activitats de pública concurrència del grup 1 es permetrà l'ús de l'equip de reproducció sonora de l'activitat mateixa per realitzar les mesures d'aïllament en el rang de freqüències de 100 Hz a 5 kHz,

4. Aïllament acústic al soroll d'impacte entre locals

1. El valor màxim del nivell global de pressió de soroll d'impactes estandarditzat, $L'_{nT,w}$, entre un recinte d'activitat i un recinte d'ús sensible (residencial, sanitari, educatiu, cultural i similars), ha de ser de 40 dB.
2. Si s'han de dur a terme mesuraments per comprovar les exigències de l'aïllament acústic al soroll d'impacte entre locals, s'han de realitzar in situ d'acord amb la metodologia següent:
 - a. S'ha d'utilitzar com a font generadora una màquina d'impactes normalitzada conforme a l'Annex A de la norma UNE EN ISO 140-7:1998 o qualsevol altra que la substitueixi.
 - b. La màquina d'impactes s'ha de situar en el local emissor conforme a les condicions establertes a la norma UNE EN ISO 140-7:1998 o qualsevol altra que la substitueixi, en almenys dues posicions diferents.
 - c. El nivell global de pressió de soroll d'impactes estandarditzat, $L'_{nT,w}$, s'ha de calcular segons el que s'estableix a la norma UNE EN ISO 717-2:1997 o qualsevol altra que la substitueixi.

5. Mesuraments in situ

1. Els mesuraments *in situ* per demostrar davant de l'administració que es compleixen les exigències de l'aïllament acústic els ha de realitzar una entitat de prevenció de la contaminació acústica degudament acreditada en el camp d'actuació "Mesurament de la qualitat acústica de l'edificació (QE)".
2. En els mesuraments in situ s'admeten toleràncies de 3 dB(A) respecte dels valors d'aïllament acústic establerts a les taules d'aquest annex.

Annex 8. Regulació del funcionament, nivells màxims i metodologia de mesurament per als avisadors acústics

1. En el cas de les sirenes

Tot vehicle d'urgències ha d'estar dotat d'un sistema de control d'ús, les seves característiques tècniques i de funcionament s'exposen a continuació. Els vehicles destinats a serveis d'urgències i emergències han de disposar d'un dispositiu, que reguli la intensitat sonora dels seus avisadors acústics de la manera següent:

- En període diürn (8 h -21 h) el nivell màxim permès és de 95 dB(A).
- En període nocturn (21 h – 8 h) sempre que es pugui s'han d'utilitzar els avisadors lluminosos. En el cas que no fos suficient és permès l'ús dels avisadors acústics a un nivell màxim de 70 dB(A), i només en casos que sigui estrictament necessari es permet variar el nivell de pressió sonora fins a 90 dB(A)

S'entén per nivell màxim permès, el nivell de pressió sonora ($L_{Aeq,60s}$) mesurat a 7.5 metres del vehicle i en la direcció de màxima emissió.

1. Els sistemes múltiples d'avís que porten incorporats dispositius lluminosos han de permetre la utilització individual o conjunta.
2. La utilització de les sirenes només està autoritzada quan el vehicle que les porta estigui realitzant un servei d'urgència; resta totalment prohibida la seva utilització durant els recorreguts de tornada a la base o en desplaçaments rutinaris.
3. Els conductors de vehicles d'urgència han d'utilitzar els dispositius acústics únicament en els casos més necessaris i quan la senyalització lluminosa no sigui suficient.
4. Quan un vehicle d'emergència es trobi aturat per problemes de trànsit, el conductor està obligat a parar la sirena restant els avisos lluminosos.
5. De continuar aturats durant un període llarg de temps es pot posar en funcionament la sirena en períodes de no més de 10 segons, separats un mínim de 2 minuts.

2. En el cas d'alarmes

1. S'autoritzen proves d'assaig d'aparells d'alarma i emergència:
 - a) Excepcionalment, després de la immediata instal·lació del sistema per comprovar el seu funcionament i entre les 9 i les 18 hores de la jornada laboral.
 - b) Rutinàries. Són les comprovacions periòdiques del sistema; únicament 1 cop al mes i durant un màxim de 3 minuts, dins l'horari abans comentat i sota el coneixement previ de la Policia local.
2. Per al cas d'alarmes que emeten a l'ambient exterior o ambients interiors comuns o d'ús públic compartit s'estableix:
 - a) La duració màxima en funcionament continu dels dispositius acústics no pot sobrepassar els 60 segons, en cap cas.
 - b) S'autoritza l'ús de sistemes que repeteixin el senyal sonor un màxim de 3 cops, separats entre ells un període mínim de 30 segons i un màxim de 60 segons, si abans no es produeix la desconexió.
 - c) Un cop acabat el cicle total, no pot tornar a entrar en funcionament; en tot cas, s'autoritza la utilització de senyals lluminosos.
3. El nivell màxim autoritzat d'emissió sonora per a alarmes que radien a ambients exteriors és de 85 dB(A), mesurat a 3 metres i en l'eix de màxima radiació.
4. El nivell d'emissió sonora màxim en el cas que emetin a ambients interiors comuns o d'ús compartit, és de 70 dB(A) a 3 m i en l'eix de la màxima radiació.

Annex 9. Requeriments tècnics dels limitadors-enregistradors

Aquest dispositiu té com a funció limitar l'equip de reproducció/amplificació sonora i/o audiovisual. A més a més, ha d'enregistrar en suport físic estable els nivells sonors generats a l'interior de l'establiment.

Per a l'avaluació i el control del nivell d'immissió, l'equip ha d'utilitzar les dades reals d'aïllament acústic a soroll aeri existent entre l'activitat i el receptor més exposat. L'equip ha de permetre programar com a mínim l'aïllament acústic entre 63Hz – 2000Hz en octaves o terços d'octava entre l'activitat i el recinte protegit més exposat.

1. Requeriments tècnics del limitador enregistrador

El limitador-enregistrador ha de complir els requeriments següents:

- Permetre programar els límits d'emissió a l'interior de l'activitat, i la immissió a l'habitatge més exposat o a l'exterior de l'activitat per als diferents períodes horaris (dia/nit).
- Disposar d'un micròfon extern que reculli el nivell sonor dins del local. Aquest dispositiu estarà degudament calibrat amb l'equip electrònic per detectar possibles manipulacions i se n'ha de poder verificar el seu funcionament correcte amb un sistema de calibratge.
- El micròfon de control de l'equip limitador ha de ser com a mínim de tipus 2 i ha de garantir poder treballar per bandes d'octava completes entre 63 Hz i 5 kHz.
- Permetre programar horaris d'emissió musical diferents per a cada dia de la setmana (hora d'inici i hora d'acabament), i introduir horaris extraordinaris per a festivitats determinades (Cap d'Any, Sant Joan, etc.).
- L'accés a la programació d'aquests paràmetres ha d'estar restringit als tècnics municipals autoritzats, mitjançant sistemes de protecció mecànics o electrònics (paraula de pas).
- L'equip ha de guardar un historial on aparegui el dia i l'hora quan es van realitzar les últimes programacions en format [any : mes : dia : hora].
- Emmagatzematge, mitjançant suport físic estable, els nivells sonors (nivell de pressió sonora continu equivalent amb ponderació freqüencial A) i de les possibles manipulacions esdevingudes amb una periodicitat programable entre 5 i 15 minuts. L'equip limitador ha de permetre emmagatzemar aquesta informació durant un temps de, com a mínim, un mes.
- Disposar d'un sistema de verificació que permeti detectar possibles manipulacions tant de l'equip musical com de l'equip de limitació, i si aquestes es realitzessin quedarien emmagatzemades en una memòria interna de l'equip.
- Poder detectar altres fonts que puguin funcionar de manera paral·lela a/als l'equip/s limitat/s.
- Disposar de sistema de precintament de les connexions i del micròfon.
- Disposar d'un sistema que impedeixi la reproducció musical i/o audiovisual en el cas que l'equip limitador es desconnecti de la xarxa elèctrica i/o del sensor.
- Sistema d'accés a l'emmagatzematge dels registres en format informàtic per part dels serveis tècnics municipals o d'empreses degudament acreditades per l'ajuntament.
- Tenir la capacitat d'enviar de manera automàtica a l'Ajuntament les dades emmagatzemades durant cadascuna de les sessions. El sistema de transmissió haurà de ser compatible amb el tipus de transmissió i protocol que defineixi l'Ajuntament.
- Disposar d'un sistema telemàtic per a la visualització de les dades en temps real.
- Disposar d'un sistema automàtic de transmissió telemàtica de les dades emmagatzemades. El sistema de transmissió haurà de ser executable a través d'una aplicació universal accessible pels serveis tècnics municipals a través d'una pàgina web amb accessos restringits al contingut dels mateixos.

2. Garantia del limitador-registrador.

2.1. Certificació del sistema de limitació.

A fi de garantir les condicions anteriors, s'exigirà al fabricant o importador dels aparells que hagin estat homologats respecte a la norma que els sigui d'aplicació, per la qual cosa hauran de disposar del certificat corresponent en que s'indiqui el tipus de producte, marca comercial, model, fabricant, peticionari, norma de referència base per a la seva homologació i resultat.

El tècnic o l'empresa instal·ladora del sistema de limitació, degudament autoritzat pel fabricant, expedirà un certificat en el qual hauran de constar les dades següents:

- Descripció tècnica del sistema de limitació instal·lat. Si es un sistema comercialitzat, descripció del model i del numero de sèrie.
- Especificar el sistema de transmissió de dades enregistrades pel limitador-enregistrador.
- Plànol d'ubicació del micròfon registrador del limitador respecte als altaveus instal·lats.
- Característiques tècniques, segons el fabricant, de tots els elements que integren la cadena de so.
- Paràmetres de programació del limitador: nivells sonors màxims, horari (dia/nit), horari de funcionament, periodicitat de l'emmagatzematge, corba d'aïllament acústic, etc.
- Esquema unifilar de la connexió de tots els elements, incloent-hi el limitador-registrador, i identificant-los.
- Declaració expressa sobre la impossibilitat tècnica de funcionament de l'equip de so sense l'activació del sistema de limitació (sense vulneració).
- Aportar mesures que garanteixin el compliment dels valors límit d'immissió establerts a l'annex II.7. La mesura es realitzarà amb els controls dels equips de so al màxim nivell. Qualsevol canvi o modificació del sistema de reproducció musical suposarà la realització d'un nou informe d'instal·lació.

2.2. Obligacions del titular del limitador-registrador.

El cost de la transmissió telemàtica de dades del limitador-enregistrador serà assumida pel titular de l'activitat. El titular del dispositiu queda obligat a subscriure un contracte de manteniment del sistema de limitació amb l'empresa o el tècnic instal·lador. Aquest contracte garantirà com a mínim:

- Una revisió anual, en la qual es lliurarà un certificat de conformitat de la instal·lació.
- La transmissió de les dades.
- En cas d'avaría de l'equip, la reparació o substitució d'aquest serà en un termini no superior a una setmana des de l'aparició de l'avaría. El titular de l'activitat queda obligat a conservar els certificats de conformitat com a mínim durant 5 anys. També serà responsable de tenir un exemplar del llibre d'incidències del limitador, que estarà a disposició dels tècnics municipals que ho sol·licitin, en el qual hi haurà de quedar clarament reflectida qualsevol anomalia patida per l'equip, així com la seva reparació o substitució pel servei oficial de manteniment, amb indicació de la data i el tècnic responsable. Totes les avaries s'hauran de comunicar a l'Ajuntament.

3. Protocol de transmissió de dades a Sentilo Terrassa.

En la mesura que els fabricants adaptin els seus aparells per fer-ho possible, l'Ajuntament de Terrassa podrà establir l'obligatorietat d'enviar un subconjunt de les dades enregistrades a la plataforma Sentilo Terrassa. Aquest subconjunt de dades es definirà en un document d'especificacions tècniques per al protocol de transmissió de dades que es lliurarà als titulars de les activitats i les empreses instal·ladores en el moment que es determini la necessitat de la instal·lació d'aquest dispositiu.

Annex 10. Classificació de les activitats en funció del nivell d'immissió acústica dins el seu recinte (als efectes de realitzar estudis teòrics de sorolls)

Grup I Major o igual a 95 dB(A)

- Discoteca.
- Sales de ball.
- Sales de festa amb espectacle.
- Karaokes.
- Restaurants musicals amb música produïda en directe.
- Locals per a assaigs musicals o similars.
- Estudis d'enregistrament de so.
- Teatres.
- Cinemes.
- Auditoris.
- Taller de reparació de vehicles amb xapa.
- Serralleries.
- Manyeries.
- Tallers d'alumini.
- Planxisteria.
- Sales de concert.
- Centres docents de música, teatre, dansa i similars.

Grup II entre 90 – 94 dB(A)

- Bars musicals.
- Restaurants musicals sense música produïda en directe.
- Jocs i apostes, recreatius i esportius.
- Tallers de reparació de motos i cotxes.
- Tallers mecànics.
- Fusteries, ebenisteries i similars.
- Túnel de rentat de vehicles.
- Obradors industrials.

Grup III entre 85 – 89 dB (A)

- Activitats de restauració que disposin d'equip de reproducció sonora amb un nivell $L_{Aeq,60s}$ superior a 75 dB(A) a 1 metre de la font.
- Botigues de pa i pastisseria amb obrador.
- Impremtes, copisteries i similars.
- Tallers de confecció i similars.
- Bugaderies, tintoreries.
- Tallers d'enquadernació.
- Botigues d'exposició i venda d'animals.
- Botigues d'animals de companyia. Activitats d'alberg i/o reproducció i nuclis zoològics.
- Garatges i aparcaments.
- Establiments alimentaris en règim d'autoservei.
- Gimnasos.
- Atraccions recreatives.
- Carnisseries amb obrador.
- Centres de culte.

Grup IV inferior o igual a 84 dB(A)

- Activitats de restauració que no disposin d'un sistema de reproducció de so.
- Activitats de restauració que disposin d'equip de reproducció sonora amb un nivell $L_{Aeq,60s}$ inferior o igual a 75 dB(A) a 1 metre de la font.
- Local de pràctiques psicofísiques no esportives.
- Comerços alimentaris especialistes i polivalents alimentaris.

- Comerços no alimentaris.
- Especialistes alimentaris amb degustació.
- Magatzems.
- Consultoris mèdics i clíniques.
- Oficines, despatxos o serveis d'ús administratiu.
- Residències, casals i similars.
- Botigues de pa i pastisseria sense obrador i/o terminal de cocció.
- Activitats culturals i socials (exposicions, museus, sales de conferències...).
- Ludoteques.
- Locutoris.
- Centres veterinaris
- Altres centres docents.
- Altres tallers.

Annex 11. Contingut mínim dels informes de mesurament

Els informes tècnics que es deriven d'un mesurament sonomètric o de vibracions realitzats han de contenir, com a mínim:

1. Antecedents (peticionari, dates de l'informe i dels mesuraments, identificació,...).
2. Objecte dels mesuraments.
3. Procediment de mesurament. Breu descripció, referències normatives.
4. Descripció de la sensibilitat acústica de la zona d'acord amb el mapa de capacitat acústica. Entorn dels mesuraments (característiques urbanístiques i zonificació, descripció de l'entorn, receptors i/o nuclis habitats més exposats...).
5. Fonts de soroll: localització i descripció general, característiques de les fonts de soroll, característiques del soroll (presència de fases, components tonals, impulsius, baixa freqüència...). En la mesura que sigui possible s'ha de donar informació de la font de soroll amb fotografies.
6. Descripció dels punts de mesurament escollits i ubicació gràfica (en croquis, plànol...).
7. Equips de mesurament (marca, model i número de sèrie) i estat de calibració (sonòmetre, calibrador,...). Resultats de la verificació inicial i final.
8. Descripció del mesurament i resultats. Identificació del punt, dia i hora, tècnic responsable, unitats i paràmetre, temps d'integració, intervals de mesurament, característiques, resultats obtinguts..., indicant per a cada una les possibles incidències que puguin afectar el resultat i la percepció qualitativa del tècnic.
9. Condicions meteorològiques existents, en el cas de mesuraments en ambient exterior.
10. Determinació dels nivells d'immissió.
11. Avaluació i compliment (càlculs i anàlisis, avaluació del compliment de la normativa que sigui d'aplicació...).
12. Conclusions amb taules resumides.
12. Data i signatura dels tècnics responsables dels mesuraments.
13. Annexos, si s'escau, on pot haver-hi plànols, fotografies, gràfics,...

Annex 12. Models d'acta

ACTA MESURA DE SOROLLS

Data: / / Hora inici: : Hora final: :

Novetat Núm.: Agents:,

Causa de la medició:

DADES DEL LLOC DE L'EMISSIÓ

Habitatge Indústria Establiment de concurrència pública Comerç

Raó social/Nom Social:

Emplaçament: carrer Núm. Pis Porta

AUTORITZACIÓ

Del propietari/ocupant per l'entrada en el seu domicili
per realitzar la mesura de sorolls

Signatura:

INFORME DE LA COMPROVACIÓ

MESURA INTERIOR

- Les mesures s'han realitzat amb porta i finestres tancades.
- Les posicions del punt d'avaluació han estat com a mínim a 0,5 m de les parets o d'altres superfícies, entre 1,2 i 1,5 m d'altura i aproximadament a 0,7 m de les finestres.

Núm	LLOC	SOROLL dB(A)	FONS dB(A)	DESCRIPCIÓ DEL SOROLL (música, veus, impactes, etc)
1	Dormitori	1) , ,	1)	
		2) , ,	2)	
		3) , ,	3)	
2	Menjador	1) , ,	1)	
		2) , ,	2)	
		3) , ,	3)	

1)	2)
3)	

Dormitori / Menjador

ES BARREJA AMB EL SOROLL DEL CARRER: SI NO

Situació respecte activitat: Contigua No contigua

MESURA EXTERIOR

- Les mesures es realitzen amb pantalla antivent.
- Es situa el micròfon al mig de la finestra totalment oberta.
- La distància entre el micròfon i la font sonora és: metres.

Núm	LLOC	SOROLL dB(A)	FONS dB(A)	DESCRIPCIÓ DEL SOROLL (música, veus, impactes, etc)
1	Dormitori	1) , ,	1)	
2	Menjador	1) , ,	1)	

ES BARREJA AMB EL SOROLL DEL CARRER: SI NO

Es fa constar que les mesures de sorolls s'han efectuat mitjançant el sonòmetre....., model, amb núm. de sèrie, d'homologació oficial.

Signatura dels agents : núm., núm.

Normativa: Decret 176/2009, de 10 de novembre, pel qual s'aprova el Reglament de la Llei 16/2002, de 28 de juny, de protecció contra la contaminació acústica i s'adapten els annexos, o posterior normativa que el modifiqui o substitueixi.

ACTA DE CONTROL DE SOROLL DE MOTOCICLETES I CICLOMOTORS

Identificació del vehicle i titular

Conductor DNI
Adreça Municipi

Titular DNI
Adreça Municipi

Matrícula			
Marca, model i nom comercial			
Tipus de vehicle	Ciclomotor		Motocicleta cm ³

Valor límit

Situació o criteri:	Valor de referència dB(A)	Règim del motor (rpm)	Valor límit dB(A)
1. Documentació del vehicle			
2. Placa d'identificació del vehicle			
3. Fitxa d'homologació del vehicle			
4. Taula de valors de referència a vehicle aturat subministrada pel fabricant del vehicle			
5. Sense valor límit de referència (ciclomotors)			

Determinació del nivell d'emissió

Nivell de soroll residual L _{Aeq} en dB (A)		
Mesurament	L _{AFmàx} dB(A)	Règim del motor (rpm)
Primer mesurament		
Segon mesurament		
Tercer mesurament		
Nivell d'emissió		---

Compliment

Favorable No hi ha infracció (no supera els límits)
Desfavorable Infracció lleu o greu (supera d'1 a 10 dB(A))
Molt desfavorable Infracció molt greu (supera més de 10 dB(A)). Intervenció del permís de circulació

Marca, model, número de sèrie i data de verificació del:

Sonòmetre:

Calibrador:

Agent:
Signatura de l'agent

Dia: Hora:

Lloc:

Annex 13. Actuacions en directe en locals d'activitats recreatives.

El contingut mínim dels estudis acústics que caldrà presentar per realitzar actuacions en directe serà el següent:

1. Antecedents (peticionari, expedient de l'autorització o comunicació d'activitat, descripció del local, zona de sensibilitat acústica, compatibilitat urbanística de l'ús, càlcul del VAS del vector sorolls, etc.)
2. Objecte de l'estudi.
3. Declaració del tipus d'actuacions en directe que es vol realitzar.
4. Identificació del receptor o receptors més afectats.
5. Informe sobre l'aïllament acústic del local a soroll aeri i a soroll d'impacte respecte del receptor més afectat, emès per una entitat de prevenció de la contaminació acústica degudament acreditada en el camp "Mesurament de la qualitat acústica de l'edificació (QE
6. Determinació del nivell d'immissió sonora màxim previst a l'interior del local d'activitat en funció del tipus d'actuacions que es vol portar a terme.
7. Determinació dels nivells d'immissió previstos en els recintes receptors més afectats.
8. Llista de condicionants sota els quals s'haurà de portar a terme les actuacions per tal que els contingut de l'estudi sigui vàlid.
9. Avaluació i compliment (càlculs i anàlisi).
10. Conclusions amb taules resumides.
11. Data i signatura dels tècnics responsables de l'estudi.

Annex 14. Actuacions musicals a la plaça vella.

En la instal·lació d'equips electroacústics per a la realització de concerts i actuacions musicals de gran format, des d'un escenari no permanent situat habitualment al costat est de la plaça, promoguts per entitats públiques o privades així com pel mateix Ajuntament, s'haurà de tenir en compte les següents prescripcions tècniques:

- Els Line Array d'altaveus es situaran en els dos extrems del frontal de l'escenari, amb un gir de 30º respecte la línia longitudinal en direcció al públic, encarats al centre de la plaça.
- Els altaveus dels subgreus es situaran en el frontal de l'escenari, entre les dues Line Array d'altaveus, orientats de cara al públic.
- S'utilitzarà un aparell limitador-enregistrador homologat per controlar l'emissió sonora de l'actuació musical, de manera que a les façanes veïnes més exposades no es superin els nivells màxims indicats a l'article 16.1 de l'articulat.

El nivell d'immissió sonora en l'ambient exterior davant les façanes veïnes més exposades haurà de ser controlat per l'empresa que sonoritzi el concert o actuació musical durant la realització de les proves de so i els resultats es tindran en compte per a la programació dels nivells d'emissió del limitador.

L'empresa encarregada de la sonorització del concert o actuació musical haurà de conservar els registres del limitador de so com a mínim fins a un mes després de la realització de l'actuació musical, termini en el que l'Ajuntament podrà requerir-li les dades a través del promotor.

Terrassa, 12 de setembre de 2018

Oscar González Ballesteros
Secretari general