

Codi de verificació:	» 6U6X2X4934092UOS1CAKt » » 6U6X2X4934092UOS1CAKt » 6U6X2X4934092UOS1CAK
Procediment:	
Expedient: 27232/2017	Document: 89068/2018

E D I C T E

Referència: Aprovació definitiva de l'Ordenança municipal sobre sorolls, vibracions i olors de sant Cugat del Vallès

Data aprovació inicial: 22 de gener de 2018

Data aprovació definitiva: 21 de maig de 2018

En data 22 de gener de 2018, el Ple de la Corporació va aprovar inicialment la nova Ordenança Municipal sobre Sorolls, Vibracions i Olors de Sant Cugat del Vallès, per adequar-la a l'actual normativa

En data 16 de febrer de 2018 es va publicar l'anunci en el Butlletí Oficial de la Província.

L'expedient es va sotmetre a informació pública entre les dates 19 de febrer a 2 d'abril de 2018.

En el període d'exposició pública es van presentar al·legacions.

En data 3 de maig de 2018, envers les al·legacions presentades a l'Ordenança Municipal sobre Sorolls, Vibracions i Olors de Sant Cugat del Vallès, els serveis tècnics i jurídics emeten informe.

En data 14 de maig de 2018, els serveis jurídics emeten informe favorable envers l'aprovació definitiva de l'Ordenança.

En data 21 de maig de 2018, el Ple de la Corporació va acceptar les al·legacions presentades envers els articles 15, 18, 19 i 34, disposició transitòria i disposició final, i es van rebutjar la resta d'al·legacions, en base als criteris tècnics i jurídics emprats en l'esmentat informe, aprovant-se definitivament l'ordenança municipal sobre Sorolls, Vibracions i Olors de Sant Cugat del Vallès, amb les modificacions proposades en l'informe tècnic, resolent les al·legacions presentades, i adoptant els següents:

ACORDS

“PRIMER.- ACCEPTAR les al·legacions presentades en els articles 15, 18, 19, 34, disposició transitòria i disposició final, adoptant la redacció proposada i que consta en l’informe tècnic transcrit en la part expositiva de la present resolució.

SEGON.- DESESTIMAR la resta d’al·legacions en funció del què s’estableix en l’informe tècnic esmentat.

TERCER.- APROVAR DEFINITIVAMENT amb les modificacions proposades en l’informe tècnic transcrit en la part expositiva, l’ordenança municipal sobre el soroll, les vibracions i les olors de Sant Cugat del Vallès, de conformitat amb el què estableix la normativa que és d’aplicació, i que s’adjunta com a annex inseparable de la present proposta.

QUART.- PUBLICAR l’acord d’aprovació definitiva i el text íntegre de **L’ORDENANÇA MUNICIPAL SOBRE EL SOROLL, LES VIBRACIONS I LES OLORS DE SANT CUGAT DEL VALLÈS** en el Butlletí Oficial de la Província de Barcelona i el corresponent edicte al DOGC indicant la susdita publicació, tot això als efectes de la seva entrada en vigor, en els termes establerts a l’article 65.2 de la Llei 7/1985, de 2 d’abril, reguladora de les bases de règim local, en relació a l’article 66.1 del Decret 179/1995, de 13 de juny, pel qual s’aprova el Reglament d’obres, activitats i serveis dels ens locals, tot publicant així mateix per a coneixement general i difusió el text de l’ordenança en el web municipal.

CINQUÈ.- TRASLLADAR el present acord a tots els interessats determinats a l’expedient i a tots els Àmbits Municipals.”

El text íntegre de l’Ordenança és el següent:

ÍNDEX

Preàmbul	6
Capítol I. Objecte i àmbit d’aplicació	7
Article 1. Objecte	7
Article 2. Àmbit d’aplicació	7
Article 3: Definicions i índexs acústics	7
Article 4. Drets i deures	9
Article 5: Criteris de prevenció del soroll en la gestió municipal	9
Capítol II. Gestió ambiental del soroll	11
Article 6. Zonificació acústica i mapa de capacitat acústica	11
Article 7. Zones d’especial protecció de la qualitat acústica (ZEPQA)	11
Article 8. Zones acústiques de règim especial (ZARE)	11
Article 9. Plans d’acció	12
Capítol III. Intervenció administrativa sobre els emissors acústics	13

<u>Secció I. Normes generals</u>	13
<u>Article 10. Valors límit</u>	13
<u>Article 11. Suspensió dels objectius de qualitat acústica</u>	13
<u>Article 12. Integració de la intervenció acústica en les actuacions ambientals</u>	13
<u>Article 13. Altres activitats</u>	13
<u>Secció II. Activitats</u>	14
<u>Article 14. Classificació</u>	14
<u>Article 15. Requeriments tècnics per a les activitats</u>	15
<u>Article 16. Efectes additius</u>	17
<u>Article 17. Activitats de càrrega i descàrrega de mercaderies</u>	17
<u>Secció III. Activitats a l'aire lliure</u>	18
<u>Article 18. Disposició de caràcter general</u>	18
<u>Article 19. Activitats festives i altres actes a la via pública</u>	18
<u>Article 20. Instal·lacions amb sistemes de megafonia</u>	20
<u>Article 21. Espectacles pirotècnics</u>	20
<u>Article 22. Servei recollida dels residus municipals i neteja de la via pública</u>	20
<u>Secció IV. Relacions de veïnat i comportament ciutadà</u>	20
<u>Article 23. Comportament ciutadà</u>	20
<u>Article 24. Animals de companyia</u>	21
<u>Secció V. Vehicles de motor i ciclomotors</u>	21
<u>Article 25. Vehicles de motor i ciclomotors</u>	21
<u>Article 26. Vehicles destinats a serveis d'urgències</u>	22
<u>Secció VI. Sistemes d'avís acústic</u>	22
<u>Article 27. Condicions de funcionament</u>	22
<u>Article 28. Funcionament anormal</u>	23
<u>Secció VII. Construccions</u>	23
<u>Article 29. Aïllament acústic</u>	23
<u>Article 30. Treballs a la construcció</u>	24
<u>Article 31. Instal·lacions de climatització, condicionament d'aire i ventilació</u>	25
<u>Article 32. Ús i funcionament de les instal·lacions comunitàries, auxiliars i/o complementàries de l'edificació</u>	26
<u>Article 33. Mesura de les vibracions</u>	26
<u>Capítol IV. Contaminació odorífera</u>	26
<u>Article 34. Règim d'intervenció administrativa</u>	26
<u>Capítol V. Inspecció, control i règim sancionador</u>	28
<u>Secció I. Inspecció i control</u>	28

Article 35. Denúncies	28
Article 36. Inspecció	28
Article 37. Funció dels inspectors	29
Article 38. Acta de la inspecció	29
Secció II. Règim sancionador	29
Article 39. Classificació d'infraccions	29
Article 40. Tipificació	29
Article 41. Responsabilitat	31
Article 42. Mesures provisionals	31
Article 43. Sancions	32
Article 44. Gradació de les sancions	32
Article 45. Procediment	33
Article 46. Multes coercitives	33
Article 47. Diagnòstic i mesures cautelars pels vehicles de motor i ciclomotors	33
Article 48. Òrgans competents	34
Article 49. Prescripció	34
Disposició addicional primera	34
Disposició addicional segona	34
Disposició transitòria	34
Disposició derogatòria	35
Annex 1. Qualitat acústica del territori. Mapes de capacitat	35
Annex 2. Objectius de qualitat aplicables a l'espai interior	38
Annex 3. Immissió sonora aplicable a l'ambient exterior produïda per les activitats, incloses les derivades de les relacions de veïnat	39
Annex 4. Immissió sonora aplicable a l'ambient interior produïda per les activitats, incloses les derivades de les relacions de veïnat	41
Annex 5. Determinació i avaluació dels nivells d'immissió	42
Annex 6. Valors límit d'emissió de soroll dels vehicles de motor i dels ciclomotors	48
Annex 7. Immissió de les vibracions als interiors dels edificis	51
Annex 8. Aïllament acústic	52
Annex 9. Regulació del funcionament, nivells màxims i metodologia de mesurament per als avisadors acústics	54
Annex 10. Requeriments tècnics dels limitadors-enregistradors	55
Annex 11. Classificació de les activitats en funció del nivell d'immissió acústica dins el seu recinte	57
Annex 12. Contingut mínim dels informes de mesurament	58
Annex 13. Model d'acta de control de soroll de vehicles	59
Annex 14. Contingut d'un estudi d'impacte acústic per a les noves activitats	60
Annex 15. Normes urbanístiques d'aplicació a les distàncies entre activitats i habitatges	63
Annex 16. Instal·lació de limitadors - enregistradors acústics pel control dels nivells sonors en actes a l'aire lliure	67
Annex 17. Contingut de l'informe tècnic control de nivells sonors en actes a l'aire lliure	68
Annex 18. Activitats diürnes susceptibles de generar sorolls i/o vibracions	69



AJUNTAMENT DE
SantCugat

Plaça de la Vila, 1
08172 Sant Cugat del Vallès
T. 935 657 000
santcugat.cat



Annex 19. Activitats potencialment generadores d'olors	70
Annex 20. Alçada i distància dels conductes d'extracció de fums i olors	71
Annex 21. Manteniment de conductes d'evacuació i extracció de fums i olors	72

Document signat electrònicament. La seva autenticitat es pot verificar a <https://seu.santcugat.cat/seu/validacio>

Preàmbul

El soroll és actualment una de les principals causes de preocupació ciutadana, ja que incideix en la qualitat de vida de les persones i, a més, pot provocar efectes nocius en la salut i en el comportament, tant individuals com socials.

En aquest sentit, el soroll es considera arreu com un agent contaminant més, des que així es va reconèixer oficialment per primera vegada en la Conferència de les Nacions Unides sobre Medi Ambient Humà, reunida a Estocolm l'any 1972.

En l'àmbit de la Unió Europea, la Directiva 2002/49/CE, del Parlament Europeu i del Consell, de 25 de juny de 2002, sobre avaluació i gestió del soroll ambiental, ha obligat a un procés de transposició de les seves normes al Dret intern dels estats membres.

Els articles 43 i 45 de la Constitució estableixen el manament de tots els poders públics de protegir la salut i el medi ambient, en la qual s'inclou la protecció davant la contaminació acústica. Així, a escala estatal s'han promulgat la Llei 37/2003, de 17 de novembre, del soroll, el Reial decret 1513/2005, de 16 de desembre, que la desplega pel que fa a l'avaluació i gestió del soroll ambiental i el Reial decret 1367/2007, de 19 d'octubre, que la desplega pel que fa a zonificació acústica, objectius de qualitat i emissions acústiques.

A Catalunya, els articles 27 i 46 de l'Estatut d'Autonomia estableixen el dret de totes les persones a la protecció davant les diferents formes de contaminació i que les polítiques ambientals dels poders públics han de dirigir, entre d'altres finalitats, a la reducció de les diferents formes de contaminació, mitjançant l'adopció de les corresponents polítiques públiques.

En aquest marc s'insereixen la Llei 16/2002, de 28 de juny, de protecció contra la contaminació acústica, el Decret 245/2005, de 8 de novembre, pel qual es fixen els criteris per a l'elaboració de mapes de capacitat acústica i el Decret 176/2009, de 10 de novembre, pel qual s'aprova el Reglament de la Llei 16/2002, de 28 de juny, i se n'adapten els annexos.

Finalment, pel que fa a l'Administració local, l'article 84 de l'Estatut d'Autonomia de Catalunya garanteix als ens locals competències pròpies en la formulació i gestió de polítiques per a la protecció del medi ambient, i aquesta atribució també es fa als articles 25 de la Llei 7/1985, de 2 d'abril, de bases del règim local i 66 del Text refós de la Llei municipal i de règim local de Catalunya, aprovat pel Decret legislatiu 2/2003, de 28 d'abril.

Per la seva banda, la contaminació odorífera s'està constituint, al llarg dels últims anys, com un dels tipus de contaminació de major impacte envers la ciutadania. Donada la manca de desenvolupament normatiu a nivell legislatiu al voltant d'aquesta branca, correspon als ens locals, de conformitat amb les competències anteriorment esmentades, la regulació d'aquesta problemàtica.

La present ordenança concreta els instruments jurídics, i també tècnics, necessaris perquè es pugui donar una resposta adequada a les inquietuds de la ciutadania vers la contaminació acústica, millorant la seva qualitat de vida, en un procés d'una creixent conscienciació ambiental.

Capítol I. Objecte i àmbit d'aplicació

Article 1. Objecte

L'objecte d'aquesta ordenança és regular, en l'àmbit de la competència municipal, la contaminació odorífera, les normes i els criteris de bona qualitat acústica del medi, els nivells sonors i vibracions d'activitats, veïnatge i els produïts pel trànsit a la via pública, així com prevenir i corregir la contaminació provocada pels sorolls i les vibracions i olors.

Article 2. Àmbit d'aplicació

Resten sotmesos a l'aplicació d'aquesta ordenança:

- Edificacions
- Indústries i activitats en general
- Trànsit en vies urbanes i interurbanes.
- Actuacions a la via pública. Obres i activitats de càrrega i descàrrega, gestió de residus, activitats festives i d'oci, comportament ciutadà i avisadors acústics.
- Persones i/o les seves actuacions de veïnatge. Obres, aparells domèstics i instruments musicals, tinença d'animals i comportaments.
- Vehicles de motor.
- Qualsevol altre emissor que, en el seu exercici, funcionament o utilització, pugui ésser subjecte actiu o passiu d'algun dels efectes contaminants que regula aquesta ordenança, qualsevol que en sigui el titular, promotor o responsable, tant si és una persona física o jurídica particular com si és l'Administració Pública, i el lloc públic o privat, obert o tancat en què estigui situat.

Article 3: Definicions i índexs acústics

A l'efecte d'aquesta ordenança, s'entén per:

1. Definicions

- a. **Activitat:** Qualsevol activitat industrial, comercial, de serveis, recreativa o espectacle que sigui de titularitat pública o privada, (amb o sense ànim de lucre) i les derivades de les relacions de veïnat.
- b. **Emissor acústic:** Qualsevol infraestructura, instal·lació, maquinària, activitat o comportament que generi soroll i/o vibracions.
- c. **Fum:** partícules en suspensió, de grandària inferior a una micra de diàmetre, procedents de la condensació de vapors, de reaccions químiques (fums industrials) o de processos de combustió (fums de combustió).
- d. **Olor:** propietat organolèptica perceptible per l'òrgan olfatiu quan inspira determinades substàncies volàtils.
- e. **Mapa de capacitat acústica:** Instrument que assigna els nivells d'immissió fixats com a objectius de qualitat en un territori determinat.

- f. **Mapa de soroll:** Mapa dissenyat per a avaluar globalment l'exposició al soroll produït per diferents fonts de soroll en una zona determinada.
- g. **Nivell d'emissió:** Nivell acústic produït per un o varis emissors acústics mesurats a una distància determinada.
- h. **Nivell d'immissió:** Nivell acústic mitjà existent durant un període de temps determinat, mesurat en un lloc determinat.
- i. **Soroll:** Contaminant físic que consisteix en una barreja complexa de sons de freqüències diferents, que produeix una sensació auditiva considerada molesta o incòmoda i que amb el pas del temps i per efecte de la seva reiteració pot esdevenir perjudicial per a la salut de les persones.
- j. **Soroll de fons o residual:** Soroll existent en absència de la/les fonts pertorbadora/es objecte d'estudi.
- k. **Soroll amb components de baixa freqüència:** Soroll caracteritzat per valors alts en les bandes de terç d'octava de 20 a 160Hz i que són audibles.
- l. **Soroll amb components tonals:** Soroll caracteritzat per un component de freqüència única o per components de banda estreta que emergeixen d'una manera audible del soroll ambient.
- m. **Soroll amb components impulsius:** Soroll amb increments i decrements molt pronunciats de nivell i de molt curta durada, en general no superior a un segon, com ara cops, caigudes, explosions i similars.
- n. **Període d'avaluació:** Període temporal al qual s'ha de referir l'avaluació acústica, d'acord amb els annexos de l'Ordenança i la normativa de rang superior.
- o. **Soroll ambiental:** El so exterior no desitjat o nociu generat per les activitats humanes, inclòs el soroll emès pels mitjans de transport, pel trànsit rodat, ferroviari, marítim i aeri, i pels emplaçaments de les activitats. Si que en parla la llei
- p. **Valor límit d'immissió:** nivell d'immissió màxim permès dins un període de temps determinat.
 - **Immissió a l'ambient exterior:** la contaminació produïda pel soroll i les vibracions que provenen d'un o diversos emissors acústics situats al medi exterior del centre receptor.
 - **Immissió a l'ambient interior:** la contaminació produïda pel soroll i les vibracions que provenen d'un o diversos emissors acústics situats al mateix edifici o en edificis contigus al receptor.
- q. **Valor límit d'emissió:** nivell d'emissió màxim durant un període de temps determinat.
- r. **Vibració:** Moviment d'una partícula d'un medi elàstic al voltant del seu punt d'equilibri com a conseqüència d'una força.
- s. **Zona de sensibilitat acústica:** Part del territori que presenta una mateixa percepció acústica.

2. Índexs acústics

- a. $L_{Aeq,T}$: Nivell de pressió acústica contínua equivalent ponderat A, mesurat durant el període T .
- b. L_{AFmax} : Nivell màxim de pressió acústica ponderat A i integrat temporalment en *fast*.
- c. L_{Ar} : Nivell d'avaluació de la pressió acústica avaluat per a un període de temps especificat, que s'obté mitjançant mètodes de càlcul o de mesurament i, si escau, les correccions que especifiquen els annexos.
- d. L_{aw} : Nivell d'avaluació de les vibracions que s'obté mitjançant mètodes de càlcul o de mesurament.
- e. L_d : Índex de soroll diürn, indicador de soroll associat a la molèstia diürna.
- f. L_{den} : Índex de soroll dia-vespre-nit, indicador de soroll associat a la molèstia global.
- g. L_e : Índex de soroll del vespre, indicador de soroll associat a la molèstia del vespre.
- h. L_n : Índex de soroll nocturn, indicador de soroll associat a la molèstia nocturna.
- i. K_f : Correcció per raó de components de baixes freqüències.
- j. K_t : Correcció per raó de components tonals.
- k. K_i : Correcció per raó de components impulsius.
- l. $L'_{nT,w}$: Nivell global de pressió de soroll d'impacte estandarditzat.
- m. $D_{nT,A}$: Diferència de nivells estandarditzada, ponderada A, entre recintes interiors.
- n. $D_{2m,nT,ATr}$: Diferència de nivells estandarditzada, ponderada A, en façanes i en cobertes, per a soroll.

Article 4. Drets i deures

1. D'acord amb el que estableix la normativa per la qual es regula el dret d'accés a la informació en matèria de medi ambient, l'ajuntament ha de posar a disposició de la població de manera clara, comprensible i fàcilment accessible, la informació relativa a la contaminació acústica i odorífera.

2. Tota la ciutadania té el deure d'observar les normes de conducta que, en relació amb la contaminació acústica i odorífera, determina la present ordenança.

Article 5: Criteris de prevenció del soroll en la gestió municipal

1. L'Ajuntament tindrà en compte criteris de prevenció de la contaminació acústica per tal de garantir que les actuacions municipals comportin la disminució dels nivells sonors ambientals.

2. En l'activitat pròpia municipal, les mesures de prevenció i disminució s'aplicaran, entre d'altres, en els àmbits següents:

- a. L'organització del trànsit en general.

- b. Els transports col·lectius urbans.
- c. La recollida d'escombraries.
- d. La neteja de les vies i espais públics.
- e. La ubicació de centres docents, sanitaris, llocs de residència col·lectiva i altres establiments anàlegs, que l'Ajuntament consideri d'especial protecció acústica, en la mesura que les activitats que s'hi realitzen requereixen un ambient especialment silencios.
- f. La consideració del impacte acústic en la concessió de llicències d'obres i d'activitats.
- g. La planificació i projecte de vies de circulació amb els seus elements d'aïllament i esmorteïment acústic.
- h. Els plans de pavimentació de la xarxa viària.
- i. La regulació i el control periòdic de qualsevol activitat privada, comercial o lúdica en vies públiques i zones de pública concurrència.
- j. El planejament urbanístic en general i el planejament de la mobilitat urbana i interurbana.
- k. El disseny de les infraestructures i equipaments municipals.
- l. L'adquisició de vehicles, potenciant la utilització de vehicles municipals no sorollosos, com ara bicicletes, vehicles elèctrics, i altres vehicles amb baixos nivells sonors.

3. L'Ajuntament contemplarà les mesures que consideri adients per tal de millorar els nivells de sorolls i de vibracions existents, apropant-los al màxim als criteris de qualitat previstos per a cada zona, mitjançant actuacions com ara:

- a. Apantallament acústic d'infraestructures de competència municipal.
- b. Pavimentació de vies urbanes amb materials absorbents.
- c. Equipaments urbans de baixa emissió sonora.

L'Ajuntament aplicarà a les seves actuacions el criteri de millor tecnologia existent per tal d'actualitzar, en la mesura de les seves possibilitats, els nivells de qualitat acústica.

4. L'Ajuntament determinarà de manera periòdica els nivells sonors ambientals del municipi, de conformitat amb els terminis establerts a l'article 9 on es regula el Pla d'acció, per avaluar les variacions produïdes, el seu grau de correlació amb el Mapa de Capacitat Acústica i, si s'escau, establir mesures de millora acústica.
5. L'Ajuntament adoptarà les mesures pertinents quan es produeixi un soroll gratuït o fàcilment evitable, per tal que finalitzi o disminueixi, independentment de que s'acompleixin els límits sonors.
6. Les tècniques de mesura del soroll s'especifiquen als annexes 5 i 6. Les tècniques de mesura de l'aïllament acústic s'especifiquen en l'annex 8.

Capítol II. Gestió ambiental del soroll

Article 6. Zonificació acústica i mapa de capacitat acústica

El Mapa de capacitat acústica, duu a terme la zonificació acústica de les zones urbanes, els nuclis de població i, si s'escau, les zones del medi natural, d'acord amb l'establert a l'annex 1.

Article 7. Zones d'especial protecció de la qualitat acústica (ZEPQA)

1. Prèvia elaboració d'un estudi tècnic que contingui la determinació dels nivells d'immissió en l'ambient exterior mitjançant mesuraments, d'acord amb la legislació vigent, i la descripció dels valors objecte de protecció, l'ajuntament pot declarar zones d'especial protecció de la qualitat acústica els parcs, zones enjardinades, interiors d'illes, espais per a vianants o altres àrees de sòl urbà o urbanitzable similars que reuneixin els requisits establerts per la legislació vigent i en els quals, per les seves singulars característiques, es consideri convenient de conservar la seva especial qualitat acústica. El procediment emprat, en cas de no existir un d'específic, serà l'urbanístic.

2. La declaració ha d'incloure un pla específic de mesures que determini les prescripcions necessàries per compatibilitzar la protecció de la qualitat acústica amb els possibles usos i activitats admesos i per assegurar que no se sobrepassen els valors límit d'immissió establerts per a aquestes zones.

3 L'ajuntament pot promoure els convenis i acords de col·laboració necessaris amb altres administracions i particulars per a l'adequat desenvolupament i execució del Pla.

4. El Pla específic de mesures s'ha de revisar, d'acord amb el que disposen els apartats 1 i 2, quan sigui necessari, per modificacions del planejament territorial o urbanístic o per altres causes, per tal de mantenir la compatibilitat dels usos i la qualitat acústica i els valors objecte de singular protecció.

Article 8. Zones acústiques de règim especial (ZARE)

1. L'ajuntament pot declarar zones acústiques de règim especial aquelles àrees en les quals es comprovi que se superen els valors límit d'immissió en els termes establerts per la legislació vigent, mitjançant un estudi tècnic elaborat a iniciativa de l'ajuntament o a petició d'un mínim del 50% dels veïns de la zona.

2. La declaració ha d'incloure un pla específic de mesures que determini les prescripcions necessàries per compatibilitzar la protecció de la qualitat acústica amb els possibles usos i activitats admesos i per assegurar que no se sobrepassen, a l'interior dels habitatges, els valors límit d'immissió establerts.

3. L'Ajuntament pot promoure els convenis i acords de col·laboració necessaris amb altres administracions i particulars per a l'adequat desenvolupament i execució del Pla.

4. El Pla específic de mesures s'ha de revisar, d'acord amb el que disposa l'apartat 2, quan sigui necessari, per modificacions del planejament territorial o urbanístic o per altres causes, per tal de garantir el compliment dels seus objectius.

Article 9. Plans d'acció

1. L'Ajuntament ha d'aprovar, d'acord amb la normativa vigent, els plans d'acció en matèria de contaminació acústica corresponents als àmbits territorials dels mapes de soroll, adreçats a fer front les qüestions relatives al soroll i els seus efectes, inclosa la seva reducció.

2. Els plans d'acció en matèria de contaminació acústica, com a eina fonamental de gestió, han de tenir, entre d'altres, els objectius següents:

- a) Afrontar globalment les qüestions que fan referència a la contaminació acústica.
- b) Determinar les accions prioritàries que cal realitzar en cas de superació dels valors límit d'emissió o immissió o d'incompliment dels objectius de qualitat acústica.
- c) Protegir les zones tranquil·les a les aglomeracions i a camp obert contra l'augment de la contaminació acústica.

3. Els plans específics de mesures per minimitzar l'impacte acústic són plans per a la millora progressiva de la qualitat acústica de les zones. Si en una zona se supera el valor límit d'immissió que li és d'aplicació, el seu objectiu de qualitat acústica s'ha d'assolir. En aquests llocs les administracions competents o les persones titulars dels emissors han d'elaborar plans específics o projectes puntuals fins assolir l'objectiu de qualitat fixat. S'han d'especificar les mesures que resultin proporcionades econòmicament prenent en consideració les millors tecnologies disponibles.

4. Els plans d'acció en matèria de contaminació acústica es revisaran i, si escau, es modificaran sempre que es produeixi un canvi rellevant de la situació existent en matèria de contaminació acústica i, en qualsevol cas, com a mínim, cada cinc anys a comptar des de la data de la seva aprovació.

Capítol III. Intervenció administrativa sobre els emissors acústics

Secció I. Normes generals

Article 10. Valors límit

Tota instal·lació, maquinària, activitat, incloses les derivades de les relacions de veïnat, o comportament sotmès a l'Ordenança ha de respectar els valors límit d'immissió acústica establerts en els annexos d'aquesta ordenança.

Article 11. Suspensió dels objectius de qualitat acústica

1. L'Ajuntament, per causes degudament justificades, pot autoritzar la suspensió provisional dels objectius de qualitat acústica aplicables a la totalitat o part d'una zona acústica, d'acord amb els annexos 1 i 2.
2. Les persones titulars d'emissors acústics poden sol·licitar a l'ajuntament, per raons degudament justificades, que han d'acreditar-se en el corresponent estudi acústic, la suspensió provisional dels objectius de qualitat acústica aplicables a la totalitat o part d'una zona o àrea acústica.
3. L'ajuntament només pot acordar la suspensió provisional, prèvia valoració de la incidència acústica, sempre que s'acrediti que les millors tècniques disponibles no permeten el compliment dels objectius esmentats. L'ajuntament ha de sotmetre la suspensió a les condicions que s'estimin pertinents.
4. En el cas d'obres, el promotor o promotora ha de presentar, a més de l'estudi acústic al qual fa referència l'apartat 2, un programa de vigilància acústica que estableixi els mitjans per donar compliment a les condicions establertes a la suspensió.
5. En el cas d'obres públiques d'infraestructures de titularitat de la Generalitat de Catalunya, l'ens competent per a la suspensió dels objectius de qualitat acústica és el Departament de Medi Ambient i Habitatge, i de les obres de l'Administració general de l'Estat, el Ministeri de Foment.

Article 12. Integració de la intervenció acústica en les actuacions ambientals

L'ajuntament, de manera motivada, pot determinar que les activitats sotmeses a intervenció municipal susceptibles de generar sorolls i/o vibracions, incloses en l'annex 18, han d'incloure un estudi d'impacte acústic amb el contingut mínim que determina tant l'annex 10 de la Llei 16/2002, de 28 de juny, com l'annex 14 de la present ordenança. En el cas de la declaració responsable, també s'exigirà un certificat tècnic que garanteixi que es compleixen els valors límit d'immissió. En qualsevol cas, el certificat tècnic haurà d'incloure el nivell màxim d'emissió, tipus d'aïllament i el nivell d'immissió produïts.

Article 13. Altres activitats

L'ajuntament, de manera motivada, pot determinar que les activitats i instal·lacions sotmeses a llicència d'obres o altres actes d'intervenció municipal que no requereixin d'autorització, llicència o comunicació prèvia i siguin susceptibles de generar sorolls i/o

vibracions hagin de presentar també un estudi d'impacte acústic amb el contingut mínim que determina l'annex 10 de la Llei 16/2002, de 28 de juny.

Secció II. Activitats

Article 14. Classificació

1. Des d'un punt de vista acústic, les activitats, d'acord amb el que estableix l'Annex 11 i, en qualsevol cas, en funció del nivell d'emissió acústica màxima que generin dins del seu recinte, es classifiquen en algun dels grups següents:

Grup I: nivell d'emissió de més de 90 dB(A)

Grup II: nivell d'emissió entre 85 i 89 dB(A)

Grup III: nivell d'emissió entre 75 i 84 dB(A)

Grup IV: nivell d'emissió inferior o igual a 75 dB(A)

2. Qualsevol activitat no compresa explícitament en l'Annex 11 s'ha de classificar per analogia amb les que se citen. Si l'activitat disposa de diferents espais o plantes, s'ha de tenir en compte l'espai de màxima emissió a fi de classificar l'activitat en un dels 4 grups. Si això no fos possible, el tècnic municipal ha de decidir la classificació en funció de la documentació aportada per l'activitat.

3. Si el nivell d'emissió d'una activitat se situa per sota del límit inferior establert pel grup que li correspongui d'acord amb el primer punt d'aquest article i l'annex 11, aquesta, prèvia justificació tècnica suficient, es pot classificar en el grup que inclogui el nivell d'emissió justificat.

4. S'entén per nivell d'emissió el nivell sonor màxim, $L_{Aeq,60s}$ que es genera dins de l'activitat, mesurat en un lloc representatiu degudament justificat. En els locals de pública concurrència s'ha de mesurar a la part central de la zona de públic on hi hagi el major nivell sonor i amb tots els serveis a ple rendiment.

5. Els establiments oberts al públic destinats a activitats musicals, (així com totes aquelles incloses al grup I segons l'annex 11) d'acord al contingut del decret 112/2010, de 31 d'agost, pel qual s'aprova el reglament d'espectacles públics i activitats recreatives, així com a les normes urbanístiques establertes al Pla General Metropolità, no es poden instal·lar:

a) En soterranis d'edificis entre mitgeres que no compleixin les restriccions previstes al Codi tècnic de l'edificació.

b) En contigüitat amb habitatges o amb solars qualificats per a l'ús residencial.

c) En contigüitat a centres docents, equipaments sanitaris o assistencials o edificis seus d'institucions públiques, ni a solars destinats per l'ordenament urbanístic a aquests tipus d'equipaments.

d) A menys de 25 metres d'altres activitats recreatives o d'habitatges, en qualsevol cas. Aquesta distància pot veure's incrementada en funció de l'aforament i l'horari de l'activitat en qüestió, d'acord amb el que disposen les normes urbanístiques esmentades anteriorment i l'annex 15 de la present ordenança

6. Els establiments de restauració regulats a la llei 11/2009, conforme estableix el seu article 4, que realitzin activitats entre les 7 hores i les 23 hores es consideren inclosos al grup IV. Si volen donar servei de sopar i en conseqüència han de perllongar el seu horari nocturn amb el límit de la 1 hora s'inclouen al grup III; si volen ultrapassar aquesta hora es consideren inclosos al grup I, i s'hauran d'atendre a les condicions establertes al punt 5.d) d'aquest mateix article, i aquests en cap cas podran situar-se a menys de 25 metres d'habitatges.

Article 15. Requeriments tècnics per a les activitats

1. Les activitats incloses als grups I, II, III i IV, que estiguin ubicades en edificis i en contigüitat amb ús residencial han de complir els valors mínims d'aïllament acústic al soroll aeri establerts a l'Annex 8, i, en tot cas, han de disposar de l'aïllament necessari per garantir als habitatges més afectats el compliment dels valors límits d'immissió establerts als annexos 3 i 4.

Les activitats recreatives de pública concurrència i totes les que puguin transmetre soroll d'impacte via estructural en contigüitat amb ús residencial, dels grups I, II, III i IV, han de complir els valors mínims d'aïllament acústic al soroll d'impacte establerts a l'Annex 8.

L'Ajuntament podrà autoritzar a les persones titulars de les activitats incloses en aquest article a realitzar fins a un màxim de 12 activitats extraordinàries a l'any, sempre que el local compleixi les exigències establertes a la llei i a la present ordenança per l'activitat en qüestió. Aquesta autorització quedarà sotmesa als requisits que l'Ajuntament consideri necessaris per a cada supòsit concret, i en cap cas podrà interpretar-se com a una llicència indefinida. En aquests casos s'exceptuarà el compliment dels requisits sobre distàncies establerts a l'annex 15 d'aquesta ordenança.

L'aïllament respecte a locals amb usos no residencials ha de ser el necessari per garantir el compliment dels valors límit d'immissió establerts als annexos 3 i 4.

2. Els tancaments com ara portes d'accés, persianes metàl·liques o altres, han d'estar en bon estat de manteniment i han de disposar de les mesures correctores adequades per evitar la transmissió de soroll i/o vibracions.

3. Tots els establiments i activitats dels Grups I, II i III hauran de presentar l'estudi d'impacte acústic, d'acord amb l'Annex 14. Els estudis d'impacte acústic inclouran les mesures correctores adients per tal de reduir el soroll transmès per via aèria i per via estructural als locals i edificis adjacents i contindran, a més del que disposen els apartats anteriors, els requeriments tècnics següents:

a. Grup I:

- L'activitat s'ha de portar a terme amb les portes i finestres tancades, ha de disposar dels elements de ventilació adequats i amb les mesures esmorteïdores pertinents per tal de no superar els valors límit establerts.

A més, les activitats recreatives han de disposar de:

- Doble porta amb molles de retorn i tancament hermètic, a posició tancada, que suposi l'existència d'un vestíbul d'un mínim de 1'5 metres de diàmetre,

o altres sistemes equivalents que garanteixin en tot moment l'aïllament en façana en els moments d'entrada i sortida del públic. En qualsevol cas, s'haurà de complir el que disposi la normativa d'accessibilitat i urbanística vigents.

- Quan es disposi d'equip de so, limitador-enregistrador, d'acord amb l'establert a l'Annex 10 per tal d'assegurar que no se superin els valors límit d'immissió establerts, ni 110 dB(A) de $L_{AFm\grave{a}x}$ a l'interior. El manteniment d'aquests limitadors-enregistradors anirà a càrrec de la persona titular de l'activitat.
- Les persones titulars de les activitats són responsables de vetllar perquè els usuaris no produeixin molèsties al veïnat. En el cas que les seves recomanacions no siguin ateses, han d'avisar la Policia local als efectes corresponents.

En tots aquells casos en què s'hagi comprovat l'existència reiterada de molèsties al veïnat com a conseqüència de l'aglomeració de clients al carrer, l'ajuntament pot imposar a la persona titular de l'activitat l'obligació de disposar, com a mínim, d'una persona encarregada de la vigilància a l'exterior de l'establiment, o bé limitar l'horari d'apertura, en base a la normativa vigent. La imposició de disposar d'una persona encarregada de la vigilància exterior s'haurà de tramitar com una modificació de la llicència.

b. Grup II:

- L'activitat s'ha de portar a terme amb les portes i finestres tancades, ha de disposar dels elements de ventilació adequats, i amb les mesures esmorteïdores pertinents per tal de no superar els valors límit establerts.

A més, les activitats recreatives han de disposar de:

- Doble porta amb molles de retorn i tancament hermètic, a posició tancada, que suposi l'existència d'un vestíbul d'un mínim de 1'5 metres de diàmetre, o altres sistemes equivalents que garanteixin en tot moment l'aïllament en façana en els moments d'entrada i sortida del públic. En qualsevol cas, s'haurà de complir el que disposi la normativa d'accessibilitat i la urbanística vigents.
- Quan es disposi d'equip de so, limitador-enregistrador, d'acord amb l'establert a l'Annex 10, per tal d'assegurar que no se superin els valors límit establerts, ni 89 dB(A) de $L_{AFm\grave{a}x}$ a l'interior. El manteniment d'aquests limitadors-enregistradors anirà a càrrec de la persona titular de l'activitat.

c. Grup III:

- L'activitat s'ha de portar a terme amb les portes i finestres tancades, ha de disposar dels elements de ventilació adequats, i amb les mesures esmorteïdores pertinents per tal de no superar els valors límit establerts.

- L'emissió sonora màxima dels televisors i dels equips de reproducció de so dels bars, bars – restaurant o restaurants serà de 75 dB(A) mesurats a un metre de distància de la font.

d. Grup IV:

- A les activitats del grup IV no se'ls exigeix la presentació de l'estudi d'impacte acústic, però s'haurà de manifestar explícitament en la sol·licitud, comunicació o declaració responsable que l'activitat pertany a aquesta categoria. Tot i que no s'exigeix un aïllament acústic mínim han de complir amb els valors establerts en l'Annex 10.

e. L'ajuntament exigirà la instal·lació d'un limitador-enregistrador o altres mecanismes similars, per garantir que no se superin els nivells d'immissió a l'interior del local, d'acord amb els següents criteris: totes les activitats que es portin a terme total o parcialment més enllà de les 23h, i per les que no superin aquesta limitació horària, sempre que tinguin una durada continuada superior a 6h.

f. En qualsevol activitat, la instal·lació d'un limitador-enregistrador no ha de substituir en cap cas l'aïllament mínim que ha de tenir l'establiment.

4. Els controls inicials i/o els controls periòdics, han de certificar el compliment de les mesures atenuadores projectades que assegurin el compliment dels requeriments establerts i garantir el compliment dels valors límit d'immissió tant en ambient exterior com interior que siguin d'aplicació.

5. Per raons d'insonorització o condicionament acústic es pot permetre disminuir 10 cm l'alçària entre forjats, sempre que l'alçària inicial estigui d'acord amb la normativa d'aplicació. Aquesta mesura serà d'aplicació únicament en edificis existents, sempre i quan es mantinguin unes adequades condicions d'higiene i salubritat. La reducció d'alçària en cap cas pot ser utilitzada per guanyar una planta.

Article 16. Efectes additius

Les noves activitats, instal·lacions o establiments han d'adoptar les mesures necessàries per evitar que, per efectes additius derivats directa o indirectament del seu funcionament, se superin els objectius de qualitat acústica que s'indiquen als annexos 1 i 2 d'aquesta Ordenança.

Article 17. Activitats de càrrega i descàrrega de mercaderies

1. L'horari de les activitats de càrrega i descàrrega de mercaderies, manipulació de productes, contenidors, materials de construcció o similars comprèn de les 7 h a les 23 h de dilluns a divendres i de les 8 h a les 23 h els dissabtes, diumenges i festius, excepte en els polígons industrials i sempre que no s'afecti habitatges.

2. Els contenidors i carros de càrrega, descàrrega i distribució de mercaderies s'han de condicionar per evitar la producció de soroll.

3. L'ajuntament pot autoritzar, de manera excepcional, la càrrega o descàrrega de materials a les empreses o comerços que justifiquin tècnicament la impossibilitat d'adaptar-se als

horaris establerts en l'apartat anterior, sempre que es garanteixi el compliment dels valors límit d'immissió acústica.

4. Les persones titulars de les activitats de càrrega i descàrrega són responsables del personal que realitza aquestes tasques, que les han de dur a terme fent el menor impacte sonor possible.

5. L'ajuntament, sempre que sigui viable físicament, podrà obligar a la persona titular de l'activitat a realitzar la descàrrega de mercaderies en l'aparcament de l'establiment.

Secció III. Activitats a l'aire lliure

Article 18. Disposició de caràcter general

1. Les terrasses, fires d'atraccions, mercats, parades de venda ambulant, espantalls acústics i totes les altres activitats a l'aire lliure que tinguin una incidència acústica significativa han de disposar d'autorització municipal expressa, la qual ha d'assenyalar les condicions a complir per minimitzar la seva possible incidència a la via pública segons la zona on tinguin lloc, tenint en compte els estudis de caracterització acústica que determinen quines són les configuracions més adequades per tal de vetllar per la minimització de l'afectació acústica durant les activitats; de conformitat amb el que s'estableix a l'article 42.1 i 3 de la Llei 11/2009, del 6 de juliol, de regulació administrativa dels espectacles públics i les activitats recreatives i a l'article 112 del Decret 112/2010, de 31 d'agost, pel qual s'aprova el Reglament d'espectacles públics i activitats recreatives.

2. A les terrasses d'ús públic, no està permesa la instal·lació de qualsevol mena d'element acústic extern o de megafonia, així com la realització d'actuacions en viu, a excepció del que disposa el punt 3 d'aquest article. En qualsevol cas les cadenes o altres sistemes de subjecció dels elements de la terrassa han d'anar protegits amb goma o plàstic per a minimitzar el soroll durant la seva col·locació o recollida, essent de caràcter preferent qualsevol altre regulació que realitzi l'ordenança de terrasses.

3. Les terrasses privades d'ús públic i les activitats musicals a l'aire lliure han de disposar d'un limitador-enregistrador, d'acord amb l'establert a l'Annex 10 per tal d'assegurar que no se superin els valors límit establerts. En tot cas hauran de complir amb l'article 112 del decret 112/2010, de 31 d'agost, pel qual s'aprova el reglament d'espectacles públics i activitats recreatives, i la resta de normativa aplicable.

4. L'Ajuntament, per mitjà del procediment administratiu que s'estableixi, podrà oferir subvencions o qualsevol altra figura jurídica reconeguda, a les entitats sense ànim de lucre inscrites al registre municipal, la instal·lació de limitadors-enregistradors. Cada any s'haurà d'aprovar la necessària i obligatòria partida pressupostària i aprovar unes bases que permetin a les entitats optar a les ajudes per la contractació de la instal·lació i servei tècnic de limitadors-enregistradors.

Article 19. Activitats festives i altres actes a la via pública

1. Les revetlles, festes tradicionals, fires, cercaviles, espectacles musicals o d'altres manifestacions populars a la via pública o en altres àmbits d'ús públic o privat a l'aire lliure, així com els actes cívics, culturals, reivindicatius, esportius, recreatius excepcionals, fires

d'atraccions, mítings i tots els altres que tinguin un caràcter semblant, han de disposar d'autorització municipal expressa, la qual ha d'assenyalar les condicions a complir per minimitzar la possible incidència dels sorolls a la via pública segons la zona on tinguin lloc, en especial l'horari i la limitació del nivell sonor.

2. A les activitats a l'aire lliure que disposin de sistemes electroamplificats de so, es podrà exigir la instal·lació d'un equip limitador-enregistrador acústic amb control per micròfon, degudament programat i que compleixi amb els requeriments establerts a l'annex 10, que assegurí que el nivell sonor màxim permès. El limitador-enregistrador s'haurà de col·locar complint amb les directrius marcades a l'annex 16. A les primeres files de la zona de públic aquest nivell màxim serà de 95 dB (A) (LAeq 3 minuts), mentre que per a les façanes més afectades no es podran superar els 80 dB (A) (LAeq 3 minuts). En qualsevol cas, la disposició dels altaveus haurà de realitzar-se de manera que es minimitzi l'impacte acústic sobre els veïns. La instal·lació del limitador-enregistrador serà obligatòria en els casos d'activitats a l'aire lliure que tinguin lloc, total o parcialment, a partir de les 22h de diumenge a dijous i de les 23h divendres, dissabtes i festius, i en tot moment quan s'hagin d'ubicar els altaveus a tocar d'alguna façana.

3. L'ajuntament exigirà la instal·lació d'un limitador-enregistrador o altres mecanismes similars, per garantir que no se superin els nivells d'immissió a l'interior del local, d'acord amb els següents criteris: totes les activitats que es portin a terme total o parcialment més enllà de les 23h, i per les que no superin aquesta limitació horària, sempre que tinguin una durada continuada superior a 6h.

4. Les persones organitzadores de les activitats sotmeses a control amb limitador-enregistrador hauran d'entregar a l'ajuntament un informe tècnic de control dels nivells sonors d'acord amb les instruccions recollides en l'annex 17 en un termini de 15 dies després de la celebració de l'activitat.

5. En cas d'incompliment de les condicions i mesures establertes als apartats anteriors, i sens perjudici de les responsabilitats que es derivin de la infracció, l'ajuntament pot adoptar les mesures necessàries, inclosa la suspensió de l'activitat.

6. Atenent a la seva singularitat dins el municipi, quedarà en suspens temporalment el compliment dels objectius de qualitat acústica fixats en aquesta ordenança, en el mapa de capacitat acústica i en la legislació sobre protecció contra la contaminació acústica i restant normativa de desplegament, en relació a les revetlles, festes populars, culturals i socials de caire tradicional amb arrelament al municipi. En qualsevol cas, i sense perjudici de que l'ajuntament pugui autoritzar activitats populars i de promoció de la ciutat, tindran sempre la consideració esmentada anteriorment: la Festa Major de Sant Cugat del Vallès, la Revetlla de Sant Joan, la Festa Major de Mira-sol, la Festa Major de La Floresta, la Festa Major de les Planes, la Festa Major de Valldoreix, Cap d'any, el Carnestoltes i la Festa de la tardor.

7. Pel que fa als músics al carrer, el seu funcionament es registrarà a les corresponents autoritzacions, concretant les particularitats en funció de l'artista i l'espai concret on es porten a terme les actuacions. En qualsevol cas, s'hauran de respectar els objectius de qualitat acústica i els valors límit d'immissió establerts als annexos de la present Ordenança, tot evitant la imposició d'una càrrega excessiva als veïns afectats.

8. L'Ajuntament, per mitjà del procediment administratiu que s'estableixi, podrà oferir subvencions o qualsevol altra figura jurídica reconeguda, a les entitats sense ànim de lucre inscrites al registre municipal, la instal·lació de limitadors-enregistradors. Cada any s'haurà d'aprovar la necessària i obligatòria partida pressupostària i aprovar unes bases que permetin a les entitats optar a les ajudes per la contractació de la instal·lació i servei tècnic de limitadors-enregistradors.

Article 20. Instal·lacions amb sistemes de megafonia

1. L'horari de funcionament dels sistemes de megafonia sense contingut publicitari, tant públics com privats, comprèn entre les 8 h i les 22 h de dilluns a divendres i entre les 9 h i les 23 h els i dissabtes, diumenges, festius i vigílies de festius.
2. Aquests sistemes han de ser direccionals, i han d'estar orientats cap a les instal·lacions. S'han d'utilitzar de manera adequada i respectuosa tant en el volum com en la freqüència.
3. En tot cas, no es poden superar els valors límit d'immissió establerts.

Article 21. Espectacles pirotècnics

1. Públics: no es permeten espectacles pirotècnics ni l'ús de petards a menys de 200 metres dels edificis per a usos hospitalaris o espais que l'Ajuntament consideri que cal preservar.
2. Privats: no es permet l'ús de petards i altres materials pirotècnics fora dels dies assenyalats per l'Ajuntament. En cas de festes privades caldrà demanar permís a l'Ajuntament, el qual establirà les condicions per a la seva autorització.

Article 22. Servei de recollida dels residus municipals i neteja de la via pública

1. Amb caràcter general els serveis municipals de neteja de la via pública i recollida de residus hauran de respectar la reglamentació específica per als treballs a la via pública, si bé l'Ajuntament en determinades zones podrà establir horaris diferents.
2. L'Ajuntament podrà autoritzar els treballs de neteja, suficients i necessaris, entre les 23 h i les 7 h de l'endemà.
3. En les licitacions relatives a l'adjudicació del servei de recollida de residus municipals, s'haurà d'incloure l'impacte del soroll en els criteris de valoració de les ofertes.

Secció IV. Relacions de veïnat i comportament ciutadà

Article 23. Comportament ciutadà

1. Els veïns han d'evitar molestar als altres veïns amb sorolls innecessaris, com ara amb tancaments de porta bruscs, crits, música molt alta, celebració de festes, funcionament d'electrodomèstics sorollosos o altres comportaments similars. Entre les 8 hores i les 21 hores de dilluns a divendres, i entre les 9 hores i 21 hores els dissabtes, diumenges i festius, no és permès l'ús d'aparells domèstics sorollosos, instruments musicals, cants, reparacions,

manipulació de materials o canvi de mobles o qualsevol altra activitat que pugui pertorbar el descans aliè.

2. L'avaluació dels emissors acústics que puguin ser manipulats en volum o intensitat pel causant del soroll (veus, cops, arrossegar mobles, televisors, equips de so...) i no sigui possible el seu mesurament amb sonòmetre, l'ha de realitzar l'inspector municipal o agent de la Policia local amb criteris d'intencionalitat i desproporcionalitat per volum alt, de tal manera que aquests es puguin considerar com a excessius.

3. En els espais públics, com ara els parcs, no s'han de posar en funcionament equips de so o similars que puguin generar un impacte acústic significatiu en els voltants, a excepció de les activitats a l'aire lliure regulades a la Secció III.

4. El comportament de la ciutadania a la via pública i a les zones de pública concurrència i a l'interior dels vehicles de servei públic s'ha de mantenir dins dels límits de la pacífica convivència en el respecte als drets de les altres persones.

5. Amb la finalitat de preservar la convivència pacífica i les relacions futures de veïnatge, el respecte i la tolerància mútua, s'oferirà a les parts en conflicte la possibilitat d'acollir-se a un procés de mediació a través del Servei de Mediació Comunitària municipal, a fi que resolguin les seves diferències mitjançant acords i solucions satisfactòries per a totes les parts.

Article 24. Animals de companyia

1. Les persones propietàries o posseïdores dels animals domèstics en són responsables i han d'evitar que aquests pertorbin la vida dels veïns, amb crits, cants, sons i ni cap altre tipus de soroll.

2. Queda expressament prohibit, des de les 22 hores fins les 8 hores, deixar en patis, terrasses, galeries, balcons, jardins o qualsevol altre espai obert, animals domèstics que amb els seus sons puguin destorbar el descans dels veïns.

3. Es pot oferir a les parts en conflicte la possibilitat d'iniciar un procés de mediació a través del Servei de Mediació Comunitària municipal, d'acord amb l'article 23.5 de la present Ordenança.

Secció V. Vehicles de motor i ciclomotors

Article 25. Vehicles de motor i ciclomotors

1. Les persones propietàries i usuàries de tota classe de vehicles de motor i ciclomotors han de mantenir en bones condicions de funcionament els elements susceptibles de produir molèsties per sorolls a fi que l'emissió acústica del vehicle amb el motor en marxa no excedeixi els valors límit d'emissió establerts per la annex 6, i, especialment, no poden:

- a. Fer ús de llurs dispositius acústics en tot el terme municipal, excepte en cas de perill immediat d'accident i sempre que l'avís no pugui fer-se per cap altre mitjà.
- b. Forçar les marxades dels vehicles produint sorolls molestos, com ara fer acceleracions innecessàries o forçar el motor en circular en pendents.

- c. Utilitzar dispositius que puguin anul·lar o reduir l'acció del silenciador, així com circular amb vehicles amb silenciador incomplet, inadequat o deteriorat, produint un soroll innecessari.
 - d. Donar voltes innecessàriament a les illes d'habitatges, fer acceleracions, viratges i derrapades, així com qualsevol soroll produït per l'ús inadequat, tant si es fa en espai públic com privat, molestant al veïnat.
 - e. Fer funcionar els equips de música dels vehicles a un volum elevat amb les finestres obertes, audible a l'exterior del vehicle.
 - f. Romandre amb el vehicle aturat i el motor en marxa a la via pública o a d'altres espais públics, durant més de dos minuts, llevat de situacions de congestió del trànsit.
 - g. Estacionar vehicles, com ara camions frigorífics, en els quals resten en funcionament equips de refrigeració o similars, en zones urbanitzades d'ús residencial, durant el període nocturn.
 - h. Resta prohibida la circulació de vehicles que, degut a la naturalesa de la càrrega que transporten o a l'excés de la mateixa, emetin sorolls que superin els nivells establerts.
2. L'ajuntament pot dur a terme controls dels nivells d'emissió sonora dels vehicles de motor i ciclomotors, complementaris als que realitzen les Inspeccions Tècniques de Vehicles.

En aquests controls s'ha de comprovar, entre d'altres aspectes, que els tubs d'escapament instal·lats siguin els homologats, i estiguin en bones condicions d'ús. En cas contrari, la persona titular del vehicle ha de substituir-lo per un dispositiu homologat. El vehicle no pot circular pel municipi mentre no s'hagi fet la substitució.

Article 26. Vehicles destinats a serveis d'urgències

Els/les conductors/es dels vehicles de la Policia local i altres cossos i forces de seguretat, del Servei d'Extinció d'incendis i Salvament, de les ambulàncies i altres vehicles destinats a serveis d'urgències, només han d'utilitzar els dispositius de senyalització acústica d'emergència en els serveis d'urgència i quan la senyalització lluminosa resulti insuficient. En cap cas poden utilitzar-se fora dels citats serveis urgents, de forma indiscriminada, com ara en trasllats programats. En són responsables en cas contrari.

Secció VI. Sistemes d'avís acústic

Article 27. Condicions de funcionament

1. Qualsevol sistema d'alarma, campanes i sirenes o qualsevol altre sistema d'avís acústic que emeti a l'exterior o a l'interior de zones comunes, d'equipaments o de vehicles, s'ha de mantenir en perfecte estat de funcionament per evitar que s'activin per causes injustificades. Les persones titulars dels sistemes d'avís acústic seran els responsables del compliment de les normes d'ús, així com del correcte estat de conservació del dispositiu.
2. Llevat circumstàncies excepcionals no és permès fer sonar durant el període nocturn elements d'avís, com ara sirenes o alarmes.
3. La regulació dels sistemes d'avís acústic s'ha d'ajustar al que preveu l'annex 9.

4. El toc de campanes, en horari nocturn, es condiciona als pactes establerts amb els responsables municipals, que en cap cas poden contravenir la legislació vigent.
4. Les proves d'assaig d'aparells d'alarma només es poden fer en la franja horària que va de les 9 hores a les 18 hores, amb avís previ a la policia local i en un temps no superior als tres minuts.
5. L'emissió sonora dels sistemes d'avís fixos no pot excedir els tres minuts. Finalitzat aquest interval de temps, el sistema d'avís serà exclusivament lluminós.
6. Les persones propietàries de dependències o edificacions que instal·lin un avís acústic han de disposar d'un sistema de connexió a una central receptora d'alarmes per tal que un cop avisades les persones propietàries d'un possible funcionament anormal, l'interrompin immediatament.

Article 28. Funcionament anormal

Quan el anormal funcionament d'un sistema d'avís acústic produeixi molèsties al veïnat i no sigui possible localitzar a la persona titular de la instal·lació, o aquest no col·labori per posar fi a les molèsties, l'Administració amb competències pot desmuntar i retirar el sistema. Els costos originats per aquesta operació són a càrrec de la persona titular de la instal·lació, sense dret a indemnització en el possible cas de danys a les seves instal·lacions.

Secció VII. Construccions

Article 29. Aïllament acústic

1. Per a l'execució de projectes de noves construccions, reconversió d'antiga edificació i obres de gran rehabilitació destinades a habitatges, usos hospitalaris, educatius o culturals, l'ajuntament ha de facilitar el nivell d'avaluació L_a , o establir la manera d'obtenir-lo.
2. El projecte bàsic i la seva execució han de garantir que l'aïllament acústic de la façana i de l'interior asseguiri el compliment dels objectius de qualitat acústica d'aplicació.
3. Per comprovar que l'aïllament acústic real s'ajusta al valor projectat, l'Ajuntament exigirà a tots els edificis de nova construcció i rehabilitacions integrals, després de l'execució de l'obra i abans de l'atorgament de la llicència de primera ocupació, els certificats de les mesures d'aïllament in situ del següent:
 - a) Aïllament acústic al soroll aeri de façana segons UNE-EN ISO 16283-3: 2016.
 - b) Aïllament acústic al soroll aeri d'elements de separació verticals entre recintes d'unitats d'ús diferent segons UNE-EN ISO 16283-1: 2015.
 - c) Aïllament acústic al soroll aeri d'elements de separació horitzontals entre recintes d'unitats d'ús diferent segons UNE-EN ISO 16283-1: 2015.
 - d) Aïllament acústic al soroll aeri d'elements de separació horitzontals entre una unitat d'ús i un recinte d'activitat segons UNE-EN ISO 16283-1: 2015.
 - e) Aïllament acústic al soroll aeri d'elements de separació horitzontals i/o verticals entre una unitat d'ús i un recinte d'instal·lacions segons UNE-EN ISO 16283-1: 2015.

f) Aïllament acústic al soroll d'impacte d'elements de separació horitzontals entre una activitat i un recinte habitable segons UNE-EN ISO 16283-2: 2016.

g) Aïllament acústic al soroll d'impacte d'elements de separació horitzontals entre unitats d'ús diferents segons UNE-EN ISO 16283-2: 2016.

El nombre mínim d'assajos que cal realitzar amb cada element constructiu diferent que compon l'edifici serà del 10% del total d'habitatges que integren l'edifici. Les mesures sempre s'hauran de realitzar, a igualtat d'element constructiu, en aquells que per la seva posició a l'edifici, o pels usos més incompatibles que separa, siguin més susceptibles de permetre la transmissió acústica.

Les mesures in situ d'aïllament entre habitatges i/o locals i d'aïllament de façana es duran a terme d'acord amb el que estableix l'annex 8. Aquests tipus de mesures només podran ser realitzades per entitats de protecció de la contaminació acústica (EC-PCA) incloses al Registre de la Generalitat de Catalunya.

Article 30. Treballs a la construcció

1. Els responsables de les obres han d'adoptar les mesures oportunes per evitar que els nivells sonors produïts per aquestes, així com els generats per la maquinària auxiliar utilitzada, superin els objectius de qualitat acústica de la zona on es realitzen, fins i tot, si fos necessari, mitjançant la instal·lació de silenciadors acústics, el tancament de la font sonora o la seva ubicació a l'interior de l'estructura en construcció un cop que l'estat de l'obra ho permeti.

2. L'horari de treball ha d'estar comprès entre les 8 i les 21 hores de dilluns a divendres, i entre les 9 h i les 21 h els dissabtes, diumenges i festius.

3. L'horari de funcionament de la maquinària és entre les 8 i les 20 hores els dies laborables, de dilluns a divendres, i entre les 9 i les 20 h els dissabtes, diumenges i festius.

4. S'exceptuen del compliment de les franges horàries que estableix el paràgraf anterior les obres que s'hagin d'executar, amb caràcter d'urgència, per al restabliment de serveis essencials, com ara el subministrament d'electricitat, aigua, gas o telèfon, i els serveis relacionats amb les noves tecnologies de la informació, així com les obres destinades a evitar una situació de risc o perill imminent per a les persones o els béns, i les que, per les característiques que els són pròpies, no poden executar-se durant el dia.

5. El treball nocturn, fora del que preveu el punt 2 i 3, s'ha de sol·licitar i ha de ser autoritzat expressament per l'Ajuntament, el qual avaluarà la possibilitat de presentar un estudi d'impacte acústic.

6. La maquinària i els equips que s'utilitzen en les obres públiques i en la construcció han de ser tècnicament els menys sorollosos i l'ús ha de ser el més adequat per reduir la contaminació acústica generada. Especialment:

- a. Els generadors elèctrics que s'instal·lin a la via pública han de tenir un nivell de potència sonora de com a màxim 90 dB PWL i el seu espectre no ha de presentar components tonals. En el cas que l'obra tingui una durada superior a un mes, s'han de substituir per una escomesa elèctrica, excepte en les obres d'urbanització.

- b. Els motors de combustió han d'anar equipats amb silenciadors de gasos de combustió i sistemes esmortedors de soroll i vibracions.
 - c. Els motors de les màquines s'han d'aturar quan aquestes no s'utilitzin.
 - d. Els compressors i la resta de maquinària sorollosa situada a menys de 50 metres d'edificis ocupats o situats a l'exterior de les obres han de funcionar amb el capot tancat i amb tots els elements de protecció instal·lats, bé pel fabricant, bé amb posterioritat, per amortir els sorolls.
 - e. Els martells pneumàtics, autònoms o no, han de disposar d'un mecanisme silenciador de l'admissió i expulsió de l'aire.
8. Si, per imperatius tècnics o altres motius, no fos possible respectar els nivells d'immissió de la zona de sensibilitat acústica, el promotor de l'obra informará al veïnatge de la franja horària en què es portará a terme l'actuació.

Article 31. Instal·lacions de climatització, condicionament d'aire i ventilació

1. Els equips d'aire condicionat, refrigeració o aireig o similars, s'han d'instal·lar d'acord amb el que estableixi la normativa vigent, i no han de superar el valor límit establert.
2. Si aquests tipus d'instal·lacions són susceptibles d'ocasionar impacte acústic significatiu al seu entorn, s'han de projectar i instal·lar sistemes correctors acústics que assegurin el compliment dels valors límit establerts.
3. Els/les instal·ladors/es, les persones propietàries i/o titulars de les activitats són responsables de la col·locació correcta de les instal·lacions de climatització, condicionament d'aire i ventilació, tant pel que fa a la ubicació, com al funcionament, i el compliment dels valors límit establerts.
4. La instal·lació en edificis de nova construcció, o en grans rehabilitacions, d'aquests aparells s'ha de realitzar a les plantes cobertes dels edificis o en espais reservats per aquest tipus d'instal·lació, concretats en el projecte d'obra presentat per l'obtenció de la llicència. En cap cas es podran instal·lar sobre les façanes dels edificis o als patis d'illa.
5. Les instal·lacions en edificis existents, sempre que no es tracti de grans rehabilitacions, es realitzarà de forma preferent a la coberta del edifici. De no ser possible l'anterior supòsit, les instal·lacions es portaran a terme seguint les següents especificacions:
 - a) Composició en pla de façana (façanes que basen la seva composició en un pla clarament definit on s'integren les obertures, els balcons i els elements ornamentals, sense retranquejos ni reculades):
 - Sobre la llosa del balcó, sempre que quedi per darrera de la barana i per sota del seu límit superior, que no malmeti la façana, se'n separi i no hi hagi conductes vistos.
 - A l'interior de l'edifici, per darrere de la fusteria, sempre que formi part d'un projecte d'edificació que tingui en compte la composició original de la façana i l'aparell quedi ocult. No es podrà variar la composició de les finestres ni els materials originals, ni malmetre les fusteries o les proteccions solars.
 - En qualsevol cas, el pas de les instal·lacions s'ha de fer per l'interior de l'edifici.

b) Composició en volumetria lliure (edificis amb cossos sortints semioberts, tribunes o reculades) es permeten les instal·lacions assenyalades a la lletra a) d'aquest punt. Es permeten també les instal·lacions en l'espai exterior de reculades o cossos semioberts amb un projecte global que els integri dins d'un element moble.

c) A les plantes baixes, a l'interior de la façana, per darrera de la fusteria, sempre que l'aparell quedi ocult i integrat darrera una reixa i formi part d'un projecte d'integració que tingui en compte la composició original de la façana.

Article 32. Ús i funcionament de les instal·lacions comunitàries, auxiliars i/o complementàries de l'edificació

La comunitat de propietaris, i, si s'escau, els usuaris de les instal·lacions comunitàries, com ara ascensors, portes metàl·liques, maquinària, i d'altres similars, han d'assegurar-ne el manteniment i bon funcionament, per tal que aquestes no superin els valors límit d'immissió de soroll i/o vibracions indicats als annexos 3, 4 i 7.

Article 33. Mesura de les vibracions

Les vibracions a l'interior dels edificis es determinen i s'avaluen d'acord amb l'establert en l'Annex 7.

Els equips, les màquines, els conductes de fluids o d'electricitat i qualsevol altre element generador de vibracions s'han d'instal·lar i mantenir amb les precaucions necessàries perquè els nivells sonors que transmeten en el funcionament siguin els més baixos possibles i no superin els valors límit d'immissió que s'estableixen a l'annex 7 d'aquesta Ordenança, fins i tot dotant-los d'elements elàstics separadors o de bancada antivibradora independent si és necessari.

Capítol IV. Contaminació odorífera

Article 34. Règim d'intervenció administrativa

1. Les persones titulars de les activitats incloses a l'annex 19 d'aquesta Ordenança han d'acompanyar a la sol·licitud de l'autorització o llicència, o en el tràmit de comunicació i declaració responsable, regulats a la normativa que li sigui d'aplicació, la informació necessària per avaluar-ne la potencial incidència olfactiva en l'entorn. Aquesta informació ha de ser, com a mínim, la següent:

a) Anàlisi de les emissions d'olor de l'activitat que inclogui una relació de totes les seves fonts emissores d'olor.

b) Anàlisi de la incidència a causa d'olor de l'activitat sobre el seu entorn, i valoració dels nivells d'immissió d'olor generats.

c) Detall de les mesures preventives i/o correctores aplicades per a minimitzar les emissions d'olor procedent de qualsevol de les fonts emissores d'olor.

d) Descripció de les bones pràctiques adoptades per evitar la contaminació odorífera en el desenvolupament de l'activitat.

e) Descripció de l'entorn de l'activitat amb la indicació de l'existència d'altres fonts potencialment generadores d'olor.

2. A la resolució de l'autorització o llicència i, en el seu cas, en la comunicació prèvia, s'establiran les mesures específiques de prevenció i control de la contaminació odorífera que les activitats han d'adoptar.

3. En el control inicial i els periòdics a què se sotmeti l'activitat, així com en les revisions efectuades a l'autorització o llicència ambiental, regulats a la normativa de prevenció i control ambiental de les activitats, caldrà comprovar el compliment de les mesures específiques amb relació a les olors fixades en l'autorització, llicència o, si s'escau, en el règim de comunicació prèvia.

4. Les xemeneies i els conductes d'extracció de fums i olors de les activitats incloses a l'annex 19 d'aquesta Ordenança han de disposar de sortida de fums a la part superior de l'edifici i de superar en 1 m l'alçada de tota edificació en un radi de 10 m amb centre a la xemeneia, tot garantint la seva estabilitat amb la instal·lació d'una estructura metàl·lica de seguretat. De la mateixa manera s'hauran de superar els obstacles o elements captadors d'aire situats dintre d'aquest radi, i situar-se sempre a més d'un metre de distància en horitzontal. En qualsevol cas, tenint en compte les particularitats de cada activitat de les que pugui tenir coneixement l'Administració, en relació al punt 1 d'aquest article, es podrà exigir una alçada superior a aquestes xemeneies per tal d'assegurar que no es produeixen molèsties.

5. Aquelles activitats que disposin d'elements de cocció la suma dels quals suposi una potència superior a 20 Kw, a més de complir les estipulacions del punt anterior, hauran d'igualar l'alçada de tota edificació situada a una distància de entre 10 i 20m de la xemeneia. Les distàncies estipulades als punts 4 i 5 d'aquest article poden consultar-se de forma gràfica a l'annex 20 d'aquesta ordenança.

6. En qualsevol cas, les xemeneies i/o conductes d'extracció de fums i olors de les activitats incloses a l'annex 19 d'aquesta Ordenança, que tot i complir amb les característiques tècniques que figuren a l'apartat anterior, per la configuració del seu entorn, siguin susceptibles de generar molèsties, hauran d'incorporar filtres de carbó actiu o mesures correctores d'eficàcia anàloga.

7. Quan a conseqüència de l'edificació d'un immoble veí d'alçada no superior a la màxima prevista en les normes urbanístiques del Pla General Metropolità, una xemeneia o conducte deixi de complir els requisits d'alçada establerts en aquesta Ordenança, amb càrrec a la indemnització que li ha de satisfer la persona titular de l'edificació veïna, la persona propietària o usuària haurà de realitzar l'obra oportuna per tal que la xemeneia tingui l'alçada que correspongui a la nova situació.

8. Els establiments de restauració hauran de disposar de sortida de fums per la part superior de l'edifici, de conformitat amb el punt 4 d'aquest article. En les activitats de degustació o anàlogues que no disposin de conducta d'extracció de fums i olors no es podran disposar d'aparells de cocció. Només es podran disposar d'aquells aparells que no provoquin fums, únicament microones sense funció de grill, forn de condensació i cafetera.

9. El manteniment i la construcció dels elements continguts a l'apartat anterior d'aquest article resten sotmesos a les especificacions del Codi Tècnic de l'Edificació (CTE DB HS3) i de l'annex 21 d'aquesta Ordenança.

10. Amb la finalitat de preservar la convivència pacífica i les relacions futures de veïnatge, el respecte i la tolerància mútua, de trobar-se situacions de conflicte derivades de problemes amb les olors, s'oferirà a les parts la possibilitat d'acollir-se a un procés de mediació a través del Servei de Mediació Comunitària municipal, a fi que resolguin les seves diferències mitjançant acords i solucions satisfactòries per a totes les parts.

Capítol V. Inspecció, control i règim sancionador

Secció I. Inspecció i control

Article 35. Denúncies

1. Les denúncies donen lloc a les actuacions d'inspecció i control corresponents per tal de comprovar la veracitat dels fets denunciats i, si s'escau, a la incoació de l'expedient sancionador corresponent.
2. La denúncia, verbal o escrita, ha de contenir les dades necessàries perquè els òrgans municipals competents puguin realitzar la comprovació corresponent.

Article 36. Inspecció

1. L'actuació inspectora pot ser realitzada d'ofici o com a conseqüència de denúncia pels tècnics municipals designats a aquest efecte, pels agents de la Policia local o per personal d'entitats supramunicipals, en funcions d'assistència tècnica al municipi que gaudiran del caràcter d'agents de l'autoritat, i, en conseqüència, poden accedir, d'acord amb la legislació vigent, a les instal·lacions o dependències, de titularitat pública o privada, i amb la col·laboració, si escau, del personal d'Entitats de Prevenció de la Contaminació Acústica (EC-PCA).
2. La persona responsable i el/la titular de la font emissora resten obligats a permetre l'accés dins de l'activitat per tal de dur a terme la visita d'inspecció, a posar en funcionament les fonts emissores en la manera que se'ls indiqui, per tal de dur a terme els mesuraments i les comprovacions necessàries. En el supòsit d'entrada a domicilis particulars es requerirà previ consentiment de la persona titular o resolució judicial.
3. Els agents de la Policia local podran realitzar mesuraments i/o informes preliminars per avaluar la situació.

4. Els/les conductors/es de vehicles de motor estan obligats a facilitar la comprovació dels nivells d'emissió sonora del vehicle als agents de la Policia.

Article 37. Funció dels inspectors

El personal designat per dur a terme les inspeccions té, entre d'altres, les funcions següents:

- a. Accedir, prèvia identificació i amb les autoritzacions que siguin pertinents, en el seu cas, a les instal·lacions, maquinàries, activitats o àmbits generadors o receptors de fonts de la contaminació en qüestió.
- b. Requerir la informació i la documentació administrativa que autoritzi les activitats i instal·lacions objecte de la inspecció.
- c. Procedir al mesurament, avaluació i control necessaris per a comprovar el compliment de les disposicions vigents i les condicions de l'autorització que tingui la instal·lació, maquinària, activitat o comportament.
- d. Aixecar acta de les actuacions realitzades en l'exercici d'aquestes funcions.
- e. Proposar les mesures de caràcter preventiu o cautelar que estiguin previstes en aquesta ordenança o la legislació sectorial que sigui d'aplicació.

Article 38. Acta de la inspecció

1. De les comprovacions efectuades en el moment de la inspecció s'ha aixecar una acta, una còpia de la qual s'ha de lliurar a la persona titular o responsable de l'activitat, indústria, vehicle o domicili on s'ha dut a terme el mesurament, sempre que sigui possible. L'acta pot donar lloc, si escau, a la incoació del corresponent expedient sancionador.

2. A l'acta, en el cas dels vehicles de motor i ciclomotors, hi ha de constar el resultat de la inspecció, en els termes de favorable, desfavorable o molt desfavorable, segons el que preveu l'annex 6 i seguint el model d'acta que figura a l'annex 13.

Secció II. Règim sancionador

Article 39. Classificació d'infraccions

1. Són infraccions administratives les accions i les omissions que contravenen a les disposicions d'aquesta Ordenança.

2. Les infraccions de la normativa reguladora de la contaminació odorífera o acústica es classifiquen en lleus, greus i molt greus, d'acord amb la tipificació establerta per l'article 34.

Article 40. Tipificació

1. Són infraccions lleus:

- a. Superar en un màxim de 5 unitats els valors límit d'immissió que estableixen els annexos 3 i 4.
- b. Superar en un màxim de 5 unitats els valors límit d'emissió establerts per l'annex 6.
- c. Superar en un màxim de 5 unitats els valors límit d'immissió que estableix l'annex 7.

- d. No comunicar a l'Administració competent de les dades requerides per aquesta dins dels terminis establerts.
- e. La instal·lació i comercialització d'emissors acústics sense adjuntar-hi informació sobre els seus índexs d'emissió, quan aquesta informació sigui exigible conforme a la normativa aplicable.
- f. Molestar i dur a terme activitats amb sorolls innecessaris que, per raons de relacions de veïnatge, pertorbin la qualitat de vida dels veïns i les veïnes a les vies públiques i altres espais de concurrència pública, i als espais privats, recollides als articles 23 i 24, i per a les quals no es pugui establir el nivell d'immissió.
- g. La instal·lació i/o funcionament de forma deficient del limitador-enregistrador, de forma que s'invalidi de forma total o parcial la seva funcionalitat.
- h. Qualsevol altra infracció no tipificada expressament com a infracció greu o molt greu.

2. Són infraccions greus:

- a. Superar en més de 5 unitats i fins a un màxim de 10 unitats els valors límit d'immissió que estableixen els annexos 3 i 4.
- b. Superar en més de 5 unitats i fins a un màxim de 10 unitats els valors límit d'emissió que estableix l'annex 6.
- c. Superar en més de 5 unitats i fins a un màxim de 10 unitats els valors límit d'immissió que estableix l'annex 7.
- d. Fer circular vehicles de motor amb silenciadors ineficaços, incomplets, inadequats o deteriorats.
- e. Incomplir les condicions imposades en l'autorització administrativa.
- f. Incomplir els requeriments municipals de correcció de les deficiències observades.
- g. Impedir o obstruir l'actuació inspectora quan no es donen les circumstàncies que estableix la lletra d de l'apartat 3.
- h. Subministrar informació o documentació falsa, inexacta o incompleta.
- i. Reincidir en la comissió d'infraccions de caràcter lleu en el termini de dos anys.

3. Són infraccions molt greus:

- a. Superar en més de 10 unitats els valors límit d'immissió que estableixen els annexos 3 i 4.
- b. Superar en més de 10 unitats els valors límit d'emissió que estableix l'annex 6.
- c. Superar en més de 10 unitats els valors límit d'immissió que estableix l'annex 7.
- d. Impedir o obstruir l'actuació inspectora de manera que retardi l'exercici de les seves funcions.
- e. Posar en funcionament focus emissors quan se n'hagi ordenat el precintament o la clausura.

- f. Incomplir les obligacions derivades de l'adopció de mesures provisionals establertes a l'article 36.1.a i 36.1.d.
- g. Incomplir les normes que estableixin requisits relatius a la protecció de les edificacions contra el soroll, quan es posi en perill greu la seguretat o la salut de les persones.
- h. Superar els valors límit d'immissió establerts a les zones d'especial protecció de la qualitat acústica (ZEPQA) i de les zones acústiques de règim especial (ZARE).
- i. Superar els valors límit d'immissió aplicables, quan s'hagi produït un dany o afectació greu per al medi ambient o s'hagi posat en perill la seguretat o salut de les persones.
- j. Reincidir en la comissió d'infraccions de caràcter greu en el termini de dos anys.

Article 41. Responsabilitat

1. La responsabilitat administrativa per les infraccions d'aquesta Ordenança correspon:
 - a. A la persona titular de l'autorització administrativa, quan es tracti d'activitats considerades per aquesta Ordenança sotmeses a règim d'autorització.
 - b. A la persona propietària del focus emissor o la persona causant de la contaminació odorífera o acústica en la resta de supòsits.
 - c. En el cas de menors o discapacitats, el pagament de la responsabilitat civil i de les multes pecuniàries correspon als tutors o guardadors, sense perjudici de la responsabilitat administrativa i/o penal del responsable dels fets.
2. En el cas que no es determini el grau de participació de les diferents persones que han intervingut en la comissió de la infracció, la responsabilitat serà solidària.
3. La persona propietària o titular de la llicència, activitat, domicili, servei, terreny, vehicle, nau o aeronau, en cas de no ser el responsable directe de les infraccions regulades per la present Ordenança, sense perjudici de les responsabilitats penals o administratives que se'n derivin, té el deure d'identificar de manera fefaent els autors de les infraccions en qüestió.

Article 42. Mesures provisionals

1. L'òrgan administratiu competent per resoldre el procediment sancionador, en cas d'urgència i abans de l'inici del procediment, quan la producció de sorolls i vibracions superi els nivells establerts per a la tipificació com a falta greu o molt greu, davant l'incompliment reiterat dels requeriments dirigits a l'adopció de mesures correctores, o si ho estima necessari per tal d'assegurar el correcte funcionament del procediment, pot adoptar les mesures provisionals següents:
 - a. Mesures de correcció, seguretat i control dirigides a impedir la continuïtat de l'acció productora del dany.
 - b. El precintament del focus emissor.
 - c. La clausura temporal, total o parcial de l'establiment.

- d. La suspensió temporal de l'autorització que habilita per a l'exercici de l'activitat.
2. Les mesures establertes per l'apartat 1 s'han de ratificar, modificar o aixecar en el corresponent acord d'inici del procediment administratiu sancionador, que s'ha d'efectuar en els quinze dies següents a l'adopció de l'acord.
3. Les mesures establertes per l'apartat 1 poden ésser adoptades per l'òrgan competent per iniciar l'expedient en qualsevol moment, un cop iniciat el procediment sancionador, per tal d'assegurar l'eficàcia de la resolució final.

Article 43. Sancions

1. Les infraccions tipificades per aquesta Ordenança se sancionen d'acord amb els límits següents:

- a. Infraccions lleus, fins a 900 euros.
- b. Infraccions greus, des de 901 fins a 12.000 euros.
- c. Infraccions molt greus, des de 12.001 fins a 300.000 euros.

2. La comissió d'infraccions greus pot implicar, a més de la sanció pecuniària que correspongui, la suspensió temporal de l'activitat durant un termini no superior a sis mesos i el precintament dels focus emissors.

3. La comissió d'infraccions molt greus, excepte per a les lletres f), g), h) i i) de l'article 34.3, pot implicar, a més de la sanció pecuniària que correspongui, la suspensió temporal de l'activitat durant un termini superior a sis mesos o amb caràcter definitiu, la retirada temporal o definitiva de l'autorització i el precintament dels focus emissors.

La comissió d'infraccions molt greus incloses en les lletres f), g), h) i i) de l'article 34.3, pot implicar, a més de la sanció pecuniària que correspongui, la suspensió temporal de l'activitat, total o parcial, d'entre 2 i 5 anys, i la retirada temporal de l'autorització entre 1 any i 1 dia i 5 anys.

4. La resolució que posa fi al procediment sancionador pot acordar, a més de la imposició de la sanció pecuniària que correspongui, l'adopció de mesures correctores i la indemnització per danys i perjudicis ocasionats com a conseqüència de l'actuació infractora.

Article 44. Gradació de les sancions

1. Les sancions establertes per aquesta Ordenança es graduen tenint en compte els criteris següents:

- a. L'afectació de la salut de les persones.
- b. La naturalesa dels perjudicis causats.
- c. L'alteració social causada per la infracció.
- d. La capacitat econòmica de l'infractor.
- e. El benefici derivat de l'activitat infractora.
- f. L'existència d'intencionalitat.

- g. La reincidència i la participació.
- h. L'efecte que la infracció produeix sobre la convivència de les persones, en els casos de relacions de veïnatge.

2. A l'efecte d'aquesta Ordenança, es considera reincidència la comissió de més d'una infracció de la mateixa naturalesa en un període de dos anys, declarada per resolució ferma en via administrativa.

Article 45. Procediment

El procediment per imposar les sancions establertes per aquesta Ordenança es regeix per les normes de procediment administratiu vigents a Catalunya.

Article 46. Multes coercitives

En cas d'incompliment de les obligacions derivades dels requeriments formulats a l'empara del que estableix aquesta Ordenança, es poden imposar multes coercitives fins a la quantia màxima de 600 euros cadascuna i amb un màxim de tres de consecutives.

Article 47. Diagnòstic i mesures cautelars per als vehicles de motor i ciclomotors

El resultat de la inspecció per als vehicles de motor i ciclomotors pot ser:

- a. Favorable, quan el resultat de la inspecció determini que el nivell de soroll és igual o inferior al permès.
- b. Desfavorable, quan el resultat de la inspecció determina la comissió d'una infracció lleu o greu. En aquest cas:
 - 1. Els agents municipals han de lliurar una còpia de l'acta d'inspecció i la còpia de la denúncia al/ a la conductor/a del vehicle i l'han de requerir perquè es torni a presentar amb el vehicle abans de 15 dies a l'ajuntament amb la finalitat de poder realitzar un nou mesurament del nivell de soroll, o bé presentar una certificació del nivell de soroll mesurat emesa per la inspecció tècnica de vehicles.
 - 2. Si transcorregut aquest termini no s'ha presentat de nou el vehicle o bé el nou mesurament del nivell de soroll supera els límits establerts, s'ha d'iniciar el procediment sancionador i adoptar les mesures indicades pel supòsit de diagnòstic molt desfavorable.
- c. Molt desfavorable: Quan el resultat de la inspecció determini la comissió d'una infracció molt greu. En aquest cas:
 - 1. Els agents han d'intervenir el permís o llicència de circulació del vehicle i lliurar en la seva substitució un volant en el qual es reflecteixi la matrícula del vehicle, a l'únic efecte de dur-lo a un taller de reparació i abans de 15 dies presentar-se davant els serveis competents, per fer la comprovació de la reparació. En cap cas pot circular en horari nocturn.

Article 48. Òrgans competents

La competència per a la imposició de les sancions per infracció de les normes establertes en aquesta ordenança correspon a l'alcalde.

Article 49. Prescripció

1. En les infraccions continuades, el termini de prescripció començarà a comptar a partir del moment en què finalitzi l'última infracció, i en les infraccions permanents, a partir del moment en què s'elimini la situació il·licita.

2. Les infraccions prescriuen en els terminis següents:

- a. Infraccions molt greus, al cap de tres anys.
- b. Infraccions greus, al cap de dos anys.
- c. Infraccions lleus, al cap de 6 mesos.

3. Les sancions prescriuen en els terminis següents:

- a. Les sancions imposades per faltes molt greus, al cap de tres anys.
- b. Les sancions imposades per faltes greus, al cap de dos anys.
- c. Les sancions imposades per faltes lleus, al cap d'un any.

Disposició adicional primera

En previsió dels avenços tecnològics o l'aprovació de noves normes, els procediments de mesurament i avaluació establerts en aquesta Ordenança, poden ser modificats a partir d'una proposta aprovada en el Ple municipal.

Disposició adicional segona

Els serveis tècnics municipals elaboraran els plans d'acció en matèria de contaminació acústica en el termini d'un any, a comptar des de la data d'entrada en vigor d'aquesta Ordenança.

Disposició transitòria

1. Els procediments iniciats amb anterioritat a l'entrada en vigor d'aquesta Ordenança es regiran pel disposat a la normativa anterior.

2. Les normes aprovades en relació amb zones amb declaració de protecció ambiental continuaran en vigor en tant no s'aproven Plans zonals específics per a les zones de protecció acústica especial que es declarin de conformitat amb la present Ordenança.

3. Qualsevol activitat existent amb anterioritat a la data d'entrada en vigor d'aquesta Ordenança, susceptible de generar olors i que no registri incidències al respecte, disposa fins al 31 de desembre del 2018 per adaptar-se a la present Ordenança en tot allò relatiu als filtres d'olors.

Disposició derogatòria

Queda derogada l'anterior ordenança de Sant Cugat del Vallès sobre soroll i vibracions, publicada al Butlletí Oficial de la Província de Barcelona (BOP) de data 28 de maig de 2007, així com totes les disposicions municipals d'igual o inferior rang que s'oposin, contradiguin o resultin incompatibles amb el contingut d'aquesta Ordenança.

Disposició final

La present Ordenança entrarà en vigor una vegada s'hagi publicat el seu text íntegre en el Butlletí Oficial de la Província i transcorregut el termini previst en l'article 65.2 de la Llei 7/1985, de 2 d'abril, reguladora de les bases de règim local.

Annex 1. Qualitat acústica del territori. Mapes de capacitat

1. Àmbit d'aplicació

Aquest annex s'aplica al conjunt d'emissors que incideixen a les zones de sensibilitat acústica delimitades segons la capacitat acústica del territori i establertes en els mapes de capacitat acústica.

2. Objectius de qualitat

El mapa de capacitat acústica estableix la zonificació acústica del territori i els valors límit d'immissió d'acord amb les zones de sensibilitat acústica:

Zones de sensibilitat acústica i usos del sòl	Valors límit d'immissió en dB(A)		
	$L_d(7h-21h)$	$L_e(21h-23h)$	$L_n(23h-7h)$
ZONA DE SENSIBILITAT ACÚSTICA ALTA (A)			
(A1) Espais d'interès natural i altres	-	-	-
(A2) Predomini del sòl d'ús sanitari, docent i cultural	55	55	45
(A3) Habitatges situats al medi rural	57	57	47
(A4) Predomini del sòl d'ús residencial	60	60	50
ZONA DE SENSIBILITAT ACÚSTICA MODERADA (B)			
(B1) Coexistència de sòl d'ús residencial amb activitats i/o infraestructures de transport existents	65	65	55
(B2) Predomini del sòl d'ús terciari diferent a (C1)	65	65	55
(B3) Àrees urbanitzades existents afectades per sòl d'ús industrial	65	65	55
ZONA DE SENSIBILITAT ACÚSTICA BAIXA (C)			
(C1) Usos recreatius i d'espectacles	68	68	58
(C2) Predomini de sòl d'ús industrial	70	70	60
(C3) Àrees del territori afectades per sistemes generals d'infraestructures de transport o altres equipaments públics	-	-	-

L_d , L_e i L_n : índexs d'immissió de soroll en els períodes de dia, vespre i nit, respectivament.

En les zones urbanitzades existents i per als usos de sòl (A2), (A4), (B2), (C1) i (C2), i per a habitatges existents en el medi rural (A3), el valor límit d'immissió s'incrementa en 5 dB(A).

a) Zona de sensibilitat acústica alta (A)

- (A1) Espais d'interès natural, espais naturals protegits, espais de la xarxa Natura 2000 o altres espais protegits que pels seus valors naturals requereixen protecció acústica.

També s'hi inclouen les zones tranquil·les a camp obert que es pretén que es mantinguin silencioses per raons turístiques, de preservació de paisatges sonors o de l'entorn.

En qualsevol cas, s'han de tenir en compte les activitats agrícoles i ramaderes existents.

Els seus valors límit d'immissió poden ser més restrictius que els de les restants àrees de la zona de sensibilitat acústica alta i poden ser objecte de declaració com a zones d'especial protecció de la qualitat acústica (ZEPQA).

- (A2) Centres docents, hospitals, geriàtrics, centres de dia, balnearis, biblioteques, auditoris o altres usos similars que demanin una especial protecció acústica.

S'hi inclouen els usos sanitaris, docents i culturals que demanin, a l'exterior, una especial protecció contra la contaminació acústica, com les zones residencials de repòs o geriatria, centres de dia, les grans zones hospitalàries amb pacients ingressats, les zones docents, com campus universitaris, zones d'estudi i biblioteques, centres de recerca, museus a l'aire lliure, zones de museus i d'expressió cultural i altres assimilables.

- (A3) Habitatges situats al medi rural

Habitatges situats al medi rural que compleixen les condicions següents: estar habitats de manera permanent, estar aïllats i no formar part d'un nucli de població, ésser en sòl no urbanitzable i no estar en contradicció amb la legalitat urbanística.

- (A4) Àrees amb predomini del sòl d'ús residencial

S'inclouen els interiors d'illa d'ús residencial exclusiu.

Les zones verdes que es disposin per obtenir distància entre les fonts sonores i les àrees residencials no s'assignaran a aquesta categoria acústica, sinó que es consideraran zones de transició.

b) Zona de sensibilitat acústica moderada (B)

- (B1) Àrees on coexisteixen sòl d'ús residencial amb activitats i/o infraestructures de transport existents
- (B2) Àrees amb predomini de sòl d'ús terciari

Inclouen els espais destinats amb preferència a activitats comercials i d'oficines, espais destinats a restauració, allotjament i altres, parcs tecnològics amb exclusió

d'activitats productives en gran quantitat, incloent-hi les àrees d'estacionament d'automòbils que els són pròpies i totes aquelles activitats i espais diferents dels esmentats en (C1).

- (B3) Àrees urbanitzades existents afectades per sòl d'ús industrial

Inclouen els espais d'ús predominantment residencial existents afectats per zones de sòl d'ús industrial també existents, com ara polígons industrials o d'activitats productives en gran quantitat, que per la seva situació no és possible el compliment dels objectius fixats per a una zona (B1).

c) Zona de sensibilitat acústica baixa (C)

- (C1) Àrees amb predomini del sòl d'ús terciari, recreatiu i d'espectacles

Inclouen els espais destinats a recintes firals amb atraccions recreatives, llocs de reunió a l'aire lliure, espectacles, i altres assimilables.

- (C2) Àrees amb predomini de sòl d'ús industrial

Inclouen tots els espais del territori destinats o susceptibles de ser utilitzats per als usos relacionats amb les activitats industrials i portuàries amb llurs processos de producció, els parcs d'abassegament de materials, els magatzems i les activitats de tipus logístic, estiguin o no vinculades a una explotació en concret, els espais auxiliars de l'activitat industrial com subestacions de transformació elèctrica, etc.

En les àrees acústiques d'ús predominantment industrial es poden tenir en compte les singularitats de les activitats industrials per a l'establiment dels objectius de qualitat, respectant el principi de proporcionalitat econòmica.

- (C3) Àrees del territori afectades per sistemes generals d'infraestructures de transport o altres equipaments públics que els reclamin

Inclouen els espais de domini públic en els quals s'ubiquen els sistemes generals de les infraestructures de transport viari urbà i interurbà, ferroviari, marítim i aeri.

Els receptors situats en aquestes àrees, i per a l'avaluació d'activitats, s'han de classificar d'acord amb la zona de sensibilitat acústica que els correspondria si no existís aquesta afecció.

3. Compliment

Es considera que es respecten els objectius de qualitat acústica establerts en aquest annex per a cada un dels índexs d'immissió de soroll quan es compleix, per al període d'avaluació d'un any, el següent:

- a. La mitjana anual no supera els valors fixats en aquest annex.
- b. El 97% de tots els valors diaris no supera en 3 dB(A) els valors fixats en aquest annex.

4. Determinació dels nivells d'immissió

La determinació dels nivells d'immissió es realitza d'acord amb l'establert en l'Annex 5.

5. Avaluació

1. El període d'avaluació és d'un any.
2. Als efectes de calcular mitjanes a llarg termini, un any correspon a l'any considerat per a l'emissió de so i a un any mitjà pel que fa a les circumstàncies meteorològiques.
3. Per determinar el nivell d'avaluació, s'ha de tenir en compte el so incident, és a dir, no s'ha de recollir el so reflectit en el parament vertical mateix.
4. El valor del nivell d'avaluació L_{Ar} s'ha d'arrodonir amb l'increment de 0,5 dB(A), i s'ha de prendre la part sencera com a valor resultant.

Annex 2. Objectius de qualitat aplicables a l'espai interior

1. Àmbit d'aplicació

Aquest annex s'aplica als nivells de soroll que es perceben a l'espai interior de les edificacions destinades a habitatge o usos residencials, hospitalaris, educatius o culturals, originats per tots els emissors acústics que hi incideixen.

2. Objectius de qualitat aplicables a l'espai interior

1. Als espais interiors, s'apliquen els valors límit d'immissió L_d , L_e i L_n resultants del conjunt d'emissors acústics que hi incideixen.

Ús de l'edifici	Dependències	Valors límit d'immissió		
		$L_d(7h - 21h)$	$L_e(21h - 23h)$	$L_n(23h - 7h)$
Habitatge o ús residencial	Habitacions d'estar	45	45	35
	Dormitoris	40	40	30
Ús hospitalari	Zones d'estada	45	45	35
	Dormitoris	40	40	30
Ús educatiu o cultural	Aules	40	40	40
	Sales de lectura, audició i exposició	35	35	35

L_d , L_e i L_n : índexs d'immissió de soroll en el període de dia, vespre i nit, respectivament.

3. Compliment

Es considera que es respecten els objectius de qualitat acústica establerts en aquest annex per a cada un dels índexs d'immissió de soroll quan es compleix, per al període d'avaluació d'un any, el següent:

- a. La mitjana anual no supera els valors fixats en aquest annex.
- b. El 97% de tots els valors diaris no supera en 3 dB(A) els valors fixats en aquest annex.

4. Determinació dels nivells d'immissió

La determinació dels nivells d'immissió es realitza d'acord amb l'establert en l'Annex 5.

5. Avaluació

1. El període d'avaluació és d'un any.
2. Als efectes de calcular mitjanes a llarg termini, un any correspon a l'any considerat per a l'emissió de so i a un any mitjà pel que fa a les circumstàncies meteorològiques.
3. El valor del nivell d'avaluació L_{Ar} s'ha d'arrodonir amb l'increment de 0,5 dB(A), i s'ha de prendre la part sencera com a valor resultant.

Annex 3. Immissió sonora aplicable a l'ambient exterior produïda per les activitats, incloses les derivades de les relacions de veïnat

1. Àmbit d'aplicació

Aquest annex s'aplica als nivells de soroll de cadascun dels emissors acústics que incideixen al medi exterior dels receptors.

S'entén per soroll produït pel veïnatge aquell que prové de les activitats domèstiques, el funcionament dels electrodomèstics i els aparells diversos, els instruments musicals o acústics, els animals domèstics, les veus, els cants, els crits o d'altres orígens assimilables.

2. Valors límit d'immissió

Zones de sensibilitat acústica i usos del sòl	Valors límit d'immissió en dB(A)		
	$L_d(7h-21h)$	$L_e(21h-23h)$	$L_n(23h-7h)$
ZONA DE SENSIBILITAT ACÚSTICA ALTA (A)			
(A2) Predomini del sòl d'ús sanitari, docent i cultural	50	50	40
(A3) Habitatges situats al medi rural	52	52	42
(A4) Predomini del sòl d'ús residencial	55	55	45
ZONA DE SENSIBILITAT ACÚSTICA MODERADA (B)			
(B1) Coexistència de sòl d'ús residencial amb activitats i/o infraestructures de transport existents	60	60	50
(B2) Predomini del sòl d'ús terciari diferent a (C1)	60	60	50
(B3) Àrees urbanitzades existents afectades per sòl d'ús industrial	60	60	50
ZONA DE SENSIBILITAT ACÚSTICA BAIXA (C)			
(C1) Usos recreatius i d'espectacles	63	63	53
(C2) Predomini de sòl d'ús industrial	65	65	55

L_d , L_e i L_n : índexs d'immissió de soroll en els períodes de dia, vespre i nit, respectivament.

Valors d'atenció: en les activitats existents en zones urbanitzades existents i per als usos de sòl (B3), (C1) i (C2), anteriors a l'entrada en vigor del Decret 176/2009, el valor límit d'immissió s'incrementa en 5 dB(A).

3. Compliment dels valors límit d'immissió

Es considera que es respecten els valors límit d'immissió de soroll, establerts en la taula d'aquest annex en el període d'avaluació, quan els nivells d'avaluació compleixen el següent:

- Cap valor del nivell d'avaluació, $L_{A,r,i}$ supera en més de 5 dB(A) durant 30 minuts, de manera contínua o discontinua, en els períodes dia, vespre i nit, els valors fixats en la taula d'aquest annex.
- Cap valor del nivell d'avaluació $L_{A,r}$ supera els valors fixats en la taula d'aquest annex.
- El conjunt d'emissors no supera els objectius de qualitat establerts a l'annex 1.

4. Determinació dels nivells d'immissió

La determinació dels nivells d'immissió es realitza d'acord amb l'establert en l'Annex 5.

5. Avaluació

- El període d'avaluació és de 180 minuts per a l'horari diürn, 120 minuts per a l'horari vespertí i 120 minuts per a l'horari nocturn.

2. El càlcul del nivell d'avaluació es realitzarà d'acord a l'establert a l'Annex 5

Annex 4. Immissió sonora aplicable a l'ambient interior produïda per les activitats, incloses les derivades de les relacions de veïnat

1. Àmbit d'aplicació

Aquest annex s'aplica als nivells de soroll produïts per les activitats i el veïnatge quan el soroll prové d'un o diversos emissors acústics situats a l'edifici mateix, en edificis contigus al receptor o quan hi ha una transmissió via estructural.

S'entén per soroll produït pel veïnatge aquell que prové de les activitats domèstiques, el funcionament dels electrodomèstics i els aparells diversos, els instruments musicals o acústics, els animals domèstics, les veus, els cants, els crits o d'altres orígens assimilables.

2. Valors límit d'immissió

Ús del local confrontant	Dependències	Valors límit d'immissió		
		$L_d(7h - 21h)$	$L_e(21h - 23h)$	$L_n(23h - 7h)$
Habitatge o ús residencial	Sales d'estar	35	35	30
	Dormitoris	30	30	25 * *
Administratiu i d'oficines	Despatxos professionals	35	35	35
	Oficines *	40	40	40
Hospitalari	Zones d'estada	40	40	30
	Dormitoris	35	35	25 * *
Educatiu o cultural	Aules	35	35	35
	Sales de lectura, audició i exposició	30	30	30

L_d , L_e i L_n : índexs d'immissió de soroll en els períodes de dia, vespre i nit, respectivament.

* Excepte en zones industrials.

* * Per a les activitats existents a l'entrada en vigor del Decret 176/2009, el valor límit d'immissió s'incrementa en 3 dB(A).

S'estableix el valor límit L_{AFmax} de 45 dB(A) en horari nocturn en els dormitoris, pel soroll produït per portes i persianes de locals comercials, portes de garatge i portes d'entrada en habitatges.

3. Compliment dels valors límit d'immissió

Es considera que es respecten els valors límit d'immissió de soroll, establerts en la taula d'aquest annex en el període d'avaluació, quan els nivells d'avaluació compleixen el següent:

a) Cap valor del nivell d'avaluació $L_{A,r,i}$ supera en més de 5 dB(A) durant 30 minuts, de manera contínua o discontinua, en els períodes de dia, vespre i nit, els valors fixats en la taula d'aquest annex.

b) Cap valor del nivell d'avaluació $L_{A,r}$ supera els valors fixats en la taula d'aquest annex.

4. Determinació dels nivells d'immissió

La determinació dels nivells d'immissió es realitza d'acord amb l'establert en l'Annex 5 .

5. Avaluació

1. El període d'avaluació és de 180 minuts per a l'horari diürn, 120 minuts per a l'horari vespertí i 30 minuts per a l'horari nocturn.

2. El càlcul del nivell d'avaluació es realitzarà d'acord a l'establert a l'Annex 5

Annex 5. Determinació i avaluació dels nivells d'immissió

1. Àmbit d'aplicació

Aquest annex s'aplica a la determinació dels nivells d'immissió corresponents als annexos 1, 2 3 i 4, i a la determinació dels nivells d'avaluació dels annexos 3 i 4.

2. Determinació dels nivells d'immissió en ambient exterior

Els mesuraments es poden realitzar en continu durant tot el període d'avaluació o mitjançant mesuraments representatius de cada fase de soroll.

Per obtenir mesuraments representatius, se n'han de dur a terme com a mínim 3, els quals es consideren vàlids quan la diferència entre els valors extrems obtinguts és menor o igual a 3 dB(A). El resultat és la mitjana energètica dels 3 valors que compleixin aquesta condició.

Si la diferència fos més gran, s'ha d'augmentar el temps de cada mesurament i dur-ne a terme una nova sèrie fins que la diferència entre 3 valors sigui inferior a 3 dB(A). En cas contrari, s'ha de justificar que aquesta diferència és conseqüència del funcionament normal de l'activitat.

Les condicions de mesurament són les següents:

- a. Els mesuraments s'han de dur a terme en condicions meteorològiques representatives de l'indret on es mesura, la velocitat del vent en el punt d'avaluació ha de ser inferior a 5 m/s i cal usar sempre els equips amb pantalla paravent.
- b. Quan la finalitat dels mesuraments sigui la inspecció i el control d'activitats o del soroll de veïnat, les persones titulars o usuàries d'aparells generadors de sorolls, tant a l'aire lliure com a establiments o locals, han de facilitar als/a les inspectors/es l'accés a les seves instal·lacions o fonts d'emissió de soroll i han de disposar el seu

funcionament a les diferents velocitats, càrregues o marxes que indiquin aquests inspectors, els quals podran presenciar tot el procés operatiu.

- c. L'emplaçament del mesurament s'ha de determinar segons l'escenari que s'hagi d'avaluar.
- d. En les edificacions, el nivell d'immissió de soroll a l'ambient exterior es mesura situant, sempre que sigui possible, el micròfon al mig de la finestra completament oberta de les dependències d'ús sensible al soroll (dormitoris, sales d'estar, menjadors, despatxos d'oficina, aules escolars o d'altres dependències assimilables).
- e. En els altres supòsits, s'ha de situar el micròfon entre 1,5 i 4 metres d'altura sobre el nivell del sòl, i:
 1. A peu de carrer, entre 0,5 i 2 metres de distància de les façanes amb dependències d'ús sensible dels receptors.
 2. En les zones encara no construïdes però destinades a l'edificació, en el pla d'emplaçament de la façana més exposada al soroll.
- f. Per determinar el nivell d'immissió, s'ha de tenir en compte el so incident, és a dir, no s'ha de recollir el so reflectit en el parament vertical mateix.
- g. En el cas de mesuraments d'aerogeneradors dels parcs eòlics, la direcció del vent ha de ser $\pm 45^\circ$ des de l'aerogenerador cap al punt de mesurament, i la velocitat del vent, mesurada a 10 metres d'alçada, ha de ser d'entre 6 i 8 m/s.
- h. Abans i després dels mesuraments, s'ha de fer una verificació acústica de la cadena de mesurament mitjançant calibrador acústic que garanteixi un marge de desviació no superior a 0,5 dB(A) respecte del valor de referència inicial.

3. Determinació dels nivells d'immissió en ambient interior

Els mesuraments es poden realitzar en continu durant tot el període d'avaluació o mitjançant mesuraments representatius de cada fase de soroll.

Per obtenir mesuraments representatius, se n'han de dur a terme com a mínim 3, els quals es consideren vàlids quan la diferència entre els valors extrems obtinguts és menor o igual a 3 dB(A). El resultat és la mitjana energètica dels 3 valors que compleixin aquesta condició.

Si la diferència fos més gran, s'ha d'augmentar el temps de cada mesurament i dur-ne a terme una nova sèrie fins que la diferència entre 3 valors sigui inferior a 3 dB(A). En cas contrari, s'ha de justificar que aquesta diferència és conseqüència del funcionament normal de l'activitat. Quan un dels mesuraments s'ha de prendre en una cantonada amb presència de sons greus i en sales petites, aquest criteri no s'aplicarà.

Les condicions de mesurament són les següents:

- a. Els mesuraments s'han de dur a terme en condicions meteorològiques que no puguin alterar-ne els resultats.
- b. Quan la finalitat dels mesuraments sigui la inspecció i el control d'activitats o del soroll del veïnat, les persones titulars o usuàries d'aparells generadors de sorolls,

tant a l'aire lliure com a establiments o locals, han de facilitar als/a les inspectors/es l'accés a les seves instal·lacions o fonts d'emissió de soroll i han de disposar el seu funcionament a les diferents velocitats, càrregues o marxes que indiquin aquests inspectors, els quals podran presenciar tot el procés operatiu.

- c. Els mesuraments s'han de fer en dependències d'ús sensible al soroll (dormitoris, sales d'estar, menjadors, despatxos, oficines, aules escolars o d'altres dependències assimilables), que s'han de mantenir totalment tancades durant el mesurament.
- d. S'han de prendre, com a mínim, tres posicions de mesurament segons la grandària de la dependència. Els punts de mesurament es trien a l'atzar, procurant mantenir una distància mínima entre si de 0,7 m. Les posicions del punt d'avaluació han d'estar com a mínim a 0,5 m de les parets o d'altres superfícies, entre 1,2 m i 1,5 m d'altura i aproximadament a 0,7 m de les finestres. Quan aquestes posicions no siguin possibles, els mesuraments s'han de realitzar en el centre del recinte.
- e. En cas de presència de sons greus i en sales petites (menys de 75 m³), com a mínim un dels mesuraments s'ha de prendre en una cantonada, a una distància de 0,5 m de les parets adjacents i a l'alçada d'on es produeixi el nivell màxim entre 0,5 i 1,5 m.
- f. En el moment dels mesuraments, només l'operador/a, o com a màxim una altra persona, poden ésser presents a la dependència on hi ha la immissió del soroll.
- g. Si l'habitació és buida, sense mobiliari, i no té cap tractament absorbent al sostre, cal sostreure 3 dB(A) als nivells mesurats.
- h. Abans i després dels mesuraments, s'ha de fer una verificació acústica de la cadena de mesurament mitjançant calibrador acústic que garanteixi un marge de desviació no superior a 0,5 dB(A) respecte del valor de referència inicial.

4. Càlcul del nivell d'avaluació L_{Ar}

1. El nivell d'avaluació es calcula a partir de mesuraments que inclouen tot el període d'avaluació o un nivell de soroll representatiu de les diferents fases, mitjançant l'expressió següent:

$$L_{Ar} = 10 \log \left(\frac{1}{T} \sum_{i=1}^n \left(T_i 10^{\frac{L_{Ari}}{10}} \right) \right)$$

on:

i representa cadascuna de les fases de soroll

T_i és la durada de la fase de soroll i , expressada en minuts. La suma de T_i ha de ser T

$T = 180$ minuts per a l'horari diürn, 120 minuts per a l'horari vespertí i 120 minuts per a l'horari nocturn

T en horari nocturn per la immissió en ambient interior és de 30 minuts

$L_{Ar,i}$ és el nivell d'avaluació que correspon a la fase i . Es calcula a partir de l'expressió:

$$L_{Ar,i} = L_{Aeq,T_i} + K_{f,i} + K_{t,i} + K_{i,i}$$

on:

L_{Aeq,T_i} és el nivell de pressió acústica continu equivalent ponderat A, mesurat durant una fase de durada T_i

$K_{f,i}$, $K_{t,i}$ i $K_{i,i}$ són correccions de nivell per a la fase i ; aquestes correccions no s'apliquen a la fase de soroll residual.

Una fase de soroll és el temps en què el nivell de pressió sonora de la font que s'avalua es percep de manera uniforme en el lloc d'immissió, i també els components de baixes freqüències i/o tonals i/o impulsius. El temps en què no funciona la font s'ha de considerar una fase de soroll caracteritzada pel nivell de soroll residual, sense la contribució de la font a avaluar.

2. Correccions de nivell

2.1 Correcció per raó de components de baixes freqüències (K_f), tonals (K_t) i impulsius (K_i)

Quan en el procés de mesurament d'un soroll es percebin components de baixa freqüència, o de tonals emergents, o d'impulsius, o de qualsevol combinació entre components que provinguin de la font a avaluar, s'ha de dur a terme una avaluació detallada del soroll introduint les correccions adequades.

El valor màxim de la correcció resultant de la suma $K_f + K_t + K_i$ no ha de ser mai superior a 9 dB.

2.2 Avaluació detallada d'un soroll amb presència de components de baixa freqüència

Per a l'avaluació detallada del soroll amb presència de components de baixa freqüència, es pren com a procediment de referència el següent:

- S'ha de mesurar, simultàniament, el nivell de pressió acústica de la font que s'ha d'avaluar amb les ponderacions freqüencials A i C, a partir de les bandes de terç d'octava de 20 a 160 Hz.
- Es calcula la diferència entre els valors obtinguts:

$$L_f = L_{Ceq,T_i (20-160 \text{ Hz})} - L_{Aeq,T_i (20-160 \text{ Hz})}$$

$L_{Ceq,T_i (20-160 \text{ Hz})}$ i $L_{Aeq,T_i (20-160 \text{ Hz})}$ són el resultat de la mitjana energètica dels tres mesuraments considerats vàlids.

Si la diferència $L_{Ceq (20-160 \text{ Hz})} - L_{Aeq (20-160 \text{ Hz})}$ és menor a 20 dB, es considera que no hi ha components de baixa freqüència significatius. Altrament, s'ha d'avaluar la importància de la baixa freqüència en detall a fi de conèixer la seva contribució, d'acord amb els apartats següents.

1. Obtenció del nivell de baixa freqüència audible

A cada una de les bandes de terç d'octava compreses entre 20 i 160 Hz, cal sostreure el lliniar auditiu humà referenciat a la norma ISO 226:2003 (T_f) al nivell mesurat sense ponderar.

Banda freqüencial Hz	Nivell mínim audible T_f dB	Banda freqüencial Hz	Nivell mínim audible T_f dB
20	78,5	63	37,5
25	68,7	80	31,5
31,5	59,5	100	26,5
40	51,1	125	22,1
50	44,0	160	17,9

2. Obtenció del contingut energètic de baixa freqüència L_B

L_B és el resultat de la suma energètica de les bandes en què la diferència obtinguda a l'apartat anterior és superior a zero.

- c. Es determina la presència o absència de components de baixa freqüència i el valor del paràmetre de correcció K_f aplicant la taula següent:

L_B en dB	K_f en dB
$L_B < 25$ dB	Nul·la: 0
$25 \text{ dB} \leq L_B \leq 35$ dB	Neta: 3
$L_B > 35$ dB	Forta: 6

2.3 Avaluació detallada d'un soroll amb presència de components tonals emergents

Per a l'avaluació detallada del soroll amb presència de components tonals emergents, es pren com a procediment de referència el següent:

- Es duu a terme l'anàlisi espectral del soroll en bandes d'1/3 d'octava entre 20 i 10.000 Hz.
- Es calcula la diferència:

$$L_t = L_f - L_s$$

On:

L_f és el nivell de pressió acústica de la banda f , que conté el to emergent

L_s és la mitjana aritmètica dels nivells de la banda situada immediatament per sobre i per sota de f

L_f i L_s són el resultat de la mitjana energètica de tres mesuraments considerats vàlids.

- Es determina la presència o absència de components tonals i el valor del paràmetre de correcció K_t aplicant la taula següent:

Banda de freqüència d'1/3 d'octava	L_t en dB	Component tonal K_t en dB
De 20 a 125 Hz	Si $L_t < 8$	Nul·la: 0
	Si $8 \leq L_t \leq 15$	Neta: 3
	Si $L_t > 15$	Forta: 6
De 160 a 400 Hz	Si $L_t < 5$	Nul·la: 0
	Si $5 \leq L_t \leq 8$	Neta: 3
	Si $L_t > 8$	Forta: 6
De 500 a 10.000 Hz	Si $L_t < 3$	Nul·la: 0
	Si $3 \leq L_t \leq 5$	Neta: 3
	Si $L_t > 5$	Forta: 6

- d. En el supòsit de la presència de més d'un component tonal emergent, s'adopta com a
- e. valor del paràmetre K_t el més gran dels que s'han obtingut.
- f. La correcció K_t s'aplica quan el component tonal emergent és audible segons el llindar auditiu humà, a camp lliure, referenciat a la norma ISO 226:2003 (T_f).

Banda freqüencial Hz	Nivell mínim audible T_f dB	Banda freqüencial Hz	Nivell mínim audible T_f dB
20	78,5	500	4,4
25	68,7	630	3,0
31,5	59,5	800	2,2
40	51,1	1.000	2,4
50	44,0	1.250	3,5
63	37,5	1.600	1,7
80	31,5	2.000	-1,3
100	26,5	2.500	-4,2
125	22,1	3.150	-6,0
160	17,9	4.000	-5,4
200	14,4	5.000	-1,5
250	11,4	6.300	6,0
315	8,6	8.000	12,6
400	6,2	10.000	13,9

2.4 Avaluació detallada d'un soroll amb presència de components impulsius

Per a l'avaluació detallada del soroll amb presència de components impulsius, es pren com a procediment de referència el següent:

- a. En una determinada fase de soroll de durada T_i , en la qual es percep el soroll impulsiu, es mesura simultàniament el nivell de pressió acústica contínua equivalent ponderat A, L_{Aeq,T_i} , i amb la constant temporal d'impuls I, L_{Aeq,T_i} .

- b. Es calcula la diferència entre els valors obtinguts:

$$L_i = L_{Aeq,Ti} - L_{Aeq,Ti}$$

$L_{Aeq,Ti}$ i $L_{Aeq,Ti}$ són el resultat de la mitjana energètica dels tres mesuraments considerats vàlids.

- c. Es determina la presència o l'absència de component impulsiu i el valor del paràmetre de correcció K_i aplicant la taula següent:

L_i en dB	Component impulsiu K_i en dB
Si $L_i < 3$	Nul·la: 0
Si $3 \leq L_i \leq 6$	Neta: 3
Si $L_i > 6$	Fora: 6

2.5 Correcció per nivell de soroll residual

- S'entén per soroll residual d'un entorn determinat el nivell sonor d'immissió sense la contribució de la font o les fonts a avaluar.
- Es pot determinar la contribució d'una o diverses fonts en un entorn determinat corregint el nivell de soroll residual.
- Si el nivell sonor d'immissió d'un entorn, incloent la font o les fonts a avaluar, és superior a 10 dB(A) respecte del nivell de soroll residual, no s'hi ha de fer cap correcció.

Si la diferència és d'entre 3 i 10 dB(A), cal sostreure el nivell de soroll residual segons l'expressió :

$$10 \log \left(10^{L_{Aeq}/10} - 10^{L_{Aeq,resid}/10} \right)$$

on:

L_{Aeq} és el nivell d'immissió mesurat

$L_{Aeq,resid}$ és el nivell del soroll residual.

Si la diferència és de menys de 3 dB(A), no s'hi pot aplicar aquesta correcció. S'ha de repetir el mesurament en un moment en què sigui possible incrementar-la o determinar mitjançant altres mètodes la contribució de la font o fonts a l'entorn que s'ha d'avaluar.

3. El valor del nivell d'avaluació L_{Ar} s'ha d'arrodonir amb l'increment de 0,5 dB(A), i s'ha de prendre la part sencera com a valor resultant.

Annex 6. Valors límit d'emissió de soroll dels vehicles de motor i dels ciclomotors

1. Àmbit d'aplicació

Aquest annex és d'aplicació a l'emissió sonora dels vehicles de motor i els ciclomotors en circulació i s'avalua en cadascun dels vehicles mitjançant la prova a vehicle aturat.

2. Valors límit d'emissió

El valor límit d'emissió sonora d'un vehicle de motor en circulació s'obté sumant 4 dB(A) al nivell d'emissió sonora que figura a la fitxa d'homologació del vehicle, corresponent a l'assaig a vehicle aturat.

Si la fitxa de característiques d'un vehicle corresponent, atesa la seva antiguitat o per altres raons, no indica el nivell d'emissió sonora per a l'assaig a vehicle aturat, l'Administració competent en l'homologació i la inspecció tècnica de vehicles l'ha de facilitar d'acord amb les seves bases de dades o l'ha de determinar, una vegada ha comprovat que el vehicle és en perfecte estat de manteniment, d'acord amb el mètode de mesurament establert en el procediment d'homologació aplicable al vehicle, segons la reglamentació vigent.

Tant el nivell d'emissió sonora obtingut com el règim del motor en el moment de la prova s'anotaran dins de la casella d'informacions de la targeta d'inspecció tècnica de vehicles del vehicle perquè es puguin prendre com a valor de referència per determinar el valor límit d'emissió definit al punt 2.

El nivell d'emissió sonora corresponent a l'assaig a vehicle aturat d'un ciclomotor, quan no figura a la fitxa d'homologació, és de 87 dB(A).

3. Compliment

Es considera que es respecten els valors límit d'emissió quan el valor determinat no supera els valors establerts en aquest annex.

4. Determinació del nivell d'emissió

El nivell d'emissió es determina mitjançant mesurament segons el mètode de vehicle aturat establert per les directives 96/20/CEE per als vehicles de quatre o més rodes i 97/24/CEE per als vehicles de dues o tres rodes, ciclomotors i quadricicles lleugers i pesants, o les que les substitueixin.

1. Condicions de mesurament

Abans de procedir als mesuraments, s'ha de comprovar que el motor del vehicle és a la temperatura normal de funcionament i que el comandament de la caixa de canvi és en punt mort.

Si el vehicle disposa de ventiladors amb comandament automàtic, s'ha d'excloure qualsevol intervenció sobre aquests dispositius en mesurar el nivell sonor.

S'accelera progressivament el motor fins a assolir el règim de referència, en revolucions per minut, rpm, que figura a la fitxa d'homologació del vehicle o a la seva targeta d'inspecció tècnica de vehicles. Un cop assolit aquest punt s'ha de deixar, de sobte, l'accelerador a la posició de ralenti.

El nivell sonor s'ha de mesurar durant un període de funcionament en què el motor es mantindrà breument a un règim de gir estabilitzat, i durant tot el període de desacceleració.

2. Condicions mínimes de l'àrea on es realitzi el mesurament

Els mesuraments s'han de fer en una zona que no estigui subjecta a perturbacions acústiques importants. Són especialment adequades les superfícies planes que estiguin

recobertes de formigó, asfalt o qualsevol altre revestiment dur i que tinguin un alt grau de reflexió.

La zona ha de tenir la forma d'un rectangle de, com a mínim, tres metres al voltant del vehicle i no hi ha d'haver cap obstacle important dins d'aquest rectangle.

El nivell de soroll residual ha de ser, com a mínim, 10 dB(A) inferior al nivell sonor del vehicle que s'avalua.

3. Mesuraments

La posició de l'instrument de mesurament s'ha de situar d'acord amb les figures que es mostren i respectant els condicionants següents:

Distància al dispositiu d'escapament: 0,5 m
Alçada mínima des del terra > 0,2 m per damunt de la superfície del terra

Orientació de la membrana del micròfon: 45° en relació amb el pla vertical en què s'inscriu la direcció de sortida dels gasos d'escapament

Figura 1. Posició de l'instrument de mesurament en ciclomotors, motocicletes i quadricicles



Figura 2. Posició de l'instrument de mesurament en vehicles automòbils



El valor del nivell L_{AFmax} s'ha d'arrodonir amb l'increment de 0,5 dB(A), i s'ha de prendre la part sencera com a valor resultant.

S'han de realitzar, com a mínim, tres mesuraments, i es consideren vàlids quan la diferència entre els valors extrems és menor o igual a 3 dB(A).

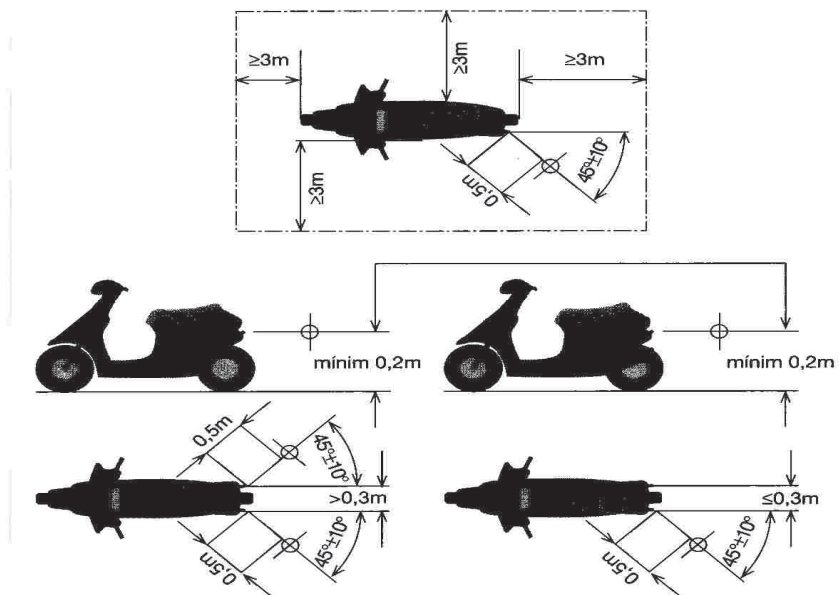
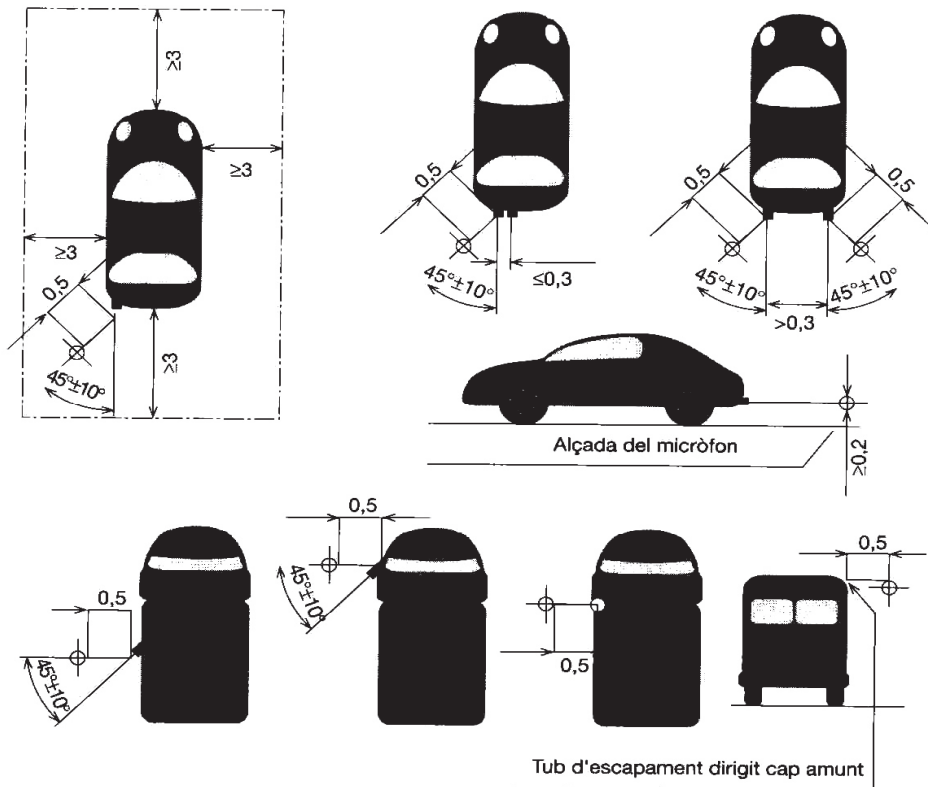
Per a ciclomotors de dues rodes, el nivell d'emissió és la mitjana aritmètica dels 3 valors que compleixin aquesta condició.

Per als altres vehicles, el nivell d'emissió sonora és el valor més alt dels tres mesuraments.

Annex 7. Immissió de les vibracions als interiors dels edificis

1. Àmbit d'aplicació

Aquest annex és d'aplicació a les vibracions que es perceben a l'espai interior de les edificacions destinades a habitatge o usos residencials, hospitalaris, educatius o culturals.

2. Valors límit d'immissió

Ús de l'edifici	Valors límit d'immissió L_{aw}
Habitatge o ús residencial	75
Hospitalari	72
Educatiu o cultural	72

3. Compliment

Es considera que es respecten els valors límit d'immissió de vibracions establerts en aquest annex quan els nivells d'avaluació compleixen el següent:

a. Vibracions estacionàries

Els nivells d'avaluació no superen els valors límit de la taula d'aquest annex.

b. Vibracions transitòries

Els valors límit de la taula d'aquest annex poden superar-se per a un nombre d'esdeveniments determinat de conformitat amb el procediment següent:

- Es consideren els dos períodes d'avaluació següents: període diürn comprès entre les 07:00-23:00 hores i període nocturn comprès entre les 23:00-07:00 hores.
- En el període nocturn no es permet cap excés.
- En cap cas no es permeten excessos superiors a 5 dB.
- El conjunt de superacions no ha de ser major de 9. A aquests efectes, cada esdeveniment l'excés del qual no superi els 3 dB ha de ser comptabilitzat com a 1 i si els supera com a 3.

4. Determinació dels nivells d'immissió

La determinació i avaluació dels nivells d'immissió es realitza d'acord amb l'establert en el Decret 176/2009, de 10 de novembre.

Annex 8. Aïllament acústic

1. Àmbit d'aplicació

Aquest annex s'aplica a l'aïllament acústic contra el soroll aeri i d'impacte de les activitats regulades a l'article 12 i les edificacions.

2. Valors d'aïllament acústic a les façanes contra el soroll aeri $D_{2m,nT,Atr}$

1. L'aïllament acústic a les façanes contra el soroll aeri $D_{2m,nT,Atr}$ no ha de ser inferior als valors de la taula següent:

Grup	$D_{2m,nT,Atr}$
Grup I	45 dB(A)
Grup II	35 dB(A)

2. La determinació d'aquest aïllament s'ha de realitzar segons l'establert al Decret 176/2009, de 10 de novembre, pel qual s'aprova el reglament de la Llei 16/2002, de 28 de juny.

3. Si s'han de dur a terme mesuraments per comprovar les exigències de l'aïllament acústic a les façanes contra el soroll aeri s'han de realitzar in situ d'acord amb la metodologia establerta a la norma UNE-EN ISO 16283-3: 2016 o qualsevol altra que la substitueixi.

3. Aïllament acústic al soroll aeri entre recintes

1. Els valors mínims d'aïllament a soroll aeri $D_{nT,A}$, entre un recinte d'activitat i un recinte d'ús protegit (residencial, sanitari, educatiu, cultural i similars), en funció del tipus d'activitat i l'horari de funcionament són:

	$D_{nT,A}$, dB(A)	
	Horari diürn i vespertí (7h i 23h)	Horari nocturn (23h i 7h)
Grup I	72	77
Grup II	66	71
Grup III	61	66
Grup IV	56	61

(*) S'indiquen els valors mínims. En tot cas, l'aïllament que s'haurà d'acreditar serà el necessari per garantir a l'habitatge més afectat un nivell de soroll igual o inferior al valor límit d'immissió permès en ambient interior.

2. Si s'han de dur a terme mesuraments per comprovar les exigències de l'aïllament acústic al soroll aeri entre locals, s'han de realitzar in situ d'acord amb el document bàsic DB-HR Protecció contra el soroll del Codi Tècnic de l'Edificació i la metodologia establerta a la norma UNE-EN ISO 16283-1: 2015 o qualsevol altra que la substitueixi i avaluada segons la norma UNE-EN ISO 717-1 o qualsevol altra que la substitueixi, en un rang de freqüències mínim de 100 Hz a 5 kHz, excepte per a les activitats de pública concurrència del grup 1.

Per a les activitats de pública concurrència del grup 1 es permetrà l'ús de l'equip de reproducció sonora de l'activitat mateixa per realitzar les mesures d'aïllament en el rang de freqüències de 100 Hz a 5 kHz,

4. Aïllament acústic al soroll d'impacte entre locals

1. El valor màxim del nivell global de pressió de soroll d'impactes estandarditzat, $L'_{nT,w}$, entre un recinte d'activitat i un recinte d'ús sensible (residencial, sanitari, educatiu, cultural i similars), ha de ser de 40 dB.
2. Si s'han de dur a terme mesuraments per comprovar les exigències de l'aïllament acústic al soroll d'impacte entre locals, s'han de realitzar in situ d'acord amb la metodologia següent:
 - a. S'ha d'utilitzar com a font generadora una màquina d'impactes normalitzada conforme a l'Annex A de la norma UNE EN ISO 16283-2: 2016 o qualsevol altra que la substitueixi.
 - b. La màquina d'impactes s'ha de situar en el local emissor conforme a les condicions establertes a la norma UNE EN ISO 16283-2: 2016 o qualsevol altra que la substitueixi, en almenys dues posicions diferents.
 - c. El nivell global de pressió de soroll d'impactes estandarditzat, $L'_{nT,w}$, s'ha de calcular segons el que s'estableix a la norma UNE EN ISO 717-2:1997 o qualsevol altra que la substitueixi.

5. Mesuraments in situ

1. Els mesuraments in situ per comprovar les exigències de l'aïllament acústic els han de realitzar tècnics municipals designats a l'efecte o una entitat de prevenció de la contaminació acústica (EC-PCA).
2. En els mesuraments in situ s'admeten toleràncies de 3 dB(A) respecte dels valors d'aïllament acústic establerts a les taules d'aquest annex.

Annex 9. Regulació del funcionament, nivells màxims i metodologia de mesurament per als avisadors acústics

1. En el cas de les sirenes

Tot vehicle d'urgències ha d'estar dotat d'un sistema de control d'ús, les seves característiques tècniques i de funcionament s'exposen a continuació. Els vehicles destinats a serveis d'urgències i emergències han de disposar d'un dispositiu, que reguli la intensitat sonora dels seus avisadors acústics de la manera següent:

- En període diürn (8 h -21 h) el nivell màxim permès és de 95 dB(A).
- En període nocturn (21 h - 8 h) sempre que es pugui s'han d'utilitzar els avisadors lluminosos. En el cas que no fos suficient és permès l'ús dels avisadors acústics a un nivell màxim de 70 dB(A), i només en casos que sigui estrictament necessari es permet variar el nivell de pressió sonora fins a 90 dB(A)

S'entén per nivell màxim permès, el nivell de pressió sonora ($L_{Aeq,60s}$) mesurat a 7.5 metres del vehicle i en la direcció de màxima emissió.

1. Els sistemes múltiples d'avís que porten incorporats dispositius lluminosos han de permetre la utilització individual o conjunta.
2. La utilització de les sirenes només està autoritzada quan el vehicle que les porta estigui realitzant un servei d'urgència; resta totalment prohibida la seva utilització durant els recorreguts de tornada a la base o en desplaçaments rutinaris.
3. Els/les conductors/es de vehicles d'urgència han d'utilitzar els dispositius acústics únicament en els casos més necessaris i quan la senyalització lluminosa no sigui suficient.
4. Quan un vehicle d'emergència es trobi aturat per problemes de trànsit, el/la conductor/a està obligat a parar la sirena restant els avisos lluminosos.
5. De continuar aturats durant un període llarg de temps es pot posar en funcionament la sirena en períodes de no més de 10 segons, separats un mínim de 2 minuts.

2. En el cas d'alarmes

1. S'autoritzen proves d'assaig d'aparells d'alarma i emergència:
 - a) Excepcionalment, després de la immediata instal·lació del sistema per comprovar el seu funcionament i entre les 9 i les 18 hores de la jornada laboral.
 - b) Rutinàries. Són les comprovacions periòdiques del sistema; únicament 1 cop al mes i durant un màxim de 3 minuts, dins l'horari abans comentat i sota el coneixement previ de la Policia local.
2. Per al cas d'alarmes que emeten a l'ambient exterior o ambients interiors comuns o d'ús públic compartit s'estableix:
 - a) La duració màxima en funcionament continu dels dispositius acústics no pot sobrepassar els 60 segons, en cap cas.
 - b) S'autoritza l'ús de sistemes que repeteixin el senyal sonor un màxim de 3 cops, separats entre ells un període mínim de 30 segons i un màxim de 60 segons, si abans no es produeix la desconexió.
 - c) Un cop acabat el cicle total, no pot tornar a entrar en funcionament; en tot cas, s'autoritza la utilització de senyals lluminosos.
3. El nivell màxim autoritzat d'emissió sonora per a alarmes que radien a ambients exteriors és de 85 dB(A), mesurat a 3 metres i en l'eix de màxima radiació.
4. El nivell d'emissió sonora màxim en el cas que emetin a ambients interiors comuns o d'ús compartit, és de 70 dB(A) a 3 m i en l'eix de la màxima radiació.

Annex 10. Requeriments tècnics dels limitadors-enregistradors

Aquest dispositiu té com a funció limitar l'equip de reproducció/amplificació sonora i/o audiovisual. A més a més, ha d'enregistrar en suport físic estable els nivells sonors generats a l'interior de l'establiment.

Per a l'avaluació i el control del nivell d'immissió, l'equip ha d'utilitzar les dades d'aïllament brut entre l'activitat i el receptor més exposat. L'equip ha de permetre programar com a mínim l'aïllament acústic entre 63Hz – 2000Hz en octaves o terços d'octava.

1. Requeriments tècnics del limitador enregistrator

El limitador-enregistrator ha de complir els requeriments següents:

- Permetre programar els límits d'emissió a l'interior de l'activitat, i la immissió a l'habitatge més exposat o a l'exterior de l'activitat per als diferents períodes horaris.
- Disposar d'un micròfon extern que reculli el nivell sonor dins del local. Aquest dispositiu estarà degudament calibrat amb l'equip electrònic per detectar possibles manipulacions i se n'ha de poder verificar el seu funcionament correcte amb un sistema de calibració.
- Permetre programar horaris d'emissió musical diferents per a cada dia de la setmana (hora d'inici i hora d'acabament), i introduir horaris extraordinaris per a festivitats determinades (Cap d'Any, Sant Joan, etc.).
- Accedir a la programació d'aquests paràmetres ha d'estar restringit als tècnics municipals autoritzats, mitjançant sistemes de protecció mecànics o electrònics (paraula de pas).
- Guardar, per part de l'equip, un historial on aparegui el dia i l'hora quan es van realitzar les últimes programacions en format [any : mes : dia : hora].
- Emmagatzemar, mitjançant suport físic estable, els nivells sonors (nivell de pressió sonora continu equivalent amb ponderació freqüencial A) i de les possibles manipulacions esdevingudes amb una periodicitat programable entre 5 i 15 minuts. L'equip limitador ha de permetre emmagatzemar aquesta informació durant un temps de, com a mínim, un mes.
- Disposar d'un sistema de verificació que permeti detectar possibles manipulacions tant de l'equip musical com de l'equip de limitació, i si aquestes es realitzessin quedarien emmagatzemades en una memòria interna de l'equip.
- Poder detectar altres fonts que puguin funcionar de manera paral·lela a/als l'equip/s limitat/s.
- Disposar de sistema de precintat de les connexions i del micròfon.
- El precintat dels limitadors- enregistradors serà realitzat per l'Ajuntament.
- En cas de necessitat de trencar el precinte, s'haurà de comunicar amb caràcter previ a l'Ajuntament.
- Disposar d'un sistema que impedeixi la reproducció musical i/o audiovisual en el cas que l'equip limitador es desconnecti de la xarxa elèctrica i/o del sensor.
- Sistema d'accés a l'emmagatzematge dels registres en format informàtic per part dels serveis tècnics municipals o d'empreses degudament acreditades per l'ajuntament.
- Disposar d'un sistema telemàtic per a la visualització de les dades en temps real.

Annex 11. Classificació de les activitats en funció del nivell d'immissió acústica dins el seu recinte

Grup I més de 90 dB(A)

- Discoteca.
- Sales de ball.
- Sales de festa amb espectacle.
- Karaokes.
- Restaurants musicals amb música produïda en directe.
- Locals per a assaigs musicals o similars.
- Estudis d'enregistrament de so.
- Teatres.
- Cinemes.
- Auditoris.
- Taller de reparació de vehicles amb xapa.
- Serralleries.
- Manyeries.
- Tallers d'alumini.
- Planxisteria.
- Sales de concert.
- Centres docents de música, teatre, dansa i similars.
- Saló de banquets
- Bars musicals.
- Restaurants musicals sense música produïda en directe.

Grup II entre 85 – 89 dB(A)

- Jocs i apostes, recreatius i esportius.
- Tallers de reparació de motos i cotxes.
- Tallers mecànics.
- Fusteries, ebenisteries i similars.
- Túnel de rentat de vehicles.
- Obradors industrials.

Grup III entre 75 – 84 dB (A)

- Activitats de restauració que disposin d'equip de reproducció sonora amb un nivell $L_{Aeq,60s}$ inferior a 75 dB(A) a 1 metre de la font.
- Botigues de pa i pastisseria amb obrador.
- Impremtes, copisteries i similars.
- Tallers de confecció i similars.
- Bugaderies, tintorereries.
- Tallers d'enquadernació.
- Botigues d'exposició i venda d'animals.
- Botigues d'animals de companyia. Activitats d'alberg i/o reproducció i nuclis zoològics.
- Garatges i aparcaments.

- Establiments alimentaris en règim d'autoservei.
- Gimnasos.
- Atraccions recreatives.
- Carnisseries amb obrador.
- Centres de culte.

Grup IV inferior a 75 dB(A)

- Activitats de restauració que no disposin d'un sistema de reproducció de so.
- Activitats de restauració que disposin d'equip de reproducció sonora amb un nivell $L_{Aeq,60s}$ inferior a 70 dB(A) a 1 metre de la font.
- Local de pràctiques psicofísiques no esportives.
- Comerços alimentaris especialistes i polivalents alimentaris.
- Comerços no alimentaris.
- Especialistes alimentaris amb degustació.
- Magatzems.
- Consultoris mèdics i clíniques.
- Oficines, despatxos o serveis d'ús administratiu.
- Residències, casals i similars.
- Botigues de pa i pastisseria sense obrador i/o terminal de cocció.
- Activitats culturals i socials (exposicions, museus, sales de conferències...).
- Ludoteques.
- Locutoris.
- Centres veterinaris.
- Altres centres docents.
- Altres tallers.

Annex 12. Contingut mínim dels informes de mesurament

Els informes tècnics que es deriven d'un mesurament sonomètric o de vibracions realitzats han de contenir, com a mínim:

1. Antecedents (peticionari, dates de l'informe i dels mesuraments, identificació,...).
2. Objecte dels mesuraments.
3. Procediment de mesurament. Breu descripció, referències normatives.
4. Descripció de la sensibilitat acústica de la zona d'acord amb el mapa de capacitat acústica. Entorn dels mesuraments (característiques urbanístiques i zonificació, descripció de l'entorn, receptors i/o nuclis habitats més exposats...).
5. Fonts de soroll: localització i descripció general, característiques de les fonts de soroll, característiques del soroll (presència de fases, components tonals, impulsius, baixa freqüència...). En la mesura que sigui possible s'ha de donar informació de la font de soroll amb fotografies.
6. Descripció dels punts de mesurament escollits i ubicació gràfica (en croquis, plànol...).

7. Equips de mesurament (marca, model i número de sèrie) i estat de verificació (sonòmetre, calibrador,...). Resultats de la verificació inicial i final.
8. Descripció del mesurament i resultats. Identificació del punt, dia i hora, tècnic responsable, unitats i paràmetre, temps d'integració, intervals de mesurament, característiques, resultats obtinguts..., indicant per a cada una les possibles incidències que puguin afectar el resultat i la percepció qualitativa del tècnic.
9. Condicions meteorològiques existents, en el cas de mesuraments en ambient exterior.
10. Determinació dels nivells d'immissió.
11. Avaluació i compliment (càlculs i anàlisis, avaluació del compliment de la normativa que sigui d'aplicació...).
12. Conclusions amb taules resumides.
12. Data i signatura dels tècnics responsables dels mesuraments.
13. Annexos, si s'escau, on pot haver-hi plànols, fotografies, gràfics,...

Annex 13. Model d'acta de control de soroll de vehicles

Identificació del vehicle i titular

Conductor/a	DNI
Adreça	Municipi
Titular	DNI
Adreça	Municipi

Matrícula			
Marca, model i nom comercial			
Tipus de vehicle	Ciclomotor		Motocicleta cm ³
	Altre vehicle - gasolina		Altre vehicle - dièsel

Valor límit

Situació o criteri:	Nivell de referència dB(A)	Règim del motor (rpm)	Valor límit dB(A)
1.- Fitxa d'homologació amb valor límit de referència			
2.- Sense valor límit de referència	---		

Determinació del nivell d'emissió

Nivell de soroll residual L_{Aeq} en dB (A)		
Mesurament	$L_{AFm\grave{a}x}$ dB(A)	Règim del motor (rpm)
Primer mesurament		
Segon mesurament		
Tercer mesurament		
Nivell d'emissió (1)		---

Observacions:

El soroll residual ha de ser com a mínim 10 dB(A) inferior al nivell de soroll de les proves.
La diferència entre els

- (1) Per al cas de vehicles de motor: el mesurament més alt
Per al cas de ciclomotors: la mitjana aritmètica dels tres mesuraments

Compliment

Favorable	<input type="checkbox"/>	No hi ha infracció (no supera límits)
Desfavorable	<input type="checkbox"/>	Infracció lleu o greu (supera de 1 a 10 dB(A))
Molt desfavorable	<input type="checkbox"/>	Infracció molt greu (supera més de 10 dB(A)) Intervenció permís circulació

Marca, model, número de sèrie i data de verificació del:

Sonòmetre:

Calibrador:

Agent: _____ Dia: _____ Hora: _____ Lloc: _____

Signatura de l'agent

Annex 14. Contingut d'un estudi d'impacte acústic per a les noves activitats

1. Àmbit d'aplicació

Aquest annex és d'aplicació a les activitats sotmeses a règim d'intervenció ambiental susceptibles de generar sorolls i vibracions, i en aquelles situacions on les fonts d'aquestes activitats i els receptors es trobin en situació de conflicte probable.

2. Objecte

L'objecte de l'estudi és avaluar la compatibilitat de les activitats amb la capacitat acústica del territori i l'ús del sòl, i gestionar situacions de conflicte.

3. Contingut de l'estudi d'impacte acústic

1. Anàlisi de la capacitat acústica del territori

- a) Descripció de les zones de sensibilitat acústica de l'activitat i el seu entorn.
- b) Objectius de qualitat que atorga el mapa de capacitat acústica a l'emplaçament i l'entorn de l'activitat.
- c) Valors límit d'immissió aplicables a les activitats d'acord amb el que estableix l'annex 3.

2. Anàlisi acústica de l'escenari de l'activitat

- a) Descripció del local de l'activitat i detall de les fonts sonores i/o vibratòries.
- b) Descripció dels usos dels locals adjacents i la seva situació respecte a usos sensible al soroll, com ara habitatges, escoles i hospitals.
- c) Estimació justificada del nivell d'emissió d'aquestes fonts a l'interior i a l'exterior de l'activitat, i dels nivells d'immissió als possibles receptors.
- d) Horari de funcionament de l'activitat.

3. Avaluació de l'impacte acústic

- a) Si el nivell d'avaluació estimat o mesurat als receptors afectats pel desenvolupament de l'activitat és inferior als valors límit d'immissió establerts als annexos, l'impacte acústic és compatible amb el seu entorn.
- b) Si el nivell d'avaluació estimat o mesurat en els receptors afectats pel desenvolupament de l'activitat no compleix el que estableixen els annexos, l'impacte s'ha de compatibilitzar amb el seu entorn mitjançant l'aplicació de mesures preventives, correctores o protectores que assegurin que no se superen els valors límit d'immissió. Aquestes mesures s'han d'incloure i definir en l'estudi d'impacte acústic.

4. Definició de mesures

L'estudi d'impacte acústic, en els supòsits que estableix l'apartat 3.3, ha d'establir de manera detallada mesures i possibles actuacions que calgui realitzar, com ara:

- a) Aplicar mesures preventives, amb caràcter previ a l'inici de l'activitat i durant el règim de funcionament, com ara: canviar l'emplaçament de les fonts, substituir fonts per d'altres menys sorolloses, regular el règim d'explotació de l'activitat, definir actuacions de vigilància del règim de funcionament de les fonts o de l'activitat, etc.

- b) Aplicar a les fonts emissores mesures correctores mitjançant l'execució de projectes d'aïllament.
- c) Aplicar als receptors mesures protectores com el tractament de paraments, obertures, aïllaments, vidres dobles o altres d'assimilables.
- d) Altres mesures que siguin eficients i susceptibles d'aplicar.

4.1 Projecte d'aïllament

a) Activitats amb contigüitat amb el receptor

- a.1) El projecte d'aïllament acústic ha de constar del disseny dels elements proposats, amb la descripció dels materials utilitzats, i dels detalls constructius de muntatge.
- a.2) En el cas que hi hagi instal·lacions de climatització, el projecte d'aïllament ha d'especificar les característiques detallades de les mesures correctores necessàries, com ara esmorteïdors, aïllaments acústics, pantalles acústiques, silenciadors.
- a.3) El projecte ha d'incloure la justificació que, amb les mesures previstes, el funcionament de l'activitat no superarà els valors límit d'immissió que estableixen els annexos.

b) Activitats sense contigüitat amb el receptor

- b.1) El projecte d'aïllament acústic ha de constar del disseny dels elements proposats, amb la descripció dels materials utilitzats, i dels detalls constructius de muntatge.
- b.2) Si hi ha instal·lacions de climatització, el projecte d'aïllament ha d'especificar les característiques detallades de les mesures correctores necessàries, com ara esmorteïdors, aïllaments acústics, pantalles acústiques, silenciadors.
- b.3) Si la instal·lació projectada comporta fonts emissores situades a gran altura, com ara sobre cobertes, en xemeneies i cims de sitges, el projecte ha de tenir en compte que la propagació del soroll es pot manifestar a llarga distància i, per tant, s'han d'especificar els elements atenuadors adequats per minimitzar les immissions sonores a llarga distància.
- b.4) El projecte ha d'incloure la justificació que, amb les mesures previstes, el funcionament de l'activitat no superarà els valors límit d'immissió que estableixen els annexos.

5. Un cop instal·lats els elements d'aïllament, cal aportar certificació emesa pel projectista i/o instal·lador/a que no se superen els valors límit d'immissió que hi siguin d'aplicació.

Annex 15. Normes urbanístiques d'aplicació a les distàncies entre activitats i habitatges

1. Distàncies entre activitats i habitatges

S'han identificat aquells usos que, per les seves característiques i horaris de funcionament habitual, poden comportar molèsties al descans dels veïns. En aquests casos s'estableix una distància mínima en funció de l'aforament i de l'horari de tancament que hauran de respectar tots els establiments inclosos entre les activitats recreatives incloses al grup I, segons l'annex 11 d'aquesta Ordenança en relació als usos d'habitatge i residencial. Aquestes distàncies mínimes són les següents:

	Tancament fins les			
	23h	1h	3h	5h +1*
Aforament fins 100 persones	25m	50m	75m	100m
Aforament de 100 a 200 persones	50m	75m	100m	125m
Aforament de 200 a 500 persones	75m	100m	125m	150m
Aforament de més de 500 persones	100m	125m	150m	175m

*Si es permet per reglament o disposició.

2. Distàncies entre activitats

En ordre a preservar la convivència entre la ciutadania i, en especial a protegir la població menor d'edat d'activitats destinades exclusivament als més grans, es regularà mitjançant les ordenances municipals que escaigui, la distància dels establiments on es desenvolupin certes activitats recreatives a les zones on l'ús admès sigui el d'habitatge o el residencial i a les instal·lacions, públiques o privades, amb ús assignat o no, susceptibles d'acollir usuaris menors d'edat (centres docents, sanitaris, esportius, institucionals, culturals, religiosos, àrees de jocs infantils, centres comercials, mercats, etc.). També caldrà regular la distància entre si dels establiments on es desenvolupin aquestes activitats recreatives, tant si són de la mateixa classe o diferent, o si es localitzen en terrenys qualificats com a equipament o no. Les distàncies mínimes d'aquestes activitats s'estableixen en funció del seu aforament i/o de la seva classificació. Aquestes distàncies en cap cas seran menors a les reflexades a les següents taules, ni majors de 500 metres.

	BAM	REM	DIS	DISj	SAB	SAF	SAFj	SAC	KAR	CAT	CAF	ERE	EMS	EES	JOA	JOR	JOE	ARE
BAM	25	25	25	25	25	25	25	25	25	25	25	25	25	25	25	25	25	25
REM		25	25	25	25	25	25	25	25	25	25	25	25	25	25	25	25	25
DIS			100	100	100	100	100	25	25	25	25	100	25	100	25	25	25	25
DISj				100	100	100	100	25	25	25	25	200	200	200	200	200	25	25
SAB					100	100	100	25	25	25	25	100	25	100	25	25	25	25
SAF						100	100	25	25	25	25	100	25	100	25	25	25	25
SAFj							100	25	25	25	25	200	200	200	200	200	25	25
SAC								25	25	25	25	25	25	25	25	25	25	25
KAR									25	25	25	25	25	25	25	25	25	25
CAT										25	25	25	25	25	25	25	25	25
CAF											25	25	25	25	25	25	25	25
ERE												150	25	100	25	25	25	25
EMS													150	150	25	25	25	25
EES														150	25	25	25	25
JOA															150	150	25	25
JOR																150	25	25
JOE																	25	25
ARE																		25
JOI																		
ECI																		
ETE																		
EAU																		
EMU																		

Document signat electrònicament. La seva autenticitat es pot verificar a <https://seu.santcugat.cat/seu/validacio>

	HAB	RES	COM	OFI	IND	TAS	REC	ESP	DOC	SAS	ELL	SES
BAM	A	A	X	X	X	X	X	X	X	X	X	X
REM	A	A	X	X	X	X	X	X	X	X	X	X
DIS	A	A	X	X	X	X	X	X	X	X	X	X
DISj	A	A	X	X	X	X	X	X	X	X	X	X
XSAP	A	A	X	X	X	X	X	X	X	X	X	X
SAF	A	A	X	X	X	X	X	X	X	X	X	X
SAFj	A	A	X	X	X	X	X	X	X	X	X	X
SAC	A	A	X	X	X	X	X	X	X	X	X	X
KAR	A	A	X	X	X	X	X	X	X	X	X	X
CAT	A	A	X	X	X	X	X	X	X	X	X	X
CAF	A	A	X	X	X	X	X	X	X	X	X	X
ERE	500	300	200	X	X	200	200	200	200	200	200	X
EMS	200	200	200	X	X	200	200	200	200	200	200	X
EES	200	200	200	X	X	200	200	200	200	200	200	X

JOA	200	200	200	X	X	200	200	200	200	200	200	X
JOR	200	200	200	X	X	200	200	200	200	200	200	X
JOE	X	X	X	X	X	X	X	X	X	X	X	X
ARE	X	X	X	X	X	X	X	X	X	X	X	X
JOI	X	X	X	X	X	X	X	X	X	X	X	X
ECI	X	X	X	X	X	X	X	X	X	X	X	X
ETE	X	X	X	X	X	X	X	X	X	X	X	X
EAU	X	X	X	X	X	X	X	X	X	X	X	X
EMU	X	X	X	X	X	X	X	X	X	X	X	X

A: segons aforament i horari de tancament

X: sense limitació

	Tancament fins les			
	23h	1h	3h	5h +1*
Aforament fins 100 persones	25m	50m	75m	100m
Aforament de 100 a 200 persones	50m	75m	100m	125m
Aforament de 200 a 500 persones	75m	100m	125m	150m
Aforament de més de 500 persones	100m	125m	150m	175m

*Si es permet per reglament o disposició

3. Codificació

- BAM. Bar musical
- REM. Restaurant musical
- DIS. Discoteca
- DISj. Discoteca de joventut
- SAP. Sala de ball
- SAF. Sala de festes amb espectacle
- SAFj. Sala de festes amb espectacle i concerts d'infància i joventut
- SAC. Sala de concert
- KAR. Karaoke
- CAT. Cafè teatre
- CAF. Cafè concert
- ERE. Establiments de règim especial
- EMS. Establiments amb ambientació musical i reservats annexos on es realitzen activitats de naturalesa sexual
- EES. Establiments amb espectacles eròtics i reservats annexos on es realitzen activitats de naturalesa sexual
- JOA. Jocs d'atzar

- JOR. Jocs recreatius
- ARE. Atraccions recreatives
- JOI. Jocs infantils
- ECI. Espectacles cinematogràfics
- ETE. Espectacles teatrals
- EAU. Espectacles d'audició
- EMU. Espectacles musicals
- HAB. Ús d'habitatge
- RES. Ús residencial
- COM. Ús comercial, inclosos mercats
- OFI. Ús d'oficines
- IND. Ús industrial
- SAS. Ús sanitari-assistencial, en equipament o no
- REC. Ús religiós i cultural, en equipament o no
- ESP. Ús esportiu, en equipament o no
- DOC. Ús docent, en equipament o no
- TAS. Equipaments tècnics- administratius i de seguretat
- ELL. Espais lliures i parcs urbans
- SES. Serveis tècnics i de subministrament

Mitjançant plans especials urbanístics de promoció pública es podran definir zones de concentració d'usos recreatius al sòl urbà sobre les quals no serà d'aplicació les distàncies mínimes entre els propis usos recreatius establertes a la taula anterior.

Les activitats recreatives preexistents en sòl urbà i legalitzades, que no s'ajustin a les determinacions d'aquest annex, es consideraran en règim d'ús disconforme i s'hi autoritzaran els canvis de titularitat i aquelles actuacions d'adequació a la nova normativa que pugui esdevenir d'aplicació en el futur. En cap cas però s'admetrà ampliació de l'activitat.

<https://www.santcugat.cat/planejament/ambit-de-suspensio-de-licencies-de-la-modificacio-puntual-de-les-nnuu-del-pgm-per-a-la-regulacio-de-lus-recreatiu-exp-8300311>

Annex 16. Instal·lació de limitadors – enregistradors acústics pel control dels nivells sonors en actes a l'aire lliure

Les activitats a l'aire lliure que disposin d'equips de so hauran d'instal·lar un limitador – enregistrador acústic, tal i com s'indica en el document d'autorització d'ocupació de la via pública. La seva instal·lació haurà de tenir en compte:

1. Procurar posar els altaveus el més allunyats de les façanes més afectades
2. Fer un ús racional dels monitors de l'escenari que es trobin fora de l'abast del limitador – enregistrador acústic, i evitar encarar-los cap a les façanes.
3. Sonometries de control:
 - Evitar l'accés al públic als indrets sotmesos a nivells superiors als 110dB(A) de LAF màx. Comprovar amb el sonòmetre que en la zona de públic aquest valor és inferior.
 - Garantir un nivell màxim de 80dB(A) de LAeq, 3 min a la façana més exposada.
4. Col·locar el sensor en el punt de control, preferiblement alçat.
5. Instal·lar el limitador – enregistrador acústic garantint que actüi en tota la cadena del so.
6. Programar el límit d'emissió en funció de les sonometries de control efectuades amb un temps de Leq màxim de 5 minuts.
7. Realitzar altres sonometries de control durant l'esdeveniment per constatar el correcte funcionament.

Annex 17. Contingut de l'informe tècnic control de nivells sonors en actes a l'aire lliure

L'informe tècnic s'haurà d'entrar al registre general de l'Ajuntament en el termini d'una setmana després de l'esdeveniment, tal i com s'indica en el document d'autorització d'ocupació de la via pública. El seu contingut mínim serà:

1. **Descripció de l'entorn.** Croquis d'ubicació de l'escenari i orientació dels altaveus.
2. **Descripció dels equips de so.** Indicar tipus, número d'altaveus i potència aproximada.
3. **Descripció punt de control.** Croquis d'ubicació i distància a l'escenari.
4. **Limitador-registrador acústic.** Marca, model , número de sèrie, límit programat i temps de Leq (màxim 5 minuts)
5. **Sensor acústic.** Marca, model, número de sèrie, distància als altaveus i alçada respecte el terra.
6. **Equips de mesura.** Sonòmetre i calibrador. Marca, model i número de sèrie.
7. **Dades registres limitador acústic.** Gràfic amb l'evolució temporal dels nivells de sons registrats.
8. **Sonometries de control.** Plànol amb els punts de mesura. Taula resum.

Punt mesura	Adreça	Hor a inici	Temps	LAeq	L10	L90	Observacions
P1							
P2							
P3							
...							

9. **Conclusions.**
10. **Certificats de verificació equips de mesura.**

Annex 18. Activitats diürnes susceptibles de generar sorolls i/o vibracions

- Local de pràctiques psicofísiques no esportives.
- Escoles de dansa i/o música.
- Consultoris mèdics i clíniques.
- Residències, casals i similars.
- Centres culturals i socials (exposicions, museus, sales de conferències...).
- Ludoteques.
- Locutoris.
- Centres veterinaris.
- Centres docents.
- Tallers mecànics o d'artesanía.
- Qualsevol altra activitat no contemplada anteriorment susceptible de generar sorolls i/o vibracions.

Annex 19. Activitats potencialment generadores d'olors

a) Gestió de residus

- Plantes de tractament de residus i fracció restant
- Estacions depuradores d'aigües residuals
- Instal·lacions per a la valorització de residus
- Plantes de compostatge
- Dipòsits controlats de residus, llevat dels inerts
- Deixalleries i estacions de transferència de residus
- Activitats de recollida pneumàtica de residus urbans (centrals i bústies)

b) Indústria química

- Indústries químiques de base
- Indústries químiques orgàniques i inorgàniques
- Indústria farmacèutica
- Fabricació de pintures, tintes, laques, vernissos i revestiments similars
- Producció de coles i gelatines
- Fabricació de fertilitzants
- Fabricació de sabons, detergents, perfums i altres productes cosmètics o de neteja

c) Energia

- Refineries de petroli o gas o indústries de transformació de derivats del petroli

d) Indústria agroalimentària

- Aprofitament o transformació de subproductes d'origen animal
- Escorxadors
- Activitats de processament de la carn
- Cuinat industrial de la carn
- Destil·lació i refinatge de productes d'origen vegetal i animal
- Torrat i processament de cafè o cacau
- Fabricació d'aliments (cervesa, fumat d'aliments)
- Elaboració d'additius o fragàncies alimentàries
- Forns industrials de pa, pastisseria i galeta
- Assecatge de cereals
- Producció o emmagatzematge de pinso

e) Altres activitats

- Activitats de restauració i/o degustació amb cuina
- Indústries siderúrgiques
- Activitats d'emmagatzematge i/o transport d'hidrocarburs

- Operacions d'emmagatzematge i transport o de càrrega i descàrrega de matèries odoríferes
- Exposició i/o venda al detall d'animals de companyia
- Qualsevol altra activitat no prevista anteriorment que pugui generar olors

Annex 20. Alçada i distància dels conductes d'extracció de fums i olors

1. Alçada respecte edificis a una distància inferior a 10m

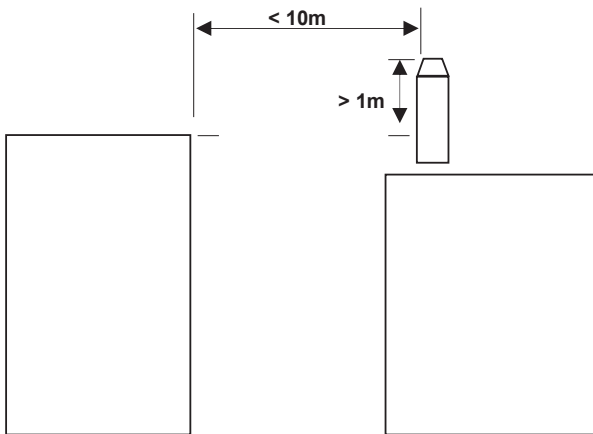

2. Alçada respecte a edificis a una distància entre 10 i 20m

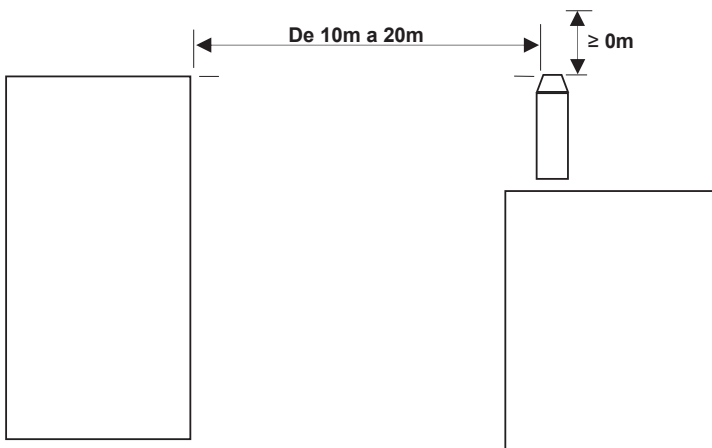

3. Alçada i distància respecte els obstacles i/o entrades d'aire al mateix edifici

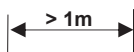



AJUNTAMENT DE
SantCugat

Plaça de la Vila, 1
08172 Sant Cugat del Vallès
T. 935 657 000
santcugat.cat

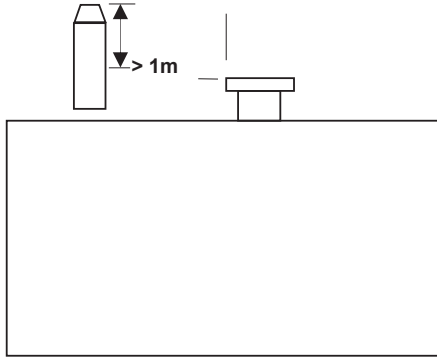

Document signat electrònicament. La seva autenticitat es pot verificar a <https://seu.santcugat.cat/seu/validacio>

Annex 21. Manteniment de conductes d'evacuació i extracció de fums i olors

	Operació	Periodicitat
Conductes	Neteja	1 any
	Comprovació de la estanquitat aparent	5 anys
Obertures	Neteja	1 any
Aspiradors híbrids, mecànics i extractors	Neteja	1 any
	Revisió de la funcionalitat	5 anys
Filtres	Revisió de l'estat	6 mesos
	Neteja o substitució	1 any
Sistemes de control	Revisió de l'estat dels automatismes	2 anys

L'anterior Ordenança entrarà en vigor una vegada hagi estat publicat el seu text íntegre en el Butlletí Oficial de la Província de Barcelona i hagi transcorregut el termini de 15 dies a que es refereix l'article 65.2) de la Llei estatal 7/1985, de 2 d'abril, reguladora de les bases del règim local.

La qual cosa es fa pública per al general coneixement.

Signat digitalment per:
L'Alcaldia
Mercè Conesa Pagès
30-05-2018 11:13

