Dilluns, 10 d'octubre de 2016

ADMINISTRACIÓ LOCAL

Ajuntament d'Olesa de Montserrat

ANUNCI

- Expedient núm. 165/08

De conformitat amb l'article 70.2 de la Llei Reguladora de les Bases del Règim Local es fa públic tot seguit el text íntegre de l'Ordenança municipal reguladora dels guals i estacionaments reservats d'Olesa de Montserrat, aprovada definitivament mitjançant acord adoptat pel Ple d'aquest Ajuntament en sessió ordinària celebrada el dia 22 de setembre d'enguany.

L'aprovació definitiva d'aquesta ordenança exhaureix la via administrativa. Contra aquesta, els interessats podran interposar recurs contenciós administratiu davant la Sala d'aquest ordre jurisdiccional del Tribunal Superior de Justícia de Catalunya en un termini màxim de dos mesos, a comptar des de l'endemà de la data de la seva publicació. I tot això, sense perjudici d'interposar aquells altres recursos i accions que considerin procedents.

ÍNDEX DE L'ORDENANÇA MUNICIPAL REGULADORA DELS GUALS I ESTACIONAMENTS RESERVATS.

TÍTOL I. OBJECTE I ÀMBIT D'APLICACIÓ.

Article 1. Objecte.

Article 2. Àmbit d'aplicació.

TÍTOL II. CONCEPTE I CLASSIFICACIÓ. CONTINGUT DE LES LLICÈNCIES I DRETS I OBLIGACIONS DELS TITULARS.

CAPÍTOL I. GUALS.

Article 3. Definició.

Article 4. Classificació.

Article 5. Contingut de la llicència de gual.

Article 6. Condicions de la llicència de gual.

Article 7. Drets.

Article 8. Obligacions.

Article 9. Prohibicions.

CAPÍTOL II. ESTACIONAMENTS RESERVATS.

Article 10. Definició.

Article 11. Classificació.

Article 12. Contingut de la llicència d'estacionament reservat.

Article 13. Condicions generals de les llicències d'estacionament reservat.

Article 14. Drets.

Article 15. Obligacions.

Article 16. Prohibicions.

TÍTOL III. SOL·LICITUD I PROCEDIMENT.

CAPÍTOL I. Sol·licitud de guals.

Article 17. Documentació general.

Article 18. Documentació específica.

CAPÍTOL II. Sol·licitud d'estacionaments reservats.

Article 19. Documentació general.

Article 20. Documentació específica.

CAPÍTOL III. Procediment de concessió de llicències.

Article 21. Procediment d'atorgament de llicències de gual.

Article 22. Procediment d'atorgament de llicències de reserva d'estacionament.

Article 23 Sol·licituds de modificacions, canvi de titularitat i baixa de les llicències.

Dilluns, 10 d'octubre de 2016

TÍTOL IV. MESURES DE PROTECCIÓ I REPOSICIÓ DE LA VIA PÚBLICA.

Article 24. Mesures cautelars.
Article 25. Mesures de reposició.
Article 26. Pagaments dels tributs.

TÍTOL V. RÈGIM SANCIONADOR.

Article 27. Classificació.
Article 28. Faltes molt greus.
Article 29. Faltes greus.
Article 30. Faltes lleus.
Article 31. Responsables.
Article 32. Graduació de les sancions.

Disposició transitòria.
Disposició derogatòria.
Disposició addicional.
Disposició final.

ORDENANÇA MUNICIPAL REGULADORA DELS GUALS I ESTACIONAMENTS RESERVATS.

TÍTOL I. OBJECTE I ÀMBIT D'APLICACIÓ.

Article 1. Objecte.

L'objecte d'aquesta ordenança és regular la concessió, modificació i revocació de llicències de guals i d'estacionaments reservats, així com les condicions i règim que han de complir el titulars i usuaris d'aquests espais.

No es podrà gaudir d'espais de domini públic destinats a reserves d'estacionament o gual sense la preceptiva llicència.

Article 2. Àmbit d'aplicació.

La present ordenança, és d'aplicació a tot el terme municipal d'Olesa de Montserrat.

TÍTOL II. CONCEPTES I CLASSIFICACIÓ. CONTINGUT DE LES LLICÈNCIES I DRETS I OBLIGACIONS DELS TITULARS.

Capítol I. GUALS.

Article 3. Definició.

S'entén per gual a la via pública, l'espai delimitat de la vorera o del vial destinat al pas de vianants, inclosos els vials de plataforma única, sobre el que es concedeix l'ús privatiu a una persona per tal de fer possible l'entrada i sortida de vehicles a recintes.

Article 4. Classificació.

4.1. Els guals es classifiquen en:

- a) Guals per a garatges cotxera.
- b) Guals per a garatges aparcament.
- c) Guals per a activitats.
- d) Guals per obres.

4.2. Guals per a garatge cotxera. S'entén per guals per a garatges cotxera aquells que es sol·liciten per a espais construïts destinats a la guarda de vehicles en habitatges unifamiliars. Així mateix s'inclouen en aquesta classe de guals aquells que es sol·licitin per a l'accés de vehicles a l'espai lliure de parcel·la d'habitatges unifamiliars amb caràcter puntual i que no comporti l'estacionament del vehicle.

Dilluns, 10 d'octubre de 2016

4.3. Guals per a garatge aparcament. S'entén per guals per a garatges aparcament aquells que es sol·liciten per a espais construïts destinats a la guarda de vehicles en edificis plurifamiliars en règim de propietat horitzontal.

4.4. Guals per a activitats. S'entén per guals per a activitats, aquells que es sol·licitin per l'entrada i sortida de vehicles a recintes per a exercir una activitat industrial, comercial o econòmica, per a la que s'ha de disposar de la corresponent comunicació prèvia d'activitats o autorització administrativa ambiental, segons sigui el cas.

4.5. Guals per obres. S'entén per guals per obra aquells que es sol·licitin per la construcció o rehabilitació d'edificis, construccions, locals i instal·lacions l'entrada en els quals de vehicles sigui necessària per l'objecte esmentat.

Article 5. Contingut de la llicència de gual.

A les llicències de gual s'expressarà la identificació de la persona o entitat titular de la llicència, la ubicació, referència cadastral del local i la delimitació del gual autoritzat, el termini de vigència, l'horari, les característiques de la senyalització i de la vorada, així com la resta de condicions que s'escaiguin.

Article 6. Condicions de la llicència de gual.

6.1. Condicions generals.

6.1.1. Les llicències de gual s'atorgaran discrecionalment i a precari i, per tant, seran essencialment revocables sense dret a indemnització, temporal o definitivament, per necessitats d'urbanització o d'ordenació del trànsit o per altres raons d'interès públic. L'Ajuntament es reserva la facultat d'efectuar les modificacions que consideri necessàries, per canvi de circumstàncies en la via pública o d'altres raons d'interès públic, sense dret, en cap cas, a indemnització o compensació de cap mena.

6.1.2. Les llicències de gual seran personals i intransferibles, llevat dels casos de transmissió de la finca o activitat en la que, de no donar-se de baixa, caldrà comunicar dita transmissió i l'adquirent s'entendrà subrogat en les obligacions del titular transmetent,

6.1.3. Les llicències de guals es podran concedir amb caràcter temporal limitat o il·limitat.

6.1.4. Només podran ser titulars de la corresponent llicència de gual:

a) Els propietaris o els titulars de qualsevol títol jurídic que habiliti l'ús de recintes segons que el gual es concedeixi per aquells o aquests.

b) Els titulars d'activitats industrials o comercials, mentre realitzin una activitat lícita en un local i disposin de la comunicació prèvia d'activitats o l'autorització administrativa ambiental, segons sigui el cas, en la finca per la qual es sol·licita el gual.

c) Les comunitats de propietaris pel cas que es sol·liciti un gual en un edifici o recinte privat on hi hagi diferents propietaris i/o arrendataris.

6.1.5. Les llicències de guals es concediran amb horari consecutiu.

6.1.6. L'espai d'ús que es concedirà sobre la vorera o via de vianants podrà tenir una amplària igual a la de la porta d'accés al recinte més 1,20 metres. En aquells casos en que l'interès públic ho aconselli, es podrà augmentar aquesta amplària. Llevat de casos singulars, degudament justificats, l'amplada màxima del gual per a garatges a cotxera serà de 5,2 metres (4,0+1,2) i per a garatges aparcament, per activitats i per obres, de 7,2 metres (6,0+1,2), ja que s'ha d'entendre que l'ús principal de la vorera és la circulació de vianants no de vehicles.

6.1.7. Si la morfologia del vial i/o l'especificitat del gual ho aconsellen, l'Ajuntament podrà autoritzar altres dissenys de vorada que els que contempla aquesta ordenança. Així mateix es podrà autoritzar la col·locació de pilones, o altres elements d'urbanització i/o de mobiliari urbà per tal de delimitar l'espai de gual. El cost de col·locació i manteniment d'aquests elements hauran de ser assumits pel peticionari del gual.

6.1.8. En tot cas el nombre màxim de guals autoritzats per parcel·la així com la seva amplada respondrà al compliment de la normativa urbanística i sectorial aplicable vigent.

Dilluns, 10 d'octubre de 2016

6.2. Condicions pels guals per activitats econòmiques.

6.2.1. Els guals per activitats es concediran de 8 a 20 hores. No obstant això, es podran concedir pel mateix horari que l'activitat, prèvia justificació.

6.3. Condicions pels guals per obres.

6.3.1. En el cas que es sol·liciti una llicència de gual per una obra es podrà concedir amb caràcter temporal com a màxim durant la vigència de la llicència d'obra que ho justifica.

6.4. Condicions generals de les obres d'adaptació de la vorera per a tot tipus de gual.

6.4.1. Els models de vorera a utilitzar, amb caràcter general, seran els següents (veure annexos):

a) Per a una amplada de vorera fins a 1,55 metres, el model de peces de vorada remuntables haurà d'ajustar-se al model detallat a l'annex II.

b) Per a una amplada de vorera de 1,55 fins a 2,15 metres, el model de peces de vorada remuntables haurà d'ajustar-se al model detallat a l'annex III.

c) Per a una amplada de vorera superior a 2,15 metres, el model de peces de vorera remuntables seria el detallat a l'annex IV.

d) En zones industrials, independentment de l'amplada dels guals, si la urbanització ja ha estat realitzada amb voreres de tipus americà, no serà necessària cap adaptació de les voreres. Si la urbanització no ha estat realitzada amb voreres de tipus americà, s'aplicaran les disposicions de les lletres anteriors d'aquest apartat, en funció de l'amplada del gual.

e) En els supòsits que no siguin tècnicament viables les solucions expressades als annexos II, III i IV, l'Ajuntament especificarà la solució a adoptar.

6.4.2. En voreres per a trànsit de vehicles amb pes màxim autoritzat inferior a 3 Tm, el ferm estarà compost del terreny natural, compactat fins el 90% de l'assaig proctor modificat, llosa de formigó de resistència 200 Kg/cm, de 15 cm de gruix mínim i tipus de paviment de vorera igual a l'existent. En el cas de què el vial estigui pavimentat amb panot el gruix de la peça no serà inferior a 4 cm.

En voreres per a trànsit de vehicles amb pes màxim autoritzat superior a 3 Tm, el ferm estarà compost del terreny natural, compactat fins el 90% de l'assaig proctor modificat, llosa de formigó de resistència 200 Kg/cm, de 20 cm de gruix mínim, i tipus de paviment de vorera igual a l'existent. En el cas de què el vial estigui pavimentat amb panot el gruix de la peça no serà inferior a 4 cm.

6.4.3. No s'admeten rampes ni pegats de formigó a la via pública. L'adaptació dels nivells s'ha de realitzar a l'interior de la parcel·la, en cap cas a l'espai públic. Cal mantenir en tot moment la planeïtat de la vorera, d'acord amb les rasants del carrer, de manera que el recorregut del vianant no presenti alts i baixos. Les peces de panot a reposar seran de les mateixes característiques que les existents. (Generalment es tractarà de panot de nou pastilles de 20×20×4 cm.).

Es senyalitzaran degudament les obres a la via pública, amb senyals degudament il·luminats, preveient les zones de pas per a vianants. S'adoptaran les mesures de seguretat per tal d'evitar el perill a la via pública i minimitzar les molèsties a la normal circulació de vehicles i persones.

Article 7. Drets.

El titular d'una llicència de gual gaudirà dels següents drets:

7.1. Tindrà dret a l'ús pacífic del gual en les condicions que estableixi la llicència.

7.2. Tindrà dret a reclamar de l'Ajuntament l'adopció de mesures per tal de restablir les condicions normals d'ús del gual en cas d'obstaculització del mateix per altres vehicles o objectes.

7.3. Davant dels accessos autoritzats, i els que s'autoritzin a partir d'aquest moment, es pintarà a la calçada, a una distància de 30 cm. de la vorada i paral·lela a aquesta, una línia discontinua de 10 cm. d'ample de color groc (segons

Dilluns, 10 d'octubre de 2016

noma UNE-48103 referència B-502), a trams iguals de 0,5 a 1 metre de llargada i amb la longitud fixada a la llicència. S'exceptuen d'aquesta obligació els carrers de plataforma única.

Article 8. Obligacions.

El titular del gual estarà obligat a:

8.1. Senyalitzar verticalment el gual, fixant una placa, al costat de l'accés del local o a la mateixa porta del local, visible des de la calçada, i a una alçada màxima de 2,2 metres, en material durable i precedit de les lletres RF, el número d'identificació fiscal, que serà assignat per l'Ajuntament. Aquesta placa serà facilitada per l'Ajuntament, previ el pagament dels drets municipals previstos a l'ordenança fiscal corresponent.

8.2. Renovar el paviment quan resulti malmès per la negligència del titular o usuaris del mateix, o per la deficient execució de les obres d'adaptació de la vorera i la vorada, o per l'incompliment de les condicions d'adaptació d'aquestes segons allò establert a l'article 6.4 i els annexos que el desenvolupen d'aquesta ordenança.

8.3. Mantenir els elements de delimitació del gual en bon estat de conservació, visibilitat i comprensió.

8.4. Efectuar en el gual, al seu càrrec, quantes obres ordinàries i extraordinàries ordeni l'Ajuntament en funció de la llicència atorgada.

8.5. L'operació de substitució de la vorada anirà a càrrec del titular de la llicència i haurà de ser supervisada pels tècnics de l'Ajuntament. La vorera s'haurà adaptar a l'homologada per l'Ajuntament, les característiques de la qual es facilitaran amb la llicència.

8.6. Realitzar, al seu càrrec, prèvia obtenció de la pertinent autorització administrativa, les obres necessàries per tal que la vorada no sigui o pugui ser remuntada pels vehicles, un cop s'hagi anul·lat o extingit la llicència de gual.

8.7. Abonar els tributs municipals previstos a les ordenances fiscals.

8.8. Constituir la fiança prevista a l'ordenança fiscal núm. 16 reguladora de la taxa per llicències o la comprovació d'activitats comunicades en matèria d'urbanisme, per tal de respondre de la correcta execució de les obres d'adaptació de la vorera i vorada en els termes previstos als articles 6.4 i 8.6 i annexos de la present ordenança.

Article 9. Prohibicions.

9.1. No és permesa la construcció de rampes, instal·lació d'elements mòbils col·locació de rajoles o similars. Tan sols és permesa la utilització momentània d'elements mòbils, limitada al moment d'entrada o sortida del vehicle al recinte, amb obligació de retirar-los tan bon punt hagi finalitzat la maniobra d'entrada o sortida.

9.2. No es permet la modificació de la vorera fora del que estableix aquesta Ordenança; és a dir, l'estrictament necessària per a la correcta adaptació de la vorada a la vorera i a la calçada.

9.3. No es permet cap modificació de la calçada.

9.4. La senyalització horitzontal dels guals s'efectuarà per l'Ajuntament. No es podrà senyalitzar l'existència d'un gual pels seus usuaris, ni modificar la senyalització del gual fora de les condicions de la llicència i l'homologada per l'Ajuntament.

Capítol II. ESTACIONAMENTS RESERVATS.

Article 10. Definició.

10.1. S'entén per estacionament reservat a la via pública, aquella porció delimitada de la calçada sobre la qual que es concedeix una llicència d'ús privatiu per tal de facilitar les operacions de càrrega i descàrrega d'objectes i materials.

10.2. Queden exclosos de l'àmbit d'aplicació de la present ordenança els estacionaments reservats per als serveis d'autotaxis, d'autobusos urbans i d'autobusos interurbans.

Dilluns, 10 d'octubre de 2016

Article 11. Classificació.

11.1. Els estacionaments reservats es classifiquen en:

- a) Estacionaments reservats per a obres d'ús privatiu.
- b) Estacionaments reservats per a càrrega i descàrrega d'ús privatiu.
- c) Estacionaments reservats per a persones amb mobilitat reduïda.

11.2. Estacionaments reservats per a obres. S'entén per estacionaments reservats per a obres, aquells que es sol·liciten per a facilitar l'execució d'una obra.

11.3. Estacionaments reservats per a càrrega i descàrrega. S'entén per estacionaments reservats per a càrrega i descàrrega, aquells que responen a una necessitat de moviment constant de mercaderies que pel seu pes, volum i/o freqüència s'han de dur a terme a proximitat al comerç o indústria matriu.

11.4. Estacionaments reservats per a persones amb mobilitat reduïda. S'entén per estacionaments reservats amb mobilitat reduïda d'ús privatiu a petició de particulars, aquella que s'instal·la davant del domicili i/o lloc de treball de les persones que disposen de la targeta de mobilitat reduïda en qualsevol dels seus tipus, o bé en un lloc proper on tècnicament sigui possible, sempre que el titular disposi de la Targeta d'aparcament per a persones amb mobilitat reduïda en la modalitat de targeta per a conductor. Per gaudir d'aquests tipus de reserves les persones beneficiàries hauran de tenir un grau de discapacitat superior al 65%

Article 12. Contingut de la llicència d'estacionament reservat.

A les llicències d'estacionament reservat s'expressarà la identificació de la persona o entitat titular de la llicència, la ubicació i delimitació de l'estacionament autoritzat, el termini de vigència, l'horari, les característiques de la senyalització, així com la resta de condicions que s'escaiguin.

Article 13. Condicions generals de les llicències d'estacionament reservat.

13.1. Les llicències d'estacionament reservat només es podran concedir en els trams de vial en els quals estigui autoritzat l'estacionament, i on, a més, el seu atorgament no dificulti ni els girs ni la visibilitat a les cruïlles.

13.2. En els trams de vial d'autorització d'estacionament quinzenal alternatiu, només es podran concedir estacionaments reservats per a la quinzena d'estacionament autoritzat.

13.3. Les llicències d'estacionament reservat s'atorgaran amb caràcter temporal o indefinit.

13.4. Tindran caràcter temporal les llicències d'estacionament reservat per obres, el termini de les quals haurà de coincidir amb el termini de vigència de l'obra o activitat.

13.5. Tindran caràcter indefinit en els casos que, a criteri de l'Ajuntament, l'interès públic ho aconselli.

13.6. Els estacionaments reservats es concediran amb horari consecutiu.

13.7. Podran ésser titulars de la corresponent llicència d'estacionament reservat:

- a) Els promotors i constructors que sol·licitin la llicència d'obres en la finca davant de la qual es sol·licita l'estacionament reservat.
- b) Els titulars de la llicència de l'activitat comercial o industrial matriu que comporta la càrrega i descàrrega de mercaderies per la qual es sol·licita l'estacionament reservat.

13.8. Les llicències d'estacionament reservat s'atorgaran discrecionalment i a precari i, per tant, seran essencialment revocables sense dret a indemnització, temporalment o definitiva, per necessitats d'ordenació del trànsit o per altres raons d'interès públic.

13.9. L'Ajuntament es reserva la facultat d'efectuar les modificacions que resultin aconsellables per raons d'interès públic o per canvi de circumstàncies en la via pública, sense dret, en cap cas, a indemnització o compensació de cap mena.

Dilluns, 10 d'octubre de 2016

13.10. Les llicències d'estacionament reservat seran personals i intransferibles.

Article 14. Drets.

La llicència d'estacionament reservat dóna dret:

14.1. A l'ús pacífic de l'espai sobre el que s'atorga la llicència en les condicions que aquesta estableixi i per tal d'efectuar les operacions de càrrega i descàrrega de materials.

14.2. A reclamar de l'Ajuntament l'adopció de mesures per tal de restablir les condicions normals d'ús de l'estacionament en cas d'obstaculització del mateix per altres vehicles u objectes.

14.3. A que la senyalització de l'estacionament sigui mantinguda per l'Ajuntament en condicions òptimes de visibilitat i comprensió. La despesa generada per les actuacions que comporti aquest manteniment anirà a càrrec del titular de la reserva d'estacionament.

Article 15. Obligacions.

El titular d'un estacionament reservat estarà obligat a:

15.1. Recepcionar la senyalització vertical i horitzontal que l'Ajuntament estableixi i instal·li com a obligatòria, la despesa d'instal·lació de la qual anirà a càrrec del titular de la llicència de reserva d'estacionament.

15.2. Renovar el paviment quan resulti malmès per la negligència del titular o usuaris del mateix.

15.3. Efectuar en l'estacionament i al seu càrrec quantes obres ordinàries i extraordinàries ordeni l'Ajuntament d'acord amb la llicència atorgada.

15.4. Retornar el paviment i/o els elements de mobiliari urbà al seu estat original un cop s'hagi anul·lat o extingit la llicència d'estacionament reservat, si haguessin estat objecte d'alguna modificació.

15.5. Abonar les taxes municipals previstes a les ordenances fiscals.

Article 16. Prohibicions.

16.1. No és permesa la col·locació d'elements delimitadors de l'estacionament.

16.2. No es permet cap modificació de la calçada, fora de les assenyalada per l'Ajuntament.

16.3. La senyalització dels estacionaments reservats es farà per l'Ajuntament. No es podrà senyalitzar un estacionament pels seus usuaris, ni modificar la senyalització de l'estacionament fora de les condicions de la llicència atorgada per l'Ajuntament.

16.4. Sobre l'estacionament no podrà estacionar-se cap vehicle, fora del titular de la llicència, durant l'horari concedit. Es permetrà la parada de vehicles, sempre que en el vehicle s'hi trobi el conductor, a fi de desplaçar-lo en el cas que es necessiti utilitzar l'estacionament.

TÍTOL III. SOL·LICITUD I PROCEDIMENT.

Capítol I. SOL·LICITUD DE GUALS.

Article 17. Documentació general.

Per sol·licitar un gual s'haurà de presentar la següent documentació per qualsevol dels mitjans admesos a la legislació del procediment administratiu comú, i als arts. 6 i 24 de la Llei 11/2007, de 22 de juny, d'accés electrònic dels ciutadans als serveis públics, d'acord amb allò que en preveu l'apartat 4 de la Disposició Final Tercera.

a) Sol·licitud segons model normalitzat dirigida a l'Il·lm./a. Sr./a. Alcalde/essa i signada per l'interessat, presentada presencialment o bé pels mitjans electrònics habilitats a tal efecte. En el cas de sol·licituds a nom de persones jurídiques (comunitats de propietaris o societats mercantils, laborals o civils), s'haurà d'acreditar la representació (annex 5).

Dilluns, 10 d'octubre de 2016

- b) Fotocòpia del document acreditatiu de la propietat (serà suficient la fotocòpia de l'últim rebut de l'IBI) o del dret d'ús de la finca beneficiària.
- c) Plànol de situació, a escala 1:1000, en el que hi figuri el mobiliari urbà i demés elements ornamentals i botànics existents en el lloc on s'hagi d'ubicar el gual sol·licitat i el seu entorn immediat.
- d) Plànol del recinte, a escala 1:50, amb cotes.
- e) Nombre de places d'aparcament existents al local o recinte per al qual es sol·licita la llicència de gual.
- f) Documentació acreditativa d'haver sol·licitat la corresponent llicència d'obres per a la modificació de la vorera i la vorada.
- g) Una fotografia recent de la façana del local on es demana la llicència de gual.

Article 18. Documentació específica.

18.1. Per les llicències de gual per a activitats. S'haurà de presentar, a més de la documentació general enumerada a l'article anterior, la següent documentació específica:

- a) Fotocòpia de la llicència o autorització ambiental de l'activitat, quan s'escaigui.
- b) Fotocòpia del document acreditatiu d'horari d'activitat de fins a 16 hores al dia, quan es sol·liciti un gual per un interval horari d'entre 12 i 16 hores.
- c) Fotocòpia del document acreditatiu d'horari d'activitat ininterromput les 24 hores del dia, quan es sol·liciti un gual per un interval horari de més de 16 hores.
- d) En el supòsit de fer servir el recinte fora de l'horari d'activitat com a garatge, es pot sol·licitar un horari més ampli amb l'exposició raonada d'aquest ús.

18.2. Per les llicències de gual per a garatges aparcament. S'haurà de presentar, a més de la documentació general enumerada a l'article anterior, la següent documentació específica:

- a) Fotocòpia de l'autorització municipal per exercir l'activitat de garatge aparcament.

18.3. Per les llicències de gual per obres. S'haurà de presentar, a més de la documentació general enumerada a l'article anterior, la següent documentació específica:

- a) Fotocòpia de la sol·licitud de l'autorització administrativa per realitzar les obres (llicència o comunicació prèvia).

Capítol II. SOL·LICITUD D'ESTACIONAMENTS RESERVATS.

Article 19. Documentació general.

Per sol·licitar un estacionament reservat s'haurà de presentar la següent documentació per qualsevol dels mitjans admesos a la legislació del procediment administratiu comú, i als arts. 6 i 24 de la Llei 11/2007, de 22 de juny, d'accés electrònic dels ciutadans als serveis públics, d'acord amb allò que en preveu l'apartat 4 de la Disposició Final Tercera.

- a) Sol·licitud segons model normalitzat dirigida a l'Il·lm./a. Sr./a. Alcalde/essa i signada per l'interessat o representat degudament acreditat. (annex 6) La presentació es realitzarà presencialment o bé pels mitjans electrònics habilitats a tal efecte.
- b) Còpia del CIF o NIF del que resultarà titular de la llicència.
- c) Plànol de situació, a escala 1:1000, en el que hi figurin el mobiliari urbà i demés elements ornamentals i botànics existents en el lloc on s'hagi d'ubicar el gual sol·licitat i el seu entorn immediat.
- d) Plànol de l'indret, a escala de 1:50 a 1:100 amb cotes.

Dilluns, 10 d'octubre de 2016

Article 20. Documentació específica.

20.1. Per als estacionaments reservats per a obres. S'haurà de presentar, a més de la documentació general enumerada a l'article anterior, la següent documentació específica:

- a) Fotocòpia de l'autorització administrativa per realitzar les obres (llicència o comunicació prèvia).
- b) Fotocòpia del document acreditatiu d'horari de treball continuat de fins a 16 hores al dia, quan es sol·liciti una reserva d'estacionament per un interval horari d'entre 12 i 16 hores.
- c) Fotocòpia del document acreditatiu d'horari de treball ininterromput les 24 hores del dia, quan es sol·liciti una reserva d'estacionament per un interval horari de més de 16 hores.
- d) En el cas que la longitud sol·licitada sobrepassi la projecció dels límits del recinte afectat, el permís escrit del propietari o arrendatari del recinte limítrof afectat.

20.2. Per als estacionaments reservats per a càrrega i descàrrega. S'haurà de presentar, a més de la documentació general enumerada a l'article anterior, la següent documentació específica:

- a) Documentació acreditativa de la necessitat d'ubicació d'una zona de càrrega i descàrrega vinculada a l'activitat.
- b) Fotocòpia de llicència o autorització ambiental de l'activitat matriu (comerç o indústria) que genera la necessitat de reserva d'estacionament per a càrrega i descàrrega, quan s'escaigui.
- c) Fotocòpia del document acreditatiu d'horari de treball continuat de fins a 16 hores al dia, quan es sol·liciti una reserva d'estacionament per un interval horari d'entre 12 i 16 hores.
- d) Fotocòpia del document acreditatiu d'horari de treball ininterromput les 24 hores del dia, quan es sol·liciti una reserva d'estacionament per un interval horari de més de 16 hores.
- e) En el cas que la longitud de la reserva sol·licitada sobrepassi la projecció dels límits de la parcel·la on s'ubica l'activitat matriu, s'haurà d'aportar el permís per escrit del propietari del recinte limítrof afectat.

Capítol III. PROCEDIMENT DE CONCESSIÓ DE LLICÈNCIES.

Article 21. Procediment d'atorgament de llicències de qual.

21.1. La sol·licitud de llicència no autoritza la utilització o ús de l'espai objecte de la sol·licitud.

21.2. Rebuda la sol·licitud amb la documentació justificativa, el servei corresponent procedirà a analitzar la seva suficiència en el termini de 15 dies.

21.3. En el cas que es detectin deficiències es requerirà al sol·licitant perquè abans de 10 dies les esmeni.

21.4. Els serveis tècnics de l'Ajuntament emetran informe preceptiu previ a la concessió de la llicència, podent realitzar les visites d'inspecció i les comprovacions que creguin convenient als recintes i als indrets pels quals es sol·licita la llicència.

21.5. En el termini de dos mesos des de la data de sol·licitud, es dictarà resolució atorgant o denegant la llicència, amb les modificacions que si s'escau fossin adients.

21.6. Transcorregut el termini de dos mesos sense recaure resolució, s'entendrà desestimada la sol·licitud.

21.7. Per a la realització de les obres consistents en l'adaptació de la vorada i vorera de la via pública per permetre el pas del vehicle al recinte privat (d'acord amb allò que preveuen l'article 6 i annexos d'aquesta ordenança), caldrà disposar del corresponent informe favorable de Policia Local.

21.8. No s'atorgarà la llicència de qual fins que no s'hagi dipositat a la tresoreria municipal la fiança fixada a l'autorització administrativa per realitzar les obres per tal de garantir la correcta execució de la modificació de la vorada i vorera de la via pública. El termini emprat per dur a terme l'esmentat dipòsit suspèn el còmput del previst al paràgraf 5è d'aquest precepte per atorgar la llicència de qual.

Dilluns, 10 d'octubre de 2016

21.9. El servei gestor de les llicències de guals i estacionaments reservats podrà tramitar aquestes amb caràcter simultani a les de l'obra o activitat.

Article 22. Procediment d'atorgament de llicències de reserva d'estacionament.

22.1. La sol·licitud de llicència no autoritza la utilització o ús de l'espai objecte de la sol·licitud.

22.2. Rebuda la sol·licitud amb la documentació justificativa, el servei corresponent procedirà a analitzar la seva suficiència en el termini de 15 dies.

22.3. En el cas que es detectin deficiències es requerirà al sol·licitant perquè abans de 10 dies les esmeni.

22.4. Respecte de les sol·licituds de reserva d'estacionament per càrrega i descàrrega emetrà informe preceptiu la policia municipal previ a la concessió de la llicència, podent realitzar les visites d'inspecció i les comprovacions que creguin convenient als recintes i als indrets pels quals es sol·licita la llicència.

22.5. Respecte de les sol·licituds de reserva d'estacionament per obres emetrà informe preceptiu la policia municipal previ a la concessió de la llicència, podent realitzar les visites d'inspecció i les comprovacions que creguin convenient als recintes i als indrets pels quals es sol·licita la llicència. Per al cas de què requereixi obres d'adaptació de la vorada i/o vorera s'haurà de sol·licitar la preceptiva llicència d'obres en quin supòsit la llicència de reserva d'aparcament per obres també requerirà informe dels serveis tècnics municipals previ a l'atorgament de la llicència de reserva d'estacionament.

22.6. Respecte de les sol·licituds de reserva d'estacionament per a persones amb mobilitat reduïda emetrà informe preceptiu els serveis socials previ a la concessió de la llicència, podent realitzar les visites d'inspecció i les comprovacions que creguin convenientes.

22.7. En el termini de dos mesos des de la data de sol·licitud, es dictarà resolució atorgant o denegant la llicència, amb les modificacions que si s'escau fossin adients.

22.8. Transcorregut el termini de dos mesos sense recaure resolució, s'entendrà desestimada la sol·licitud.

22.9. La tramitació de la preceptiva llicència d'obres per dur a terme l'adaptació de la vorada i vorera de la via pública per permetre el pas del vehicle al recinte privat, cas que sigui necessària, suspèn el còmput del termini d'atorgament de la llicència de qual expressat a l'epígraf 7è d'aquest article.

22.10. El servei gestor de les llicències de guals i estacionaments reservats podran tramitar aquestes, amb caràcter simultani al de l'obra o activitat.

Article 23. Sol·licituds de modificacions i baixa de les llicències.

23.1. Les modificacions d'amplària dels guals, de longitud dels estacionaments reservats i dels horaris respectius, i la baixa de les mateixes requeriran la prèvia autorització municipal que haurà de ser sol·licitada pel titular de la llicència justificant els motius de la seva petició.

23.2. La tramitació de les sol·licituds esmentades estarà sotmesa al compliment dels requisits següents:

a) A l'acreditació d'estar al corrent en el pagament de les taxes municipals de manteniment i ocupació del gual o estacionament reservat. L'Ajuntament podrà demanar les justificacions documentals i fer les comprovacions prèvies que cregui convenientes).

b) La llicència de qual requerirà la justificació de la propietat o dret a ús de l'indret afectat pel sol·licitant. En el cas de les llicències de guals per obres a comunitats de propietaris es requerirà acreditació de la personalitat fiscal de la mateixa i la justificació de l'acord comunitari en junta sobre la sol·licitud.

c) Les condicions de les llicències s'adaptaran a les circumstàncies de fet i de Dret de l'indret pel qual es sol·liciten.

d) En les sol·licituds de baixa de qual caldrà procedir a la devolució de la placa de senyalització en el moment de la presentació de la sol·licitud de la baixa.

23.3. La resolució de sol·licituds de baixa, requerirà la prèvia realització de les accions materials necessàries per reposar la vorera i la vorada, de forma que aquestes no puguin ser remuntades pels vehicles, impedit d'aquesta forma

Dilluns, 10 d'octubre de 2016

l'accés dels vehicles a l'interior del local per al qual se sol·licita la baixa de gual i, en tot cas, a les condicions d'urbanització del vial existents en el moment de la sol·licitud de baixa, així com la retirada de la senyalització del gual o de la reserva d'estacionament.

Mentre no s'hagi dut a terme aquesta reposició, amb l'informe favorable dels serveis tècnics municipals, no es resoldrà la baixa sol·licitada.

23.4 En les sol·licituds de baixa d'entrades i sortides de vehicles ubicades a carrers de plataforma única caldrà justificar de forma fotogràfica i documental que el local de referència disposa d'elements o solucions que impedeixen de forma física que un vehicle pugui accedir al seu interior.

TÍTOL IV. MESURES DE PROTECCIÓ I REPOSICIÓ DE LA VIA PÚBLICA.

Article 24. Mesures cautelars.

24.1. Sense perjudici i amb independència de la sanció que es pugui imposar, l'Ajuntament adoptarà en front dels usos privatis o especials sobre la via pública sense llicència o sense ajustar-se a aquesta, les mesures cautelars que en l'exercici de les seves potestats de domini siguin adients en Dret per tal de reposar els espais al seu estat anterior a la pertorbació. Les despeses que origini l'adopció de les mesures cautelars aniran a càrrec dels responsables de la pertorbació.

24.2. En concret, i prèvia audiència de l'interessat:

24.2.1. S'impedirà, mitjançant la col·locació de mecanismes d'obstaculització idonis i proporcionats, l'ús d'espais destinats a gual o estacionaments reservats sense la preceptiva llicència o sense ajustar-se a la prèviament concedida.

24.2.2. Es revocarà la llicència concedida en el cas que s'evidenciï un ús de l'espai autoritzat diferent o contrari al que va motivar la seva concessió conforme a aquesta ordenança, sense perjudici que es pugui sol·licitar nova llicència adaptada a les noves circumstàncies.

24.2.3. Es procedirà a la retirada dels elements i objectes de la via pública que ocupin sense llicència els espais destinats a gual i estacionament reservat, dificultant o obstaculitzant el seu ús. En el cas dels vehicles no serà requisit l'audiència prèvia per a la seva retirada, d'acord amb allò que disposa el Text articulat de la Llei sobre trànsit, circulació de vehicles a motor i seguretat vial, aprovat pel RD Leg. 339/1990, de 2 de març.

Article 25. Mesures de reposició.

25.1. Les persones que, amb culpa o negligència, modifiquin les condicions originàries de la via per tal de fer un ús o ocupació de la mateixa no legalitzable mitjançant llicència, estaran obligats a reposar les condicions de la via a l'estat previ a la seva modificació o transformació.

25.2. En el cas de no procedir a la reposició ordenada en el termini conferit, l'executarà subsidiàriament l'Ajuntament, que podrà reclamar per via executiva les despeses originades a l'autor dels actes, cas de no abonar-les en via voluntària.

TÍTOL V. RÈGIM SANCIONADOR.

Article 27. Classificació.

Les infraccions es classifiquen en molt greus, greus, i lleus.

Article 28. Faltes molt greus.

28.1. Són faltes molt greus:

a) L'aprofitament o simulació d'un gual o zona reservada d'estacionament sense la llicència preceptiva quan aquest fet hagi comportat l'exercici il·legítim de potestats administratives envers altres vehicles o terceres persones.

b) La senyalització o modificació de la senyalització contrària a les condicions originàries de la llicència de gual o zona de reserva d'estacionament concedida, quan comporti l'exercici il·legítim de potestats administratives envers altres vehicles o terceres persones.

Dilluns, 10 d'octubre de 2016

c) La comissió de dos faltes greus en el període d'un any.

28.2. Les faltes molt greus seran sancionades amb multa de 300,00 EUR a 600,00 EUR, podent comportar la revocació i pèrdua de la llicència.

Article 29. Faltes greus.

29.1. Són faltes greus:

a) L'aprofitament d'un gual o zona reservada d'estacionament sense la llicència preceptiva de gual o reserva d'estacionament.

b) Modificar la vorera i/o vorada de manera diferent al contemplat en aquesta ordenança.

c) Modificar la calçada.

d) La manca o desaparició de la senyalització horitzontal o vertical del gual.

e) La manca reiterada de compliment de les instruccions i ordres donades per l'Ajuntament.

f) La senyalització i modificació de la senyalització quan suposi un major aprofitament no ajustat a la llicència concedida o a les ordres de l'Ajuntament.

g) La comissió de dues faltes lleus en el període d'un any.

29.2. Les faltes greus seran sancionades amb multa de 150,00 EUR a 299,99 EUR.

Article 30. Faltes lleus.

30.1. Són faltes lleus:

a) La senyalització del gual de forma diferent a la que correspon d'acord amb la present ordenança amb la llicència concedida o les ordres de l'Ajuntament.

b) La modificació de la senyalització del gual sense adaptar-se a la present ordenança, o les ordres de l'Ajuntament.

30.2. Les faltes lleus seran sancionades amb multa de fins a 149,99 EUR.

Article 31. Responsables.

31.1. Seran responsables de les infraccions i de les sancions que es puguin imposar els autors de les mateixes.

31.2. A excepció de prova en contrari, o d'una clara identificació de l'autor material, es presumirà autor de la infracció:

a) En els casos de senyalitzacions o simulacions de guals sense llicència, el titular de l'immoble a que dona servei, excepte en els casos de guals per obres que ho serà el titular de la llicència d'obres.

b) En els casos de senyalitzacions de reserva d'estacionament per càrrega i descàrrega sense llicència, el titular de l'activitat a que dona servei o de l'immoble.

c) En la resta de supòsits, el titular de la llicència al moment de produir-se o conèixer-se la infracció.

Article 32. Graduació de les sancions.

Per tal de graduar les sancions, s'haurà de tenir en compte:

a) La reiteració en la comissió de faltes.

b) Els danys i perjudicis causats a l'Administració o a terceres persones.

c) Els danys ocasionats als elements de la via pública, per raó de l'interès públic que en ells recau.

d) La intencionalitat dels danys causats.

Dilluns, 10 d'octubre de 2016

Article 33. Competència sancionadora.

La sanció de les infraccions previstes a la present ordenança així com la disposició de les mesures cautelars i de reposició previstes correspondrà a l'alcalde/essa, sense perjudici de la delegació que pugui conferir-se als regidors integrats en el Govern Municipal.

Article 34. Senyalització i configuració de voreres i vorades.

La configuració de voreres i vorades haurà de ajustar-se a les prescripcions de l'annex a la present ordenança.

Disposició derogatòria.

Queden derogades les disposicions d'igual o inferior rang que s'oposin a allò que disposa aquesta ordenança.

Disposició addicional.

En tot allò no previst en aquesta ordenança, s'aplicarà al règim normatiu establert al del Reglament del patrimoni dels ens locals, aprovat pel D 336/1988, de 17 d'octubre, al Text refós de la Llei municipal i de règim local de Catalunya, aprovat pel D Leg. 2/2003, de 28 d'abril, i a la Llei 7/1985, de 2 d'abril, reguladora de les bases del règim local.

Disposició transitòria.

Es concedeix un termini de tres anys als propietaris de finques que disposin de guals que incompleixin els articles 9.1 i 9.3, per tal d'adaptar el gual a les condicions descrites en aquesta ordenança.

Disposició final.

Aquesta ordenança entrarà en vigor un cop hagi transcorregut el termini de quinze dies hàbils establert a l'art. 65.2 de la Llei 7/1985, de 2 d'abril, reguladora de les bases de règim local.

Continua en la pàgina següent

ANNEX I. – SENYALITZACIÓ HORIZONTAL DE GUALS.

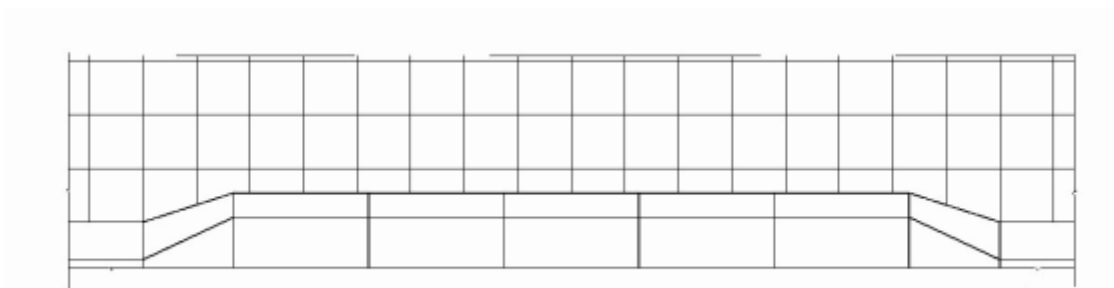
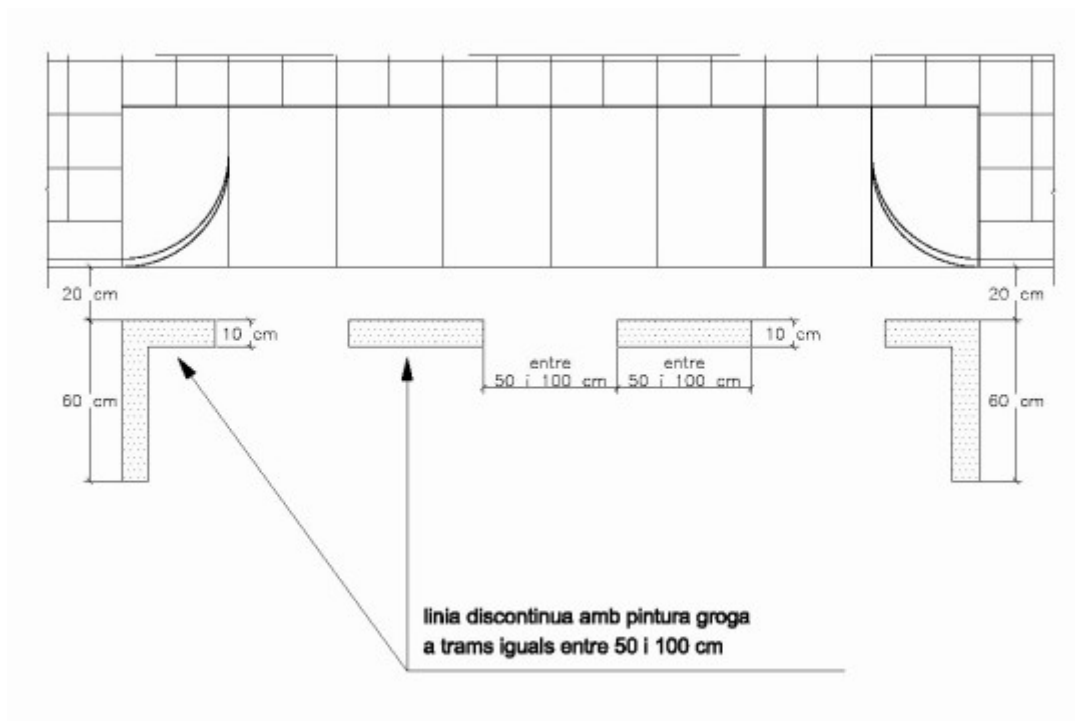

ANNEX II. GUALS PER A VORERES DE FINS A 1,55 M.

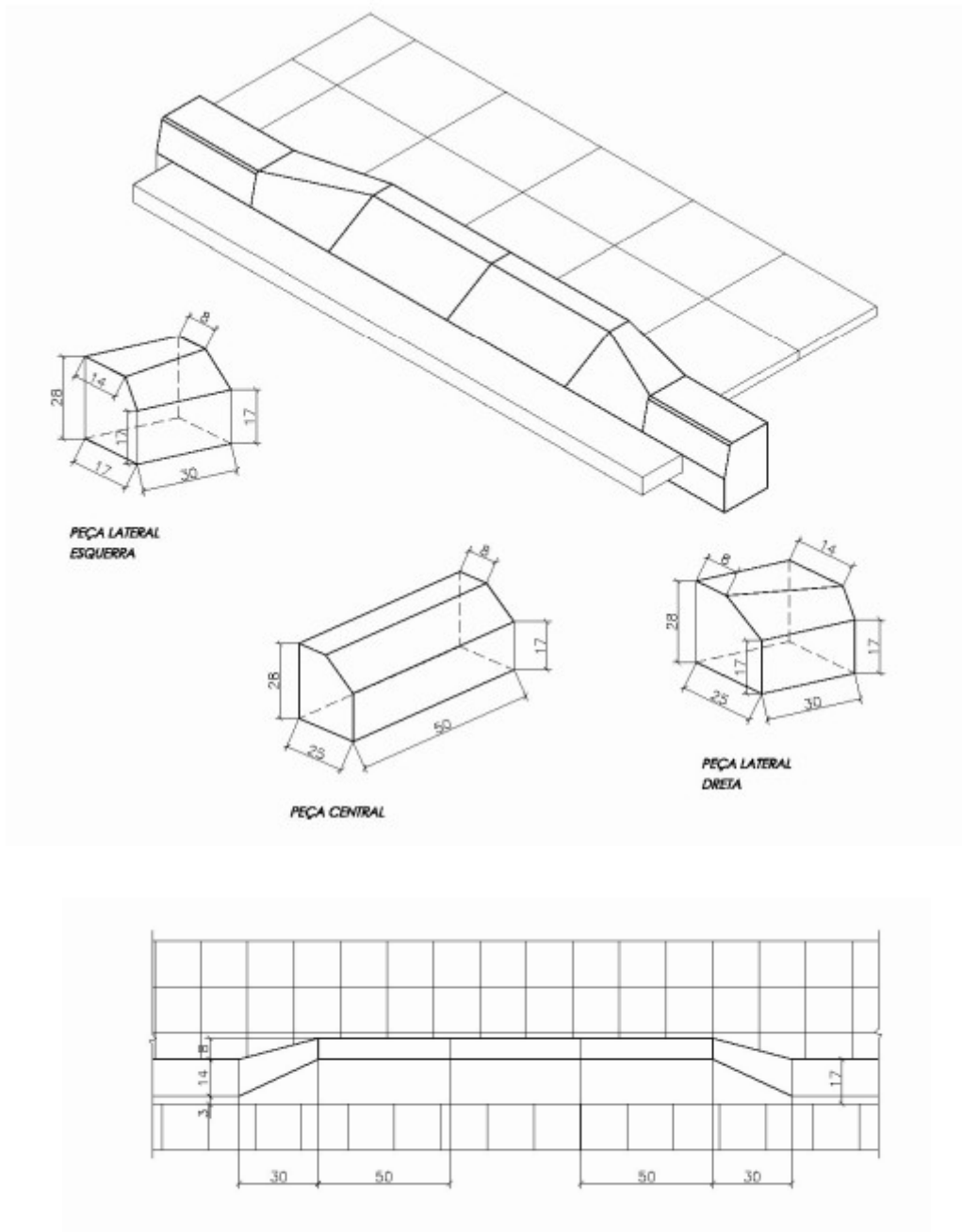

COMENTARI (5):

Aquest model de gual suposa un canvi respecte el que es venia utilitzant, que era el de tipus "americà". El nou model és més estandaritzat, disposa de més peces. accessories i més prestacions en quant a resistència.

ANNEX III. – GUALS PER A VORERES D'1,55 M A 2,15 M.

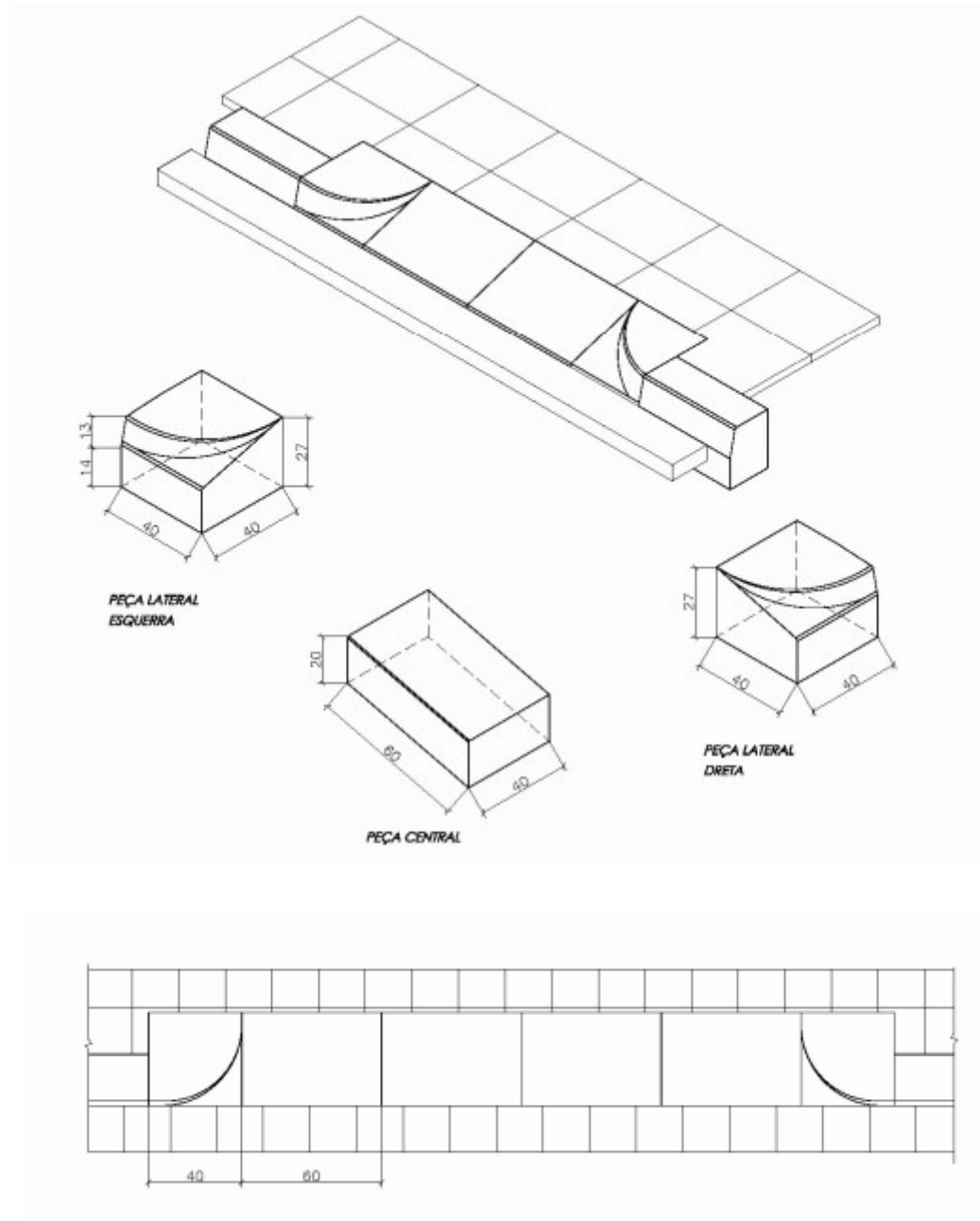

ANNEX IV. – GUALS PER A VORERES DE MES DE 2,15 M.

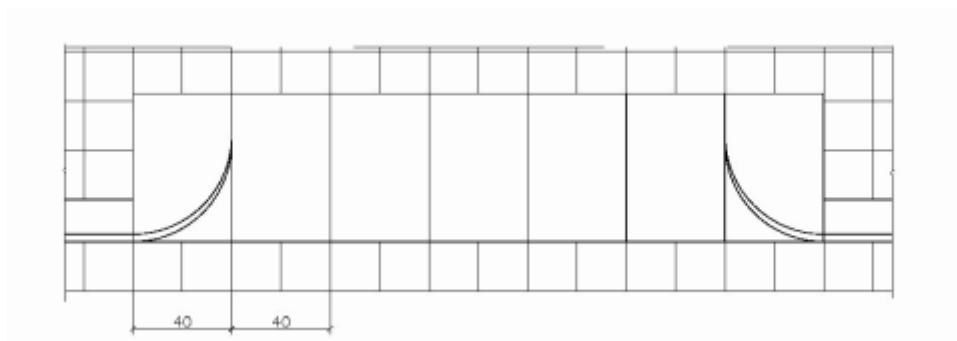
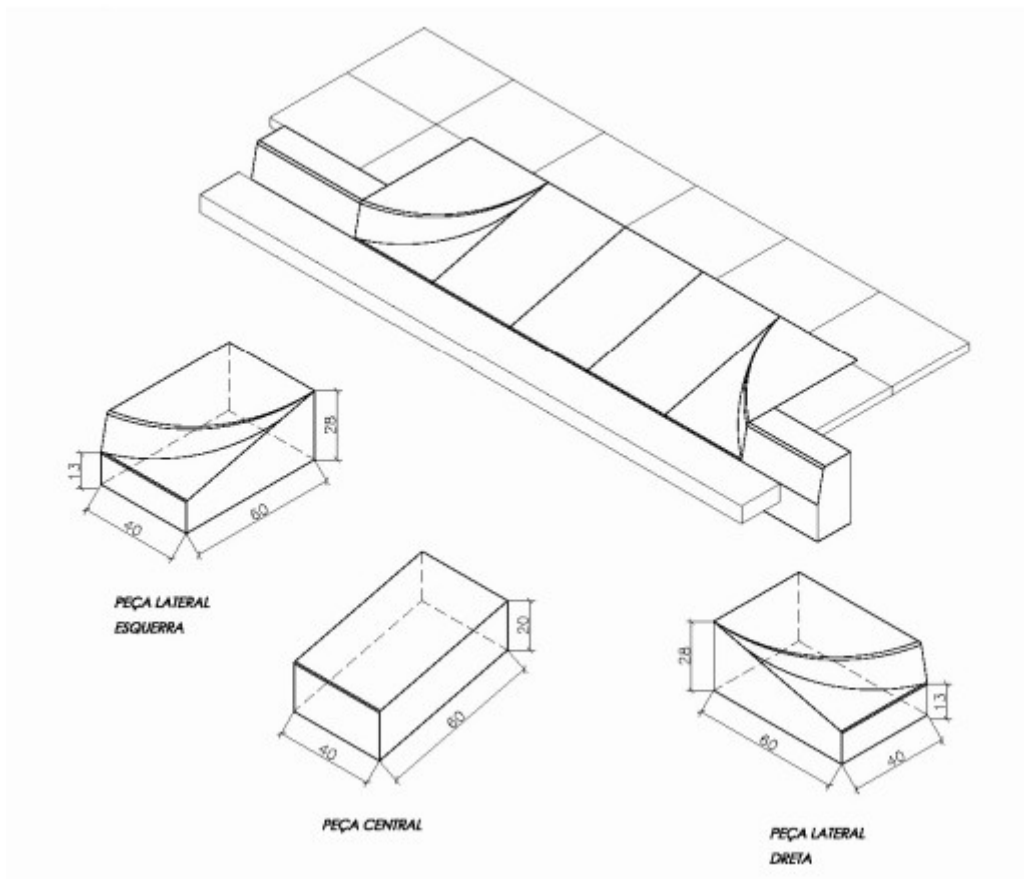

ANNEX V. – SENYALITZACIÓ DE RESERVES D'ESTACIONAMENT PER A PERSONES AMB MOBILITAT REDUÏDA.

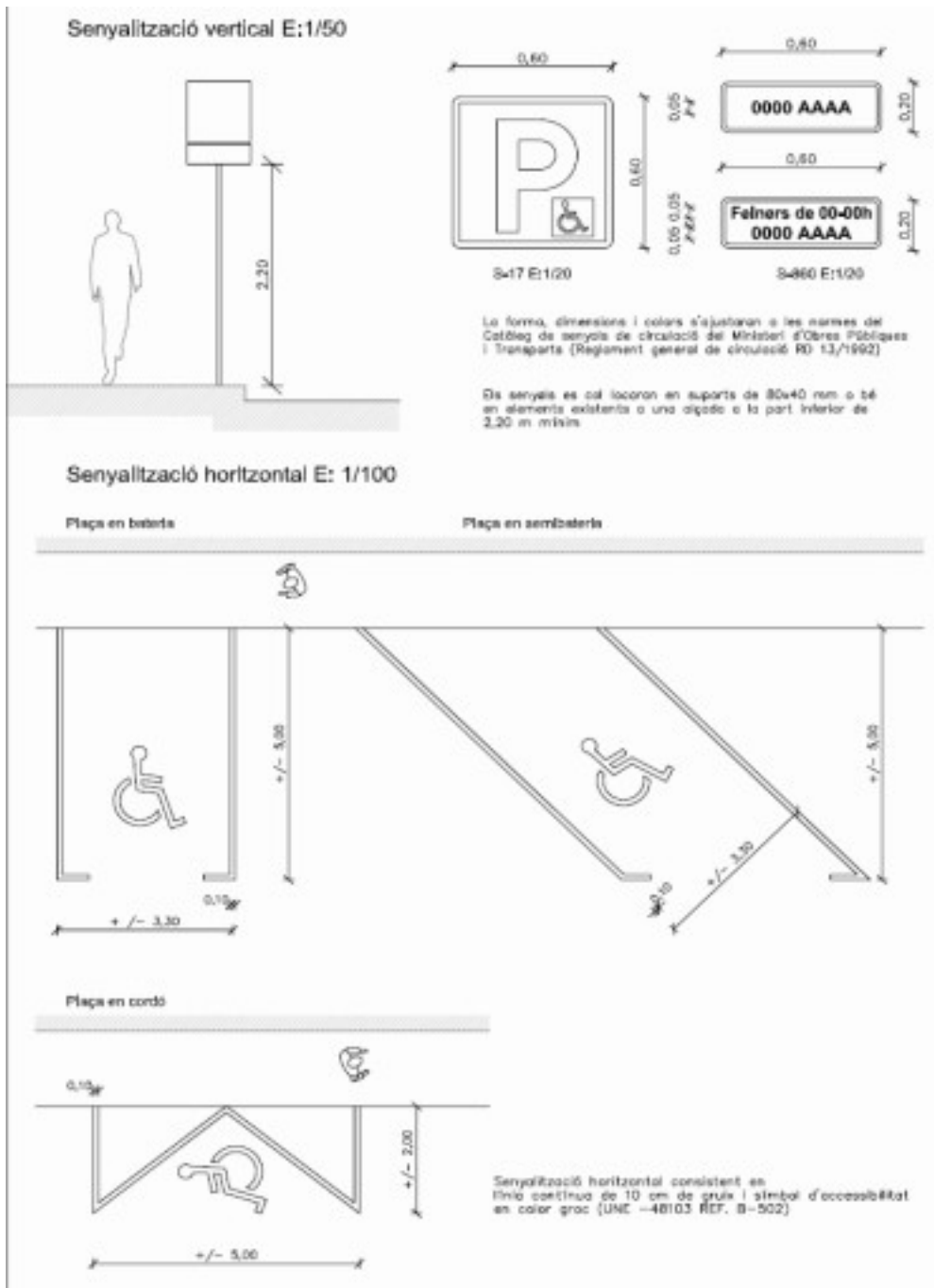

Butlletí Oficial de la Província de Barcelona

Dilluns, 10 d'octubre de 2016

ANNEX VI. (MODELS INSTÀNCIES).

MODEL 1.

SOL·LICITUD LLICÈNCIA D'ENTRADA I SORTIDA DE VEHICLES (GUALS).

DADES DE LA PERSONA SOL·LICITANT:

Nom i cognoms o raó social.		DNI/NIE/PASSAPORT/CIF.				
Adreça a efectes de notificacions.		Núm.	Bloc.	Escala.	Pis.	Porta.
Codi postal i població.		Província.				
Telèfon fix.	Telèfon mòbil.	Fax.		Correu electrònic.		
Representat/da per:			DNI/NIE/PASP/CIF.			
<input type="checkbox"/> Vull rebre les notificacions sobre aquest procediment per correu electrònic						

DADES DEL LOCAL ON ES DEMANA LA LLICÈNCIA:

Emplaçament:	Referència cadastral:
Amplada de la porta d'accés al local:	Nombre de places d'aparcament:

Documents que s'acompanyen:

Per a tots els casos:

- Fotocòpia últim rebut IBI del local, còpia escriptura o document que faculta el dret d'ús de la finca.
- Plànol de situació a escala 1:1000.
- Plànol del local a escala 1:50 i cotes.
- Acreditar haver obtingut llicència d'obres per al rebaix de la vorada.

En el cas de garatges per a aparcaments col·lectius:

- Fotocòpia de la comunicació prèvia o l'autorització municipal per exercir l'activitat de garatge aparcament, segons sigui el cas.

En el cas de garatges per a activitats comercials o industrials:

- Fotocòpia de la comunicació prèvia, llicència o autorització ambiental de l'activitat, segons sigui el cas.
- Fotocòpia del document acreditatiu d'horari d'activitat de fins a 16 hores al dia, quan es sol·liciti un qual per un interval horari d'entre 12 i 16 hores.
- Fotocòpia del document acreditatiu d'horari d'activitat ininterromput les 24 hores del dia, quan es sol·liciti un qual per un interval horari de més de 16 hores.
- En el supòsit de fer servir el recinte fora de l'horari d'activitat com a garatge, es pot sol·licitar un horari més ampli amb l'exposició raonada d'aquest ús.

DEMANO:

Llicència d'entrada i sortida de vehicles (qual) per al local de referència.

Dilluns, 10 d'octubre de 2016

COMUNICACIÓ DE TERMINIS:

En relació amb la petició de llicència per vostè formulada, que als efectes de recepció de la sol·licitud per l'òrgan competent ha tingut entrada en la data que figura a l'anvers, davant de l'entrada en vigot de la Llei 4/1999 de modificació de la Llei 30/1992 de modificació de la Llei 30/1992 de 26 de novembre, de Règim Jurídic de les Administracions Públiques i del Procediment Administratiu Comú, donant compliment amb el que disposa l'art. 42.4, li comuniquem el següent:

El termini màxim de notificació de la resolució de la petició formulada des de la data d'entrada de la sol·licitud.

Dos mesos en el cas d'obres majors.

Transcorregut el termini indicat en el punt primer de la present comunicació sense que hagi recaigut resolució expressa podrà entendre's desestimada l'esmentada petició.

Pel que fa al transcurs del termini màxim legal esmentat per resoldre el procediment, aquest podrà suspendre's, o en el seu cas ampliar-se, en els supòsits reflectits a l'art. 42.5 i 6 de la vigent Llei 30/1992 de 26 de novembre, de Règim Jurídic de les Administracions Públiques i del Procediment Administratiu Comú.

DATA I SIGNATURA:

Data:

En compliment d'allò que estableix l'article 5 de la Llei Orgànica 15/1999, de 13 de desembre, de protecció de dades de caràcter personal, us informem que les dades recollides en aquest formulari i documentació aportada, s'incorporaran, per ser tractades, en un fitxer automatitzat propietat d'aquest Ajuntament, amb la finalitat d'atendre la vostra sol·licitud. Us recordem que podeu exercir en qualsevol moment els drets d'accés, rectificació, cancel·lació i oposició davant de l'Oficina d'Atenció Ciutadana (OAC) (Plaça Felix Figueras i Aragay s/n.).

Signatura

Butlletí Oficial de la Província de Barcelona

Dilluns, 10 d'octubre de 2016

MODEL 2.

SOL·LICITUD L·LICÈNCIA D'ESTACIONAMENT RESERVAT.

DADES DE LA PERSONA SOL·LICITANT:

Nom i cognoms o raó social.		DNI/NIE/PASSAPORT/CIF.				
Adreça a efectes de notificacions.		Núm.	Bloc.	Escala.	Pis.	Porta.
Codi postal i població.		Província.				
Telèfon fix.	Telèfon mòbil.	Fax.		Correu electrònic.		
Representat/da per:			DNI/NIE/PASP/CIF.			
<input type="checkbox"/> Vull rebre les notificacions sobre aquest procediment per correu electrònic						

DADES DE LA VIA PÚBLICA ON ES DEMANA LA L·LICÈNCIA:

Emplaçament:	Referència cadastral:
Longitud de la reserva sol·licitada:	Horari sol·licitat:

Documents que s'acompanyen:

Per a tots els casos:

Plànol de situació a escala 1:1000.

Plànol del local a escala 1:50 i cotes.

Documentació.

Fotocòpia del document acreditatiu d'horari de treball de fins a 16 hores al dia, quan es sol·liciti una reserva per un interval horari d'entre 12 i 16 hores.

Fotocòpia del document acreditatiu d'horari de treball ininterromput les 24 hores del dia, quan es sol·liciti un gual per un interval horari de més de 16 hores.

En el cas que la longitud sol·licitada sobrepassi la projecció dels límits del recinte afectat, el permís escrit del propietari o arrendatari del recinte limítrof afectat.

En el cas d'activitats comercials:

Documentació acreditativa de la necessitat d'ubicació d'una zona de càrrega i descàrrega vinculada a l'activitat.

En el cas d'obres:

Fotocòpia de la llicència municipal de l'obra

DEMANO:

Llicència d'estacionament reservat segons les característiques indicades en aquesta instància.

Dilluns, 10 d'octubre de 2016

COMUNICACIÓ DE TERMINIS:

En relació amb la petició de llicència per vostè formulada, que als efectes de recepció de la sol·licitud per l'òrgan competent ha tingut entrada en la data que figura a l'anvers, davant de l'entrada en vigot de la Llei 4/1999 de modificació de la Llei 30/1992 de modificació de la Llei 30/1992 de 26 de novembre, de Règim Jurídic de les Administracions Públiques i del Procediment Administratiu Comú, donant compliment amb el que disposa l'art. 42.4, li comuniquem el següent:

El termini màxim de notificació de la resolució de la petició formulada des de la data d'entrada de la sol·licitud.

Dos mesos en el cas d'obres majors.

Transcorregut el termini indicat en el punt primer de la present comunicació sense que hagi recaigut resolució expressa podrà entendre's desestimada l'esmentada petició.

Pel que fa al transcurs del termini màxim legal esmentat per resoldre el procediment, aquest podrà suspendre's, o en el seu cas ampliar-se, en els supòsits reflectits a l'art. 42.5 i 6 de la vigent Llei 30/1992 de 26 de novembre, de Règim Jurídic de les Administracions Públiques i del Procediment Administratiu Comú.

DATA I SIGNATURA:

Data:

En compliment d'allò que estableix l'article 5 de la Llei Orgànica 15/1999, de 13 de desembre, de protecció de dades de caràcter personal, us informem que les dades recollides en aquest formulari i documentació aportada, s'incorporaran, per ser tractades, en un fitxer automatitzat propietat d'aquest Ajuntament, amb la finalitat d'atendre la vostra sol·licitud. Us recordem que podeu exercir en qualsevol moment els drets d'accés, rectificació, cancel·lació i oposició davant de l'Oficina d'Atenció Ciutadana (OAC) (Plaça Felix Figueras i Aragay s/n.).

Signatura

Olesa de Montserrat, 29 de setembre de 2016
El secretari, Òscar González Ballesteros