

Dimecres, 30 de desembre de 2015

ADMINISTRACIÓ LOCAL

Ajuntament de Castellbisbal

Patrimoni Urbà

ANUNCI

Ref.: 000006/2015-GFA.

L'Ajuntament Ple, en sessió ordinària celebrada el dia 26.10.2015, va aprovar inicialment la modificació de l'Ordenança reguladora de la instal·lació de terrasses annexes als establiments del sector de restauració i similars de Castellbisbal. Aquesta aprovació inicial ha esdevingut definitiva un cop transcorregut el termini d'informació pública sense que s'hagin formulat al·legacions.

Aquesta ordenança, que estarà disponible al web municipal (<http://www.castellbisbal.cat>), entrarà en vigor un cop transcorreguts 15 dies hàbils de la seva publicació en el Butlletí Oficial de la Província, tal com determina la seva disposició final, en relació amb l'art. 66.1 del Reglament d'obres, activitats i serveis dels ens locals, aprovat per D. 179/1995, de 13-6 (ROAS).

El text íntegre de l'ordenança modificada és el següent:

ORDENANÇA REGULADORA DE LA INSTAL·LACIÓ DE TERRASSES ANNEXES ALS ESTABLIMENTS DEL SECTOR DE RESTAURACIÓ I SIMILARS.

CAPÍTOL I. DISPOSICIONS GENERALS.

Article 1. Objecte.

L'objecte d'aquesta ordenança és regular, en l'àmbit municipal de Castellbisbal, l'ús de la via pública amb la instal·lació de terrasses i/o vetlladors que constitueixen un aprofitament privatiu de l'espai de domini i ús públic, on s'ubiquen taules i cadires, para-sols i altres elements complementaris i que tenen el caràcter d'annexos d'establiments públics autoritzats de restauració, hostaleria, cafeteries, bars, gelateries i similars.

Es determinen les condicions d'ubicació, les superfícies a ocupar, les característiques tècniques i estètiques dels elements a instal·lar i els seus horaris, així com el procediment per a l'atorgament de terrasses i/o vetlladors i mobiliari auxiliar; i el règim disciplinari i sancionador al qual s'haurà d'ajustar el titular de la llicència en cas d'incompliment de les prescripcions establertes.

Article 2. Definicions.

Aquesta Ordenança utilitza diferents conceptes que tindran les definicions següents:

a) Terrassa. S'entén per terrassa aquell espai degudament autoritzat i senyalitzat, ubicat en un lloc obert i lliure d'edificació, en domini públic, on s'ubiquen taules, cadires, para-sols, vetlladors, tendals i altre mobiliari auxiliar com estufes, jardineres o testos i tanques per a ús públic i annexos a un establiment d'hostaleria, restauració o similar situat en planta baixa.

b) Mobiliari. S'entén per mobiliari la instal·lació de taules, cadires, para-sols i similars.

c) Mobiliari auxiliar. S'entén per mobiliari auxiliar els mobles auxiliars, estufes, testos amb plantes, tanques, i altres.

CAPÍTOL II. RÈGIM JURÍDIC.

Article 3. Naturalesa jurídica.

Les ocupacions d'espais públics tindran la naturalesa d'ús privatiu sense transformació o modificació del domini públic, i es regiran pel disposat al Reglament de patrimoni dels ens locals de Catalunya.

Dimecres, 30 de desembre de 2015

Article 4. Adjudicació de llicències.

Cal sol·licitar autorització municipal per a la instal·lació i col·locació de vetlladors i terrasses a la via pública. L'Ajuntament atorgarà llicència municipal a qui ho sol·liciti i reuneixi els requisits necessaris per a la concessió, prèvia comprovació dels Serveis Tècnics municipals.

Les llicències seran adjudicades als sol·licitants que demanin l'ocupació de la vorera contigua a l'establiment de restauració, amb la qual l'ocupació demanada formarà una unitat d'explotació. Serà requisit previ que el sol·licitant compti amb títol habilitant d'obertura per l'establiment.

Quan, per les característiques de la vorera contigua a l'establiment, no pogués autoritzar-se l'ocupació sol·licitada es podrà discrecionalment autoritzar aquesta a un espai públic de superfície suficient que no disti més de 20 metres respecte del punt més proper de l'establiment; exceptuant les autoritzacions d'ocupació de domini públic promogudes per l'Ajuntament amb motiu de festes populars, la Festa Major o altres festivitats, que es regiran pel corresponent concurs d'adjudicació.

Article 5. Caràcter de la llicència.

5.1. Només podran demanar llicència per a la instal·lació de vetlladors i terrasses les persones físiques, jurídiques o comunitats de béns que siguin titulars dels establiments públics autoritzats de restauració, hostaleria, cafeteries, bars, gelateries i similars, les quals comptin amb els títols habilitants municipals corresponents.

5.2. No s'admetrà la instal·lació de terrasses als establiments d'ambientació musical, com bars musicals, sales de festa i similars que es trobin dins de nuclis urbans.

5.3. La llicència d'ocupació del domini públic amb terrasses i vetlladors no comportarà la consolidació de cap dret a qui en sigui titular. Per causes d'obres, actes especials o festius, circumstàncies imprevistes o sobrevingudes d'urbanització, en qualsevol moment, l'Ajuntament podrà reduir-la o deixar-la sense efecte, sense cap dret a indemnització.

5.4. La instal·lació de les ocupacions resta subjecta a l'atorgament d'una llicència d'ocupació temporal que origina una situació de possessió precària essencialment revocable per raons d'interès públic. Per aquesta raó l'atorgament de les llicències serà discrecional sense que hi hagi cap dret preexistent per a la seva obtenció.

Article 6. Vigència de la llicència.

La llicència o autorització s'atorgarà amb una durada màxima d'un any natural, sense perjudici que per l'ordenança fiscal corresponent sigui d'aplicació una taxa per un període diferent d'ocupació. Transcorregut aquest any serà necessari sol·licitar novament la llicència corresponent.

Les autoritzacions de terrasses i vetlladors s'atorguen pel termini definit a la llicència. En cap cas es concediran autoritzacions per temps indefinit.

La llicència d'autorització d'ús de la via pública per a la instal·lació de terrasses i vetlladors finalitza també:

- Per venciment del termini o acabament de l'activitat.
- Per renúncia del titular.
- Per revocació de la llicència.
- Per desaparició del bé pel qual ha estat atorgada.

Article 7. Revocació de la llicència.

Les llicències es concedeixen a precari i, per tant, poden revocar-se en qualsevol moment. Aquesta revocació no comportarà indemnització quan sigui motivada per raons sobrevingudes o d'urgència d'interès públic o per incompliment de qualsevol de les condicions de la llicència.

L'incompliment de les condicions d'autorització de la llicència d'ocupació de la via pública en comportarà la revocació si aquest incompliment és considerat falta molt greu, amb independència del termini de vigència de la llicència. Aquest fet provocarà la impossibilitat d'obtenir-ne una altra durant l'any següent.

Article 8. Procediment de concessió de la llicència.

La concessió de llicència d'instal·lació de terrassa està subjecta a l'emissió d'informes tècnics favorables per part del Departament d'Activitats i de la Policia Local. En els informes es farà constar el compliment de totes les condicions

Dimecres, 30 de desembre de 2015

establertes respecte a l'espai, el mobiliari i altres, alhora que s'assenyalarà el lloc concret on s'ha de col·locar la terrassa.

En cap cas s'autoritzaran ocupacions si el titular de l'activitat no disposa de títol habilitant d'activitat i control inicial favorable sense deficiències. En el supòsit que es produeixi un canvi de titularitat de l'establiment, l'Ajuntament podrà concedir la llicència sempre que el responsable de l'activitat hagi realitzat correctament els tràmits necessaris per a la transmissió del títol habilitant municipal.

Si en el moment de la sol·licitud de la llicència hi ha obert un expedient d'inspecció en què s'hagi constatat l'incompliment per part del titular de l'activitat de la normativa vigent, es podrà suspendre la tramitació de l'autorització d'instal·lació de la terrassa fins que s'hagi resolt l'expedient d'inspecció.

La resolució sobre la concessió o denegació de la llicència d'instal·lació d'una terrassa es formalitzarà mitjançant un decret de l'Alcaldia o regidor/a en qui es delegui aquesta competència.

Article 9. Sol·licitud de llicència.

9.1. La sol·licitud de llicència temporal per instal·lar una terrassa en espai públic o privat s'efectuarà per part del titular de l'establiment d'hostaleria mitjançant el model de sol·licitud que lliurarà l'Ajuntament, en la qual hi constarà nom, cognoms, adreça i DNI quan es tracta de persones físiques, i quan es tracta de persones jurídiques, el NIF. S'hi indicarà el següent:

- El nombre de taules a col·locar.
- La superfície total a ocupar.
- El període d'instal·lació de la terrassa.
- Si s'instal·len o no estufes i, en cas afirmatiu, el nombre d'estufes.

9.2. A la sol·licitud s'acompanyarà:

- Un plànol a escala preferentment 1:100 en el qual es reflecteixi l'espai concret i voltants on es volen col·locar els diferents elements que configuren el mobiliari de la terrassa (taules, cadires, estufes, para-sols...), així com el mobiliari públic (embornals, fanals, papereres, bancs, arbres, etc.) cas d'existir, i la seva distribució en l'espai que es pretén ocupar. Es podrà substituir per una fotografia il·lustrativa de l'espai i una descripció bàsica.
- Relació dels elements o mobiliari que es vol instal·lar i les seves característiques (o una fotografia d'aquests), així com la necessitat i la forma de connectar enllumenat, cas de ser així.
- Certificat que acrediti l'homologació de les estufes, cas de voler instal·lar-les.
- Catàleg dels materials que es volen utilitzar com a paravents i forma de col·locar-los, cas de voler fer-ho.
- Cas que la instal·lació de la terrassa tingui afectació sobre el domini privat d'una façana diferent del mateix establiment, s'acompanyarà un document que acrediti que hi ha l'autorització expressa de la propietat afectada.

9.3. Per poder autoritzar l'ocupació de via pública el sol·licitant haurà d'estar al corrent del pagament de la taxa d'ocupació de via pública corresponent als anys anteriors. I, així mateix, els Serveis Tècnics municipals comprovaran l'existència del títol habilitant municipal concedit per exercir l'activitat.

9.4. També s'haurà d'acreditar la subscripció d'una pòlissa d'assegurances de responsabilitat civil, referida a les instal·lacions i activitat que pretengui desenvolupar.

Article 10. Obligacions del titular de la llicència.

10.1. Els titulars de llicència d'ocupació de la via pública estaran sotmesos a les prescripcions establertes en l'Ordenança de civisme i convivència ciutadana i en les altres que siguin d'aplicació. Així mateix, hauran de complir les obligacions següents:

a) Un cop autoritzada la concessió, s'haurà de senyalitzar al terra la zona a ocupar amb una ratlla blanca adhesiva o pintada (en funció de la durada de la concessió), de tal manera que es delimiti clarament.

Dimecres, 30 de desembre de 2015

b) El temps per retirar els elements de la via pública, acabat el període de temps autoritzat per la llicència, serà de tres dies en el cas d'instal·lacions complexes, i d'un dia en el cas que només es tracti de mobiliari i mobiliari auxiliar. Si no es retira en aquest temps, ho farà l'Ajuntament amb càrrec al titular de l'activitat. Totes les instal·lacions hauran de ser retirades de la via pública; resta prohibit l'ús del domini públic com a zona d'emmagatzematge.

c) Mantenir en bon estat la porció de domini públic ocupat així com perfectament neta tota l'àrea ocupada i el seu entorn. Les instal·lacions hauran de mantenir-se en perfecte estat de conservació. El trasllat de les deixalles de la terrassa als contenidors corresponents s'haurà de fer en recipients apropiats per no deixar residus a la via pública.

d) Fer-se responsable dels danys i perjudicis causats a tercers a la via pública, dintre de l'espai autoritzat i en l'exercici de l'activitat. A aquest efecte haurà de disposar de l'assegurança corresponent per fer front a aquesta responsabilitat.

En els casos en què s'evidenciï un deteriorament de la via pública que pugui causar danys i perjudicis a tercers, el sol·licitant i/o titular de la llicència està obligat a comunicar-ho immediatament a l'Ajuntament i, en cas de comptar amb autorització d'ocupació, a aixecar-la per evitar aquests danys i perjudicis; en cas contrari, no es podran repercutir a l'Administració els danys provocats com a conseqüència del mal estat de la via pública.

e) Trobar-se al corrent de les seves obligacions fiscals amb el municipi.

f) Disposar en tot moment del document acreditatiu de la llicència, que serà exhibit immediatament a petició dels Serveis Tècnics municipals, i de la Policia Local.

10.2. Es prohibeix amb caràcter general la instal·lació de sistemes de reproducció musical o sonora a l'espai de la via pública autoritzat per la llicència, excepte en supòsits especialment permesos a causa de festes populars, revetlles, etc., que contradiguin l'Ordenança de civisme i convivència ciutadana de Castellbisbal. El titular de l'autorització serà responsable d'advertir el públic assistents dels possibles incompliments dels seus deures cívics, tals com la producció de sorolls, l'obstrucció del trànsit de persones i altres similars.

10.3. Els titulars de llicència d'ocupació de la via pública estaran obligats a retirar diàriament el mobiliari de la via pública o espai privat d'ús públic i netejar la zona ocupada. En el seu cas, a petició de l'interessat i amb l'informe motivat, s'autoritzarà la recollida i l'apilament del mobiliari i altres elements diàriament amb les condicions de seguretat i ordre públic que s'estableixin a la llicència corresponent.

10.4. Es prohibeix, així mateix, emmagatzemar o apilar productes, caixes de begudes o altres materials en les terrasses o a prop.

10.5. Serà obligatori retirar les instal·lacions autoritzades a requeriment de l'Ajuntament, per escrit o verbalment, amb motiu de festes, activitats, obres al carrer, actes especials, etc. sempre que siguin incompatibles amb l'activitat i sense que aquest fet generi cap dret a indemnització.

10.6. Pagar a l'Ajuntament l'import de la taxa corresponent per aprofitament de la via pública, en la quantia i la forma establerta a l'ordenança fiscal corresponent.

10.7. Destinar l'espai adjudicat a la finalitat específica per a la qual fou atorgada la llicència i no aplicar-la a altres usos ni gravar-la o cedir-la a tercers en qualsevol forma contractual.

Article 11. Horaris.

Els horaris màxims d'obertura i funcionament de totes les terrasses seran els següents:

11.1. Horari d'obertura: la terrassa no podrà iniciar el seu servei, en cap cas, abans de les 9 del matí de dilluns a divendres; i durant els dissabtes, diumenges i festius no podrà instal·lar-se abans de les 10 del matí.

11.2. Horari de tancament:

Dia	octubre a Abril	maig-juny-setembre	Juliol-agost*
Dilluns a dijous	21.00	23.00	24.00
Divendres, dissabte i vigília festiu	22.00	24.00	01.00
*Dies Festa Major, Revetlla de Sant Joan o altres festivitats			03.30

Dimecres, 30 de desembre de 2015

Els titulars dels establiments hauran d'exposar de forma visible al públic, en el seu local, l'horari en què aquest romandrà obert.

L'Ajuntament podrà restringir els horaris establerts a dalt en zones concretes o períodes de l'any determinats, o de forma general.

En tot allò no inclòs en aquest títol, s'aplicarà la Llei 11/2009, del 6 de juliol, de regulació administrativa dels espectacles públics i les activitats recreatives, així com la normativa que la desenvolupa.

CAPÍTOL III. CRITERIS TÈCNICS.

Art. 12. Informes municipals.

12.1. En tot cas, els Serveis Tècnics municipals informaran sobre la conveniència o no de la concessió de les autoritzacions que se sol·liciten, tenint en compte:

- a) L'amplària i el pendent de la vorera.
- b) El tipus de circulació.
- c) La proximitat d'un carril de circulació.
- d) Les situacions de perill manifest.
- e) L'ús comú general de la zona atenent a l'interès general.

12.2. No s'autoritzarà la instal·lació de terrasses i vetlladors davant d'edificis i locals de titularitat pública, o davant de sortides d'emergència i similars, i es respectarà en tot moment la mobilitat dels vianants. Això no obstant, es podrà sol·licitar la instal·lació de terrasses davant d'edificis de titularitat pública, quan es doni la circumstància que per les condicions d'amplada de la vorera i de localització dels diversos elements components de la terrassa, quedi palès que no s'afectarà a la seguretat ni al normal funcionament de l'edifici o local de titularitat pública.

Article 13. Condicions generals.

13.1. En cap cas s'admetran terrasses de muntatge tancat, tipus estructura d'alumini fix amb tancaments laterals (plàstic, vidre, fusta, etc.). Els elements que la componguin hauran de complir amb el descrit a l'article 14 d'aquesta Ordenança i anar suportats amb peus verticals o similars.

13.2. No obstant això, en determinats establiments, a proposta dels Serveis Tècnics i prèvia autorització de l'òrgan competent, es podran admetre paraents ateses les característiques concretes de la seva ubicació.

13.3. Els materials utilitzats hauran d'oferir suficients garanties de solidesa.

13.4. La instal·lació de terrasses no podrà afectar en cap cas les sortides d'emergència, trànsit de vehicles, cas d'estar autoritzat, i al pas de vianants.

13.5. No existència de barreres arquitectòniques.

13.6. Els cartells de menús o similars, es podran penjar en un o a tots dos costats de la porta d'accés, amb una superfície d'ocupació màxima de 0,60 metres d'amplada per una alçada que no superi el metre vuitanta (1,80) des de terra. No es podran col·locar cartells sobre el paviment ocupant via pública.

13.7. La instal·lació d'enllumenat a les terrasses haurà de complir el Reglament electrotècnic de baixa tensió i instruccions tècniques complementàries, i l'establert en la Llei d'ordenació ambiental de l'enllumenat per a la protecció de l'ambient nocturn.

13.8. No es permetrà la instal·lació provisional de qualsevol conductor elèctric a nivell de sòl que pugui suposar un perill o entorpir el pas de vianants o usuaris/àries de les terrasses o aeri que pugui generar un impacte visual negatiu.

13.9. No s'autoritzarà la instal·lació de cap element o mobiliari que no compleixi les condicions assenyalades en aquest article. No s'autoritzaran sofàs, gandules, ni altre mobiliari que no estigui regulat o reconegut en aquesta Ordenança.

13.10. Per qualsevol dubte en la instal·lació d'algun dels elements descrits en aquesta Ordenança, el sol·licitant haurà de formular la seva consulta als Serveis Tècnics municipals, els quals ho informaran a l'òrgan competent, que resoldrà.

Dimecres, 30 de desembre de 2015

13.11. En tots els casos es respectaran els arbres, els escocells, el mobiliari urbà i els seus accessos. Es permetrà tapar els escocells que estiguin dins del perímetre de la terrassa de bar amb fusta tractada per a exteriors, amb l'obligatorietat de destapar-los diàriament quan acabi l'activitat. Els embornals no es podran tapar.

Article 14. Descripció i materials dels elements autoritzats:

14.1. En termes generals, les taules, cadires, para-sols, estufes i altres elements que es col·loquin, seran del material menys sorollós possible i s'han d'adaptar, si s'escau, per provocar les mínimes molèsties possibles. Tots els elements que pertanyin a una mateixa autorització i establiment han d'harmonitzar entre ells.

14.2. La totalitat dels elements i mobiliari susceptible de ser instal·lats a les terrasses no podrà en cap cas sobrepassar els límits establerts en l'àmbit de l'autorització.

14.3. En l'espai destinat a terrassa, sigui sòl públic o privat, no es permetrà, com a norma general, la col·locació de prestatgeries, plàstics, neveres o qualsevol altre element que pugui dificultar el trànsit de vianants o deteriorar el paisatge urbà. No obstant això, atenent les característiques de l'espai on es vulgui instal·lar la terrassa, es permetrà col·locar paravents, com a màxim, en dos dels laterals que configuren aquest espai, de manera que mai no pugui ser considerat aquest com un espai tancat. En aquest segon supòsit caldrà presentar a l'Ajuntament la documentació (catàleg, croquis de col·locació, etc.) que permeti valorar per part dels tècnics municipals si el material que es pretén col·locar i la forma de fer-ho s'adequa a l'espai i que la imatge resultant no suposa un deteriorament de l'entorn.

14.4. No s'autoritzarà la instal·lació de cap element o mobiliari que no compleixi les condicions assenyalades en aquest article.

14.5. Para-sols.

- Lona de teixit de cotó amb tractament hidròfug o bé d'altres materials sintètics.

- Les mesures seran com a màxim, de dimensions proporcionades de planta quadrada 3 metres x 3 metres, sense faldilles perimetrals.

- No es podran clavar a terra en aquells trams on hi passin instal·lacions soterrades que ho impedeixin.

- Podran anar sustentats en peus autònoms de manera que eviti que es bolquin per acció del vent o qualsevol altra causa. Els para-sols no es podran ancorar a terra sense un permís especial a tal efecte. En cas de concedir-se aquest permís, s'hauran d'ancorar al paviment mitjançant peces metàl·liques fixes que no sobresurtin de la rasant del paviment, i els forats que es facin per col·locar aquestes peces hauran de quedar totalment tapats al acabar l'horari diari de funcionament i a l'acabament de la temporada d'instal·lació de la terrassa, per evitar possibles perills per a les persones i deteriorament de la via pública.

- L'alçada mínima de les instal·lacions de para-sols, serà de 2,10 m. en el punt més baix, inclosos faldons o similars, i un màxim de 2,50 m.

14.6. Tendals.

- Lona de teixit de cotó amb tractament hidròfug o bé d'altres materials sintètics.

- Les mesures dels tendals mai no podran superar les dimensions autoritzades per a l'ocupació de la via pública mitjançant taules i cadires, i la seva altura, des del terra fins al començament del tendal no pot ser inferior a dos metres deu centímetres (2,10) en el punt més baix, inclosos faldons o similars.

- No es permetran els tancaments laterals dels tendals, ni transparents ni opacs, excepte casos excepcionals d'angles tancats opacs o morts.

- Per a la fixació dels tendals, no es permet la retirada d'elements públics adossats a la paret (fanals, cables, rètol de carrer...) sense prèvia autorització municipal.

14.7. Taules.

- Les mides aniran entre 60 cm a 90 cm de diàmetre per a taules rodones i fins a 1,20 m per a taules rectangulars.

- Les taules han de ser estables, permetre el correcte anivellament, i apilables.

Dimecres, 30 de desembre de 2015

- Disposaran de topalls de plàstic o goma en les seves potes que ajudin a esmorteir el soroll que provoca el seu arrossegament o manipulació.

14.8. Cadires.

- S'admeten sobre les cadires coixins, fundes o entapissats.

- Disposaran de topalls de plàstic o goma en les seves potes que ajudin a esmorteir el soroll que provoca el seu arrossegament o manipulació.

- Es podran col·locar tamborets.

14.9. Jardineres/Testos.

- S'autoritza la col·locació de testos per preservar o separar els usuaris de les terrasses. L'amplada màxima d'ocupació serà de 0'5 m. L'alçada màxima del test i la planta serà d'1'8 m.

- Les jardineres seran de forma rectangular, quadrades o circulars i podran ésser metàl·liques o de pedra artificial. Sobre les metàl·liques s'admetrà la pintura d'oxi-ron de colors foscos i sobre la pedra artificial el blanc. En cap cas s'admeten jardineres de forma ovalada o que puguin tenir algun costat acabat amb punxa.

- La part superior de les jardineres estarà com a màxim a 50 cm del paviment de la vorera.

- Els seus propietaris tenen l'obligació de mantenir-les enjardinades i en bon estat.

- Podran fer-se servir com elements separadors entre diferents establiments.

14.10. Estufes.

- Les estufes només podran ser models homologats d'acord amb la normativa vigent en cada moment i de combustió a gas. Totes les estufes que es col·loquin en una terrassa hauran de ser del mateix model i característiques tècniques i hauran d'estar protegides per impedir que puguin ser manipulades per qualsevol persona aliena a l'empresa.

- S'autoritzaran estufes en terrasses a partir de 4 mòduls (configuren cada mòdul una taula i quatre cadires). És a dir, es podran col·locar un màxim d'una estufa per cada quatre mòduls dins l'àmbit de la terrassa.

- Les estufes han de ser de baix consum i respectar la sostenibilitat del medi ambient.

- Les estufes només s'autoritzaran per als mesos de novembre a març.

Art. 15. Condicions tècniques.

15.1. El concepte mòdul tipus, el constitueix el conjunt d'una taula i quatre cadires. A l'efecte de superfície i ocupació, s'assimila al concepte fiscal d'1,80 m x 1,80 m = 3,24 m², per la qual cosa no es podran autoritzar més mòduls dels que resultin de dividir la superfície autoritzada per 3,24 m², tal com figura a l'annex.

15.2. Excepcionalment, en voreres d'amplada igual o superior a 2,50 m i inferior a 4 m, es podrà autoritzar un mòdul que constitueix el conjunt d'una taula i tres cadires. A l'efecte de superfície i ocupació, s'assimila al concepte fiscal d'1,80 m x 1,30 m = 2,34 m², per la qual cosa no es podran autoritzar més mòduls que els que resultin de dividir la superfície autoritzada per 2,34 m², tal com figura a l'annex

15.3. Excepcionalment, també, es podrà autoritzar, en voreres d'amplada igual o superior a 2,00 m i inferior a 4 m, la col·locació d'un mòdul constituït per una taula i dues cadires. Aquest mòdul, a l'efecte de superfície i ocupació, s'assimila al concepte fiscal de 0,80 m x 1,80 m = 1,44 m², per la qual cosa no es podran autoritzar més mòduls dels que resultin de dividir la superfície autoritzada per 1,44 m², tal com figura a l'annex.

15.4. En cap cas no s'autoritzaran terrasses en voreres d'amplada inferior a 2 m.

15.5. Com a norma general no serà autoritzable la ubicació de terrasses en espais oberts al trànsit rodat. Això no obstant, previ informe de la Policia Local, podrà autoritzar-se excepcionalment la ubicació de terrasses en zones

Dimecres, 30 de desembre de 2015

d'estacionaments o altres espais de les vies públiques obertes al trànsit rodat quan garanteixin una adequada protecció del trànsit mitjançant la ubicació d'elements de barrera.

En tots els casos els elements instal·lats hauran de ser desmuntables i assegurar l'evacuació d'aigües pluvials. En cap cas la instal·lació ni la terrassa sobrepassarà els límits de l'estacionament.

Als efectes, s'entendrà per elements de barrera aquells que aïllin físicament la zona de trànsit rodat amb la zona de terrassa. Podran ser de material metàl·lic, vidre de seguretat, de fusta o combinació d'ells. En qualsevol cas, els Serveis Tècnics municipals determinaran la idoneïtat de la instal·lació pretesa.

15.6. L'ocupació de les voravies o passeigs haurà de respectar l'amplada suficient requerida per als carrils de circulació dels vehicles.

15.7. En la col·locació de taules, cadires o altres elements no fixos similars al servei d'establiments de restauració s'haurà de deixar lliure un espai d'un metre i vint (1,2) mínim per el trànsit dels vianants.

15.8. En el cas que existeixi un passeig central o una plaça en la proximitat de l'establiment, l'Ajuntament podrà optar per autoritzar la instal·lació de la terrassa al passeig central, a la plaça o a la vorera, encara que aquesta compleixi les condicions mínimes d'amplada.

15.9. Si la instal·lació de la terrassa s'ha d'efectuar en una plaça, l'Ajuntament determinarà quina serà la superfície màxima a ocupar i el lloc concret on s'ha de col·locar.

15.10. Si en una zona concreta hi ha instal·lats diferents establiments que volen col·locar una terrassa, l'Ajuntament distribuirà l'espai en funció de la superfície demanada, la superfície que es pot ocupar i la situació de cadascun dels establiments i garantirà espai lliure suficient per al trànsit dels vianants.

CAPÍTOL IV. OCUPACIÓ D'ESPAIS PRIVATS.

Article 16.- Ocupació d'espais privats.

16.1. La instal·lació de taules a les terrasses, patis, galeries o espais oberts de propietat privada que estiguin situats a l'aire lliure no es consideren compresos en el títol habilitant d'obertura de l'establiment al qual pertanyen, per la qual cosa el seu titular haurà d'obtenir títol habilitant específic per a aquesta nova activitat, amb els requisits documentals que s'estableixi per la normativa sectorial.

16.2. L'horari d'activitat serà el mateix que l'establert amb caràcter general a l'article 11.

16.3. Respecte de la reproducció musical, la producció de soroll i les mesures de seguretat és d'aplicació el que disposa l'article 10.

CAPÍTOL V. INSPECCIÓ I RÈGIM SANCIONADOR.

Article 17.- Incompliment de les obligacions:

17.1. L'incompliment de les obligacions que afecten el titular de la llicència d'acord amb aquesta ordenança podrà comportar l'aplicació de mesures cautelars en forma de multes coercitives, i fins i tot la revocació de la llicència, sense perjudici de l'obertura d'un expedient sancionador i de la sanció econòmica corresponent.

17.2. Les multes, com a mesura cautelar, s'imposaran per cada dia transcorregut d'incompliment d'aquesta ordenança, amb un import que oscil·larà entre els 75 EUR fins als 150 EUR diaris i podran reiterar-se tan de temps com faci falta fins al compliment de les obligacions d'aquesta Ordenança.

17.3. Les infraccions contra aquesta Ordenança poden constituir faltes greus o lleus.

17.3.1. Són faltes lleus:

a) Excedir-se dels límits temporals autoritzats.

b) Incomplir les obligacions de senyalitzar la zona, retirar diàriament el mobiliari de la via pública o espai privat d'ús públic i netejar la zona ocupada.

Dimecres, 30 de desembre de 2015

- c) Originar qualsevol tipus de molèsties per sorolls a la via pública o a l'espai privat autoritzat.
- d) La instal·lació d'aparells acústics o altres elements no autoritzats.
- e) Qualsevol altra vulneració d'aquesta Ordenança.

17.3.2. Són faltes greus:

- a) Ocupar la via pública o els espais privats sense disposar de llicència municipal.
- b) Tolerar altercats, escàndols a la zona de la via pública o espai privat autoritzat.
- c) L'incompliment reiterat de l'horari màxim establert per cessament de l'activitat de terrassa.
- d) La reiteració de qualsevol falta lleu.
- e) L'ocupació de major superfície de la autoritzada i major nombre d'elements de mobiliari, sempre que no excedeixi del 50 % permès.
- f) La reiteració en qualsevol falta lleu.

17.3.3. Són faltes molt greus:

- a) No mostrar als Serveis Tècnics municipals, o si s'escau, a la Policia Local la llicència d'ocupació en cas d'inspecció.
- b) L'ocupació de major superfície de la autoritzada i major nombre d'elements de mobiliari, sempre que excedeixi del 50 % permès.
- c) Desobeir els requeriments dels inspectors i autoritats.
- d) Incomplir les condicions tècniques d'instal·lació assenyalades en la llicència.
- e) Reincidir en dues o més faltes greus en un any, en incompliment de qualsevol de les condicions d'autorització, tindrà la consideració de falta molt greu.

17.4. Les sancions aplicables per la comissió d'alguna de les infraccions previstes en aquesta Ordenança seran les següents:

17.4.1. Les faltes lleus poden ésser sancionades amb la revocació de la llicència i fins a 150 EUR.

17.4.2. Les faltes greus poden ésser sancionades amb multa d'entre 151 EUR fins a 300 EUR.

17.4.3. Les faltes molt greus poden ésser sancionades amb multa d'entre 301 EUR fins a 600 EUR, podent ser revocada la llicència.

17.5. No es concediran autoritzacions als titulars de llicències que hagin estat sancionats per faltes molt greus en el termini d'un any, comptats de conformitat l'art. 132 de la Llei 30/1992, de 26 de novembre.

17.6. Pel fet que es considera que les ocupacions autoritzades a la via pública i als espais privats formen una unitat d'explotació amb el local al qual serveixen, les sancions derivades de la legislació sobre policia d'espectacles, activitats recreatives i establiments públics comeses en aquest espai afectaran, des del punt de vista sancionador, el local principal.

De la mateixa manera les sancions que comportin suspensió o tancament de l'activitat principal s'entendran també referits a l'activitat autoritzada.

Article 18. Graduació de la sanció.

Per a la graduació de la sanció es tindrà en compte:

- Els perjudicis causats.
- La reiteració o reincidència.
- La intencionalitat.
- La no observança dels requeriments o advertiments efectuats per l'Ajuntament.

Dimecres, 30 de desembre de 2015

Article 19. Procediment sancionador.

Les faltes comeses per infracció d'aquesta Ordenança seran sancionades amb instrucció prèvia del corresponent expedient sancionador, d'acord amb el que estableix la Llei de règim jurídic de les administracions públiques i procediment administratiu comú, i el Reial Decret 1398/1993, que regula el procediment per a l'exercici de la potestat sancionadora.

Article 20. Mesures cautelars.

20.1. Sense perjudici de la sanció que correspongui, l'Ajuntament podrà disposar el desmantellament o retirada dels elements instal·lats il·legalment, amb reposició de les coses al moment anterior a la seva instal·lació.

20.2. Les ordres de desmuntatge o retirada dels elements en qüestió, hauran de complir-se pels titulars en el termini fixat en la corresponent resolució, transcorregut el qual, prèvia notificació, els Serveis Tècnics municipals podran retirar els dits elements, que quedaran dipositats en els magatzems municipals; totes les despeses que s'originin seran a càrrec del titular.

20.3. Això no obstant, podran ser retirats els elements instal·lats, de forma immediata, sense necessitat de previ avís; aniran igualment a compte del titular responsable, en el seu cas, les despeses d'execució substitutiva, transport i emmagatzematge, sense perjudici de les responsabilitats que pogués correspondre-li, quan es doni alguna de les circumstàncies següents:

- a) Quan la instal·lació de l'element resulti anònima.
- b) Quan a judici dels Serveis Tècnics municipals o dels agents de la Policia Local, l'element ofereixi perill per als vianants o el trànsit rodat, bé per la seva situació, per les seves característiques per la seva deficient instal·lació.
- c) Quan s'incompleixin les prohibicions contingudes en aquesta Ordenança.

Article 21. Inspecció.

Els Serveis Tècnics municipals i la Policia Local tindran cura del compliment exacte de les disposicions d'aquesta Ordenança o d'altres de complementàries i de general aplicació, i consegüentment podran inspeccionar i fiscalitzar en qualsevol moment l'ús adequat de l'espai públic autoritzat per a terrasses i vetlladors. El titular de la llicència té l'obligació de facilitar la tasca inspectora del personal municipal.

DISPOSICIÓ TRANSITÒRIA.

S'autoritzarà la instal·lació de mobiliari i elements diferents als establerts en la present Ordenança que hagin estat adquirits amb anterioritat a la seva aprovació inicial i s'annexi el corresponent comprovant en la sol·licitud d'ocupació de via pública. Aquests titulars disposaran d'un termini de 5 anys a partir de l'entrada en vigor d'aquesta Ordenança per adaptar el mobiliari al què es disposa en la present.

DISPOSICIÓ DEROGATÒRIA.

Resten derogats els articles 49 i altres relacionats de l'Ordenança de civisme i convivència ciutadana de Castellbisbal en matèria relacionada amb la instal·lació de vetlladors i terrasses de Castellbisbal, aprovada pel Ple de l'Ajuntament de Castellbisbal en sessió celebrada en data 29.05.2006 (publicada al BOP núm. 185 de 04.08.06).

DISPOSICIÓ FINAL.

Aquesta Ordenança entrarà en vigor 15 dies després d'haver estat publicada al BOP i regirà de forma indefinida fins a la seva derogació o modificació.

Continua en la pàgina següent

ANNEX.

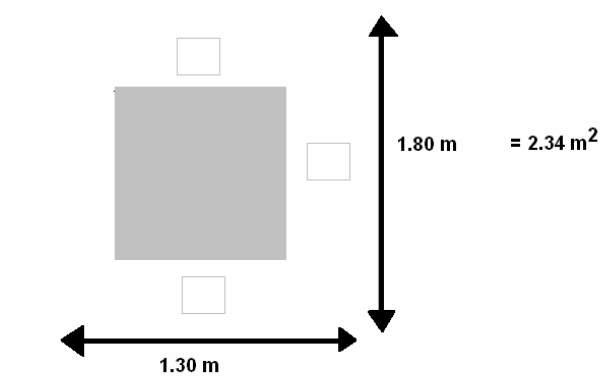
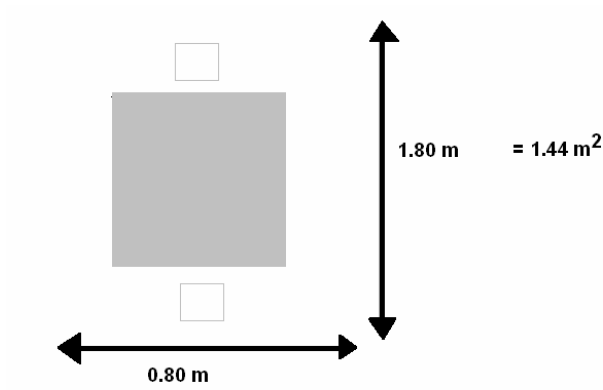
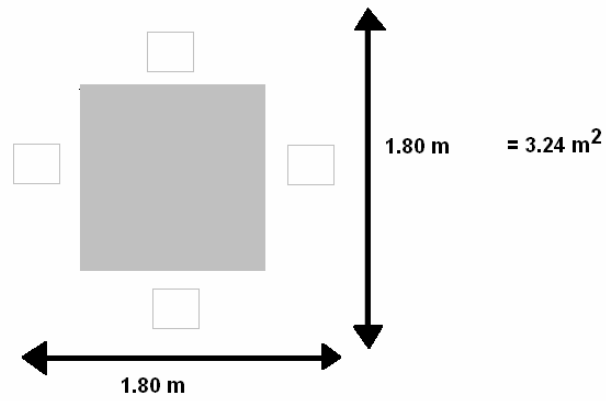

Castellbisbal, 18 de desembre de 2015
L'alcalde, Joan Playà Guirado