Dimarts, 30 de juny de 2015

ADMINISTRACIÓ LOCAL

Ajuntament d'Avinyó

ANUNCI

Havent transcorregut el període d'exposició pública de l'acord d'aprovació inicial del Reglament DEL LOCAL CATALUNYA, adoptat en data 25 de març de 2015, donat que durant l'esmentat període no s'ha presentat reclamacions ni al·legacions al respecte, l'acord referit resta elevat a definitiu publicant-se tot seguit el text íntegre del reglament:

"REGLAMENT DEL LOCAL CATALUNYA

Article 1.- OBJECTE

En aquest reglament es recull, s'ordena i regula l'ús i la gestió del Local Catalunya.

Local Catalunya és l'edifici situat al carrer Sant Josep Núm. 2, propietat de l'ajuntament d'Avinyó i destinat a sala polivalent.

Las superfície útil en planta baixa i en planta primera és de 580 m2 i el seu aforament de 250 persones.

Les característiques tècniques de la sala i la relació de l'equipament que s'hi conte figuren en els documents que s'acompanyen al present reglament:

Annex I: Inventari.

Annex II: Rider de la sala.

Article 2.- FINALITAT I OBJECTIUS

La finalitat del local Catalunya és fomentar l'activitat cultural, educativa, artística, educativa, de lleure, social i política entre el veïnat d'Avinyó.

Amb aquesta premissa, els objectius que es proposen són els següents:

- Desenvolupar activitats diverses obertes al poble i d'interès general a través d'una programació regular d'actes.
- Oferir un espai a les entitats per a facilitar les seves activitats.
- Esdevenir un lloc de trobada i participació per a la població d'Avinyó.
- Esdevenir una alternativa a actes que es programen a l'aire lliure, en cas de pluja o imprevistos.

Article 3.- USOS PERMESOS

Es considera que el local Catalunya ha d'acollir qualsevol activitat adequada al local. Tenint en compte que es concep com una sala polivalent, els seus usos són la realització d'actes com ara teatre, cinema, projeccions, concerts, audicions, balls, commemoracions, jornades educatives, cursets, conferències, actes polítics, etc.

Article 4.- QUI EN POT FER US

Hi ha diferents tipologies d'usuaris amb un sistema d'ús diferenciat per a cada col·lectiu:

Entitats del municipi sense ànim de lucre i inscrites en el Registre d'Entitats: Tenen un ús preferent amb el màxim de facilitats. No han de pagar i el tècnic de la sala i la neteja van a càrrec de l'Ajuntament.

Institucions públiques locals (Ajuntament, escola, biblioteca, dispensari): les mateixes condicions que les entitats.

Comissions o altres ens que depenguin de les diferents regidories de l'Ajuntament (Comissió Catalunya, Matiners, Reis, escola bressol): les mateixes condicions que les entitats.

Partits polítics amb secció local al municipi: les mateixes condicions que les entitats.

Dimarts, 30 de juny de 2015

Agrupacions de veïns o altres agrupacions del municipi que organitzin activitats d'interès públic i social: No tenen un ús preferent. No han de pagar i el tècnic de la sala i la neteja van a càrrec de l'Ajuntament.

Entitats amb ànim de lucre i particulars que facin activitats d'interès públic i social: No tenen un ús preferent. Han de pagar una quota de lloguer d'espais públics per activitats inclosa en les ordenances fiscals de l'Ajuntament. En cas de fer servir el tècnic de la sala l'han de pagar, i s'han de fer càrrec de la neteja si cal.

Empreses o entitats privades: Tindran una preferència supeditada als altres casos que s'han especificat en aquest apartat. Han de pagar la quota de lloguer d'espais públics de les ordenances fiscals de l'Ajuntament i s'han de fer càrrec de totes les despeses que se'n derivin (tècnic de la sala, neteja, etc.).

Particulars: No es cedeix el local a particulars per fer-hi activitats privades.

L'Ajuntament es reserva el dret a cedir la sala als partits polítics en època de campanya electoral, quedant llavors l'autorització del local a mans de la Junta Electoral.

Article 5.- FORMA DE GESTIÓ

La gestió del local s'efectuarà de forma directa per part de l'ajuntament d'Avinyó. El paper principal de la gestió del local s'assumirà des de la Regidoria de Cultura. Tot i que hi poden haver diverses formes de gestió, aquest reglament posa de manifest la que ha estat funcionant aquests últims anys.

La regidoria de cultura comptarà amb l'assistència de la Comissió Catalunya, actualment en funcionament. Aquesta comissió li correspondrà la funció de programar espectacles dins de la programació estable de la sala, tret de les activitats que puguin muntar les entitats o altres estaments. Aquesta comissió té un caràcter tècnic i està dirigida per la Regidoria de Cultura; es compon pels regidors de Cultura i Joventut, per un regidor de cada grup de l'oposició, per representants d'entitats o grups que utilitzin el local freqüentment, com ara els Amics de la música, el Centre de Gent Gran, el Grup de Teatre, el Grup 8mm, Cal Gras art i territori, així com altres persones que pel seu bagatge personal i/o professional puguin ser aconsellable la seva incorporació en aquesta comissió.

La programació es plasmarà en l'agenda. La gestió de les agendes es farà de forma trimestral per mitjà de la tècnica de cultura, que juntament amb la Regidoria de Cultura acabaran de tancar l'agenda i fent les gestions oportunes per tal que les activitats proposades es puguin dur a terme.

Article 6.- NORMES DE FUNCIONAMENT

L'horari de funcionament del local serà flexible en funció de les activitats.

Per demanar l'ús de la sala s'ha d'omplir el model de sol·licitud explícit del local Catalunya (Annex III) i registrar-lo a l'Ajuntament, o bé tramitar-lo per Internet a la pàgina web de l'Ajuntament, amb una antelació mínima de 10 dies abans de celebrar l'acte proposat.

En aquesta sol·licitud hi haurà de constar les dades següents:

- El nom de l'entitat, agrupació o persona que demana el local.
- El nom del responsable i les seves dades personals (DNI, adreça, telèfon).
- Dates i horaris de l'activitat.
- Descripció de l'activitat que s'hi vol desenvolupar.
- Material complementari que necessitin (taules, cadires, etc.).
- Necessitat, si s'escau, del tècnic de la sala.

Al final del document hi constarà un apartat d'obligacions dels usuaris com ara respectar les instal·lacions, fer-se càrrec dels desperfectes, alhora que si se'n fa un mal ús o bé un ús diferent al que s'ha sol·licitat es pot incórrer en una falta que pot ser tractada en el règim de sancions.

Aquesta sol·licitud serà informada per part de la tècnica de cultura qui la traslladarà al regidor de cultura per a la seva autorització.

Hi haurà cessió de claus als responsables de les activitats sol·licitades. Aquesta gestió la gestionarà la tècnica de cultura des del Centre Cívic o, en el seu defecte, des del Casal del Passeig. Les activitats assídues que tenen una llarga

Dimarts, 30 de juny de 2015

durada, com per exemple els cursos de ball en línia que es porten a terme d'octubre a juny tres dies a la setmana, es cedeix un joc de claus a la persona responsable que un cop acabat el curs tornarà al Centre Cívic.

Tenint en compte que dins de l'edifici del Catalunya hi ha una sala que serveix de local per al Grup de Teatre d'Avinyó, aquesta entitat disposa de claus del Catalunya de forma permanent.

El tècnic de la sala té l'obligació de tenir el material tècnic en bon estat i perfectament ordenat.

Article 7.- DRETS DELS USUARIS

Els usuaris que hagin estat autoritzats a l'ús de l'equipament gaudiran dels drets següents:

1. Disposar de l'espai autoritzat per a la realització de l'activitat per a la qual s'ha sol·licitat el permís.
2. Disposar de tots els materials tècnics que disposi la sala a excepció d'aquells reservats al tècnic.
3. Disposar del tècnic si així s'ha fet constar a la sol·licitud.

Article 8.- DEURES DELS USUARIS

Els usuaris autoritzats a l'ús de les instal·lacions del Local Catalunya s'obliguen al compliment dels deures següents:

1. Complir la normativa vigent pel que fa al tabac.
2. No superar l'aforament màxim permès.
3. Els usuaris respectaran l'horari per al qual se'ls ha cedit l'ús del Local Catalunya.
4. Els espais utilitzats hauran de quedar nets i endreçats per tal de garantir el seu ús posterior en perfectes condicions, a no ser que es pacti de forma diferent amb la Regidoria de Cultura.
5. L'usuari es compromet a tancar el local, la calefacció i la il·luminació després del seu ús, a no ser que es pacti de forma diferent amb la Regidoria de Cultura.
6. L'usuari o entitat podrà, únicament i exclusivament, fer ús de les instal·lacions amb la finalitat per la qual ha estat autoritzat/da.
7. Aniran a càrrec dels usuaris les despeses derivades dels danys i desperfectes causats durant la realització de l'activitat.

Article 9.- RÈGIM DE SANCIONS

Seràn infraccions administratives aquelles actuacions que incompleixin l'article de deures dels usuaris d'acord amb el següent:

a).- Seràn considerades Infraccions lleus:

- a).1.- Deixar bruts i desendreçats els espais cedits contravenint el pacte amb la Regidoria de Cultura.
- a).2.- No tancar el local, la calefacció o la a il·luminació després del seu ús, contravenint el pacte amb la Regidoria de Cultura.

Aquestes infraccions seràn sancionades mitjançant multa d'import 30,00 EUR

b).- Seràn considerades infraccions greus:

- b).1.- Incompliment de la normativa vigent pel que fa al tabac.
- b).2.- Incompliment de l'horari per al qual se'ls ha cedit l'ús del Local.

Aquestes infraccions seràn sancionades mitjançant multa d'import 70,00 EUR

c).- Seràn considerades infraccions molt greus:

- c).1.- Superar l'aforament màxim permès.
- c).2.- La no utilització de les instal·lacions amb la finalitat per la qual ha estat autoritzada.

Butlletí Oficial de la Província de Barcelona

Dimarts, 30 de juny de 2015

c).3.- La realització de danys i desperfectes tant en el local com en l'equipament tècnic i mobiliari.

Aquestes infraccions seran sancionades mitjançant multa d'import 150,25 EUR

Disposició final

1. El present Reglament entrarà en vigor a l'endemà de la seva publicació integrada al *Butlletí Oficial de la Província de Barcelona* tindrà vigència indefinida, sempre que no resulti alterat totalment o parcial per una norma de rang igual o superior.

ANNEX I

INVENTARI TÈCNIC

CABINA DE CONTROL

1	Taula de so	Soundcraft lx2
1	Taula de llums	Jester Zero 88
1	Rack de preifèrics amb efectes	
	1 DVD	
	1 EFECTE LEXICON	
	2 EQUALITZADOR	
	1 PROCESSADOR DIGITAL	
	2 ETAPA POTÈNCIA	
1	Projector i control distància	Sanyo PLC-XF47
1	Control llums sala – panel tàctil	
1	Control teló	
1	Control pantalla	
1	router	

P.A.

4 P.A. volada

MONITORS

2	Electrovoice 1000w	
2	Electrovoice 1000w	Autoamplificats
2	Subgreu Electrovoice 1000w	Autoamplificats

MICROFONIA

4	veu	Shure 58
4	instument	Shure pg47
2	inalàmbric	Shure 58
8	Peus de micro	
2	D.I.	

IL·LUMINACIÓ

9	Combi COM 12	
6	Elar 108 PAR 15 deg RGBW	
8	Eurolite LED PAR 56	
8	PAR 64	
6	Zoom Wide Axial	
1	Truss frontal fix electricada 9m	12 canals
3	Barra fixa electricada 9m (escenari)	12 canals
2	Carrils mòbils	9 focus
-	Filtres 715, 764, 798, 106, 124, 137, 174, 201, 204, 341, 442	

Dimarts, 30 de juny de 2015

CABLEJAT

18	Cànon XLR	3 puntes
4	Cànon DMX	3/5 puntes

CORRENT

1	Bobina	25 metres
1	Bobina	50 metres
3	Allargo	6 metres
4	Regleta x4 endolls	-
1	Generador emergència	
1	Quadre corrent cetac 32	

MOBILIARI

PÚBLIC		
1	Graderia	147 places
91	Cadira	91 places
20	Taula blanca	
TEATRE		
3	Cadira fusta	
2	Cadira negra	
8	Butaca vermella	
2	Cadira despatx	
1	Sofà	
3	Taula rodona alta	
4	tamboret	

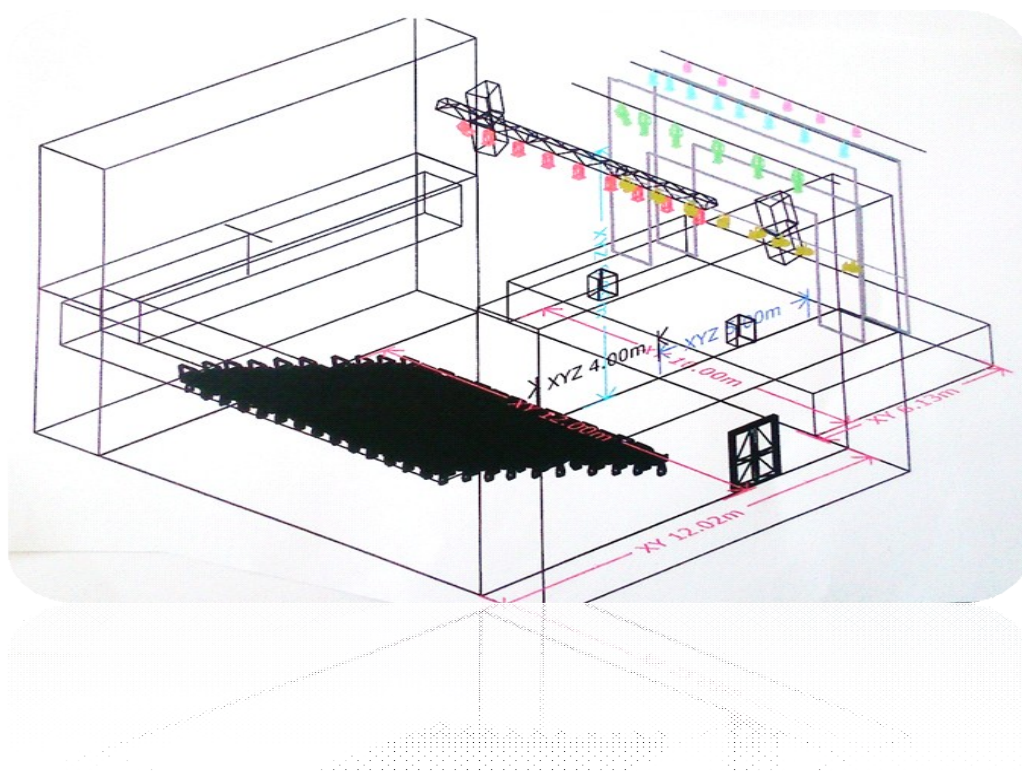

Dimarts, 30 de juny de 2015

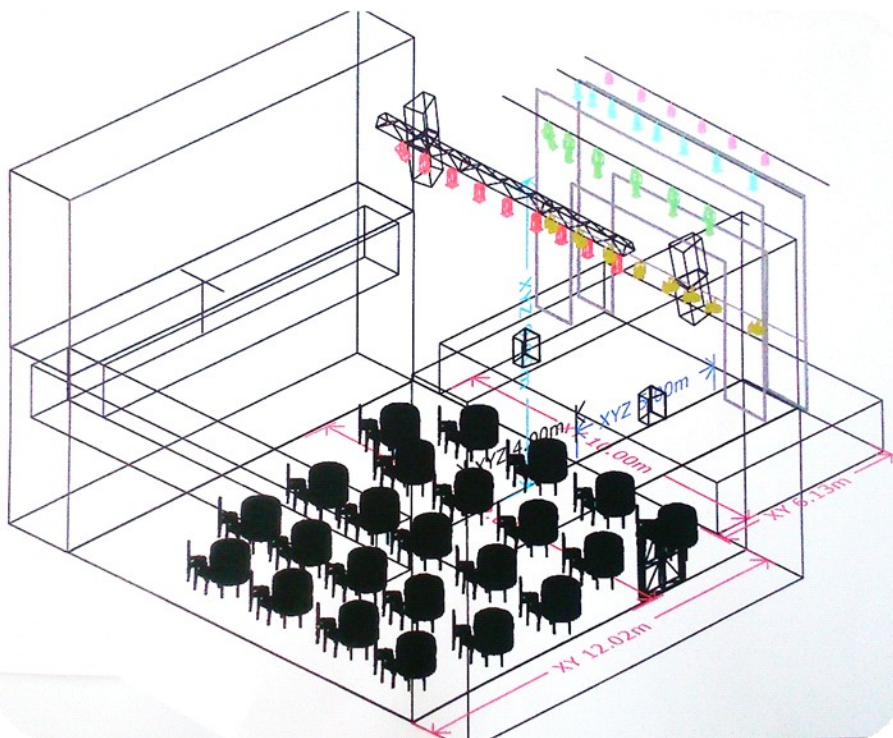

Dimarts, 30 de juny de 2015

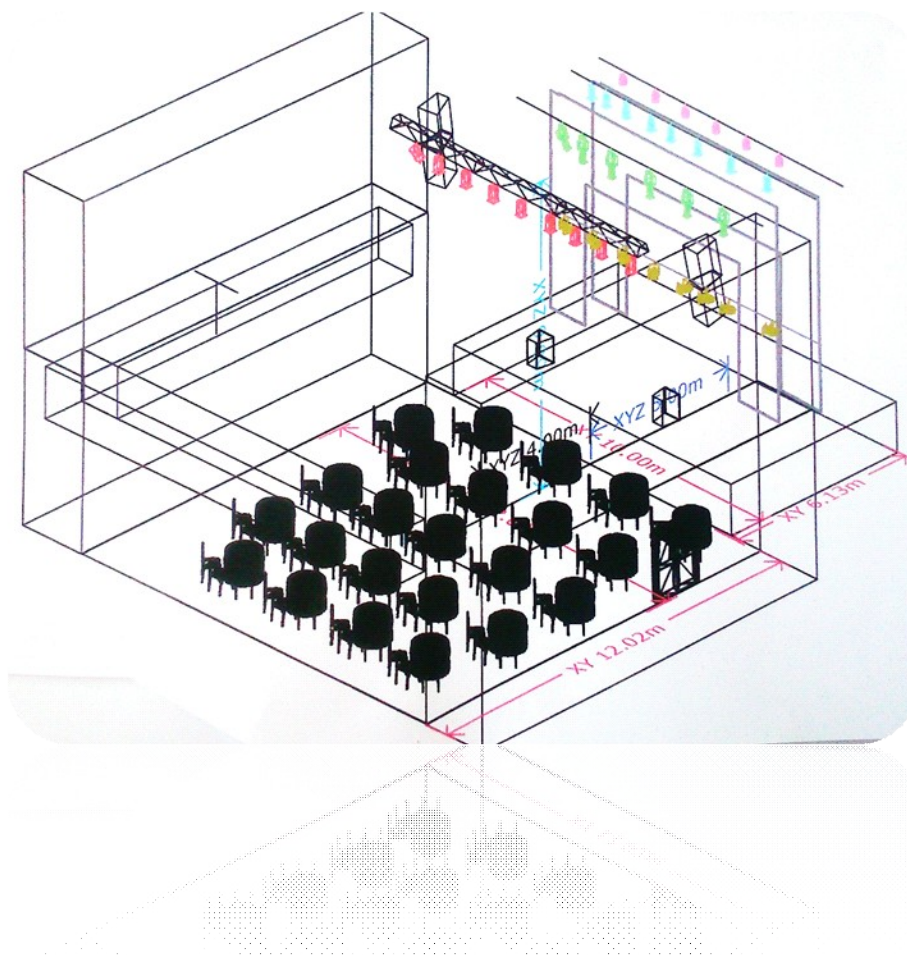

ANNEX II

Raider tècnic

CABINA DE CONTROL

1	Taula de so	Soundcraft lx2
1	Taula de llums	Jester Zero 88
1	Rack de preifèrics amb efectes	
	1 DVD	
	1 EFECTE LEXICON	
	2 EQUALITZADOR	
	1 PROCESSADOR DIGITAL	
	2 ETAPA POTÈNCIA	
1	Projector i control distància	Sanyo PLC-XF47
1	Control llums sala – panel tàctil	
1	Control teló	
1	Control pantalla	
1	router	

P.A.

4 P.A. volada

Dimarts, 30 de juny de 2015

MONITORS

2	Electrovoice 1000w	
2	Electrovoice 1000w	Autoamplificats
2	Subgreu Electrovoice 1000w	Autoamplificats

MICROFONIA

4	veu	Shure 58
4	instrument	Shure pg47
2	inalàmbric	Shure 58
8	Peus de micro	
2	D.I.	

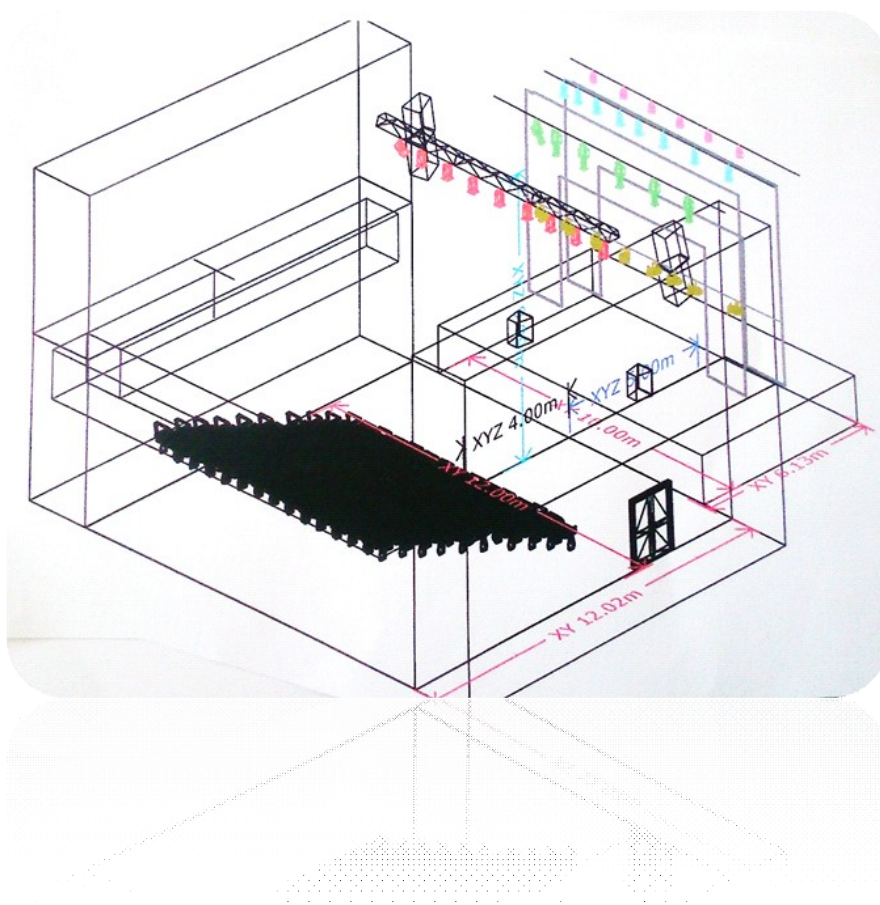

IL·LUMINACIÓ

9	Combi COM 12	
6	Elar 108 PAR 15 deg RGBW	
8	Eurolite LED PAR 56	
8	PAR 64	
6	Zoom Wide Axial	
1	Truss frontal fix electricada 9m	12 canals
3	Barra fixa electricada 9m (escenari)	12 canals
2	Carrils mòbils	9 focus
-	Filtres 715, 764, 798, 106, 124, 137, 174, 201, 204, 341, 442	

Dimarts, 30 de juny de 2015

CABLEJAT

18	Cànon XLR	3 puntes
4	Cànon DMX	3/5 puntes

CORRENT

1	Bobina	25 metres
1	Bobina	50 metres
3	Allargo	6 metres
4	Regleta x4 endolls	-
1	Generador emergència	
1	Quadre corrent cetac 32	

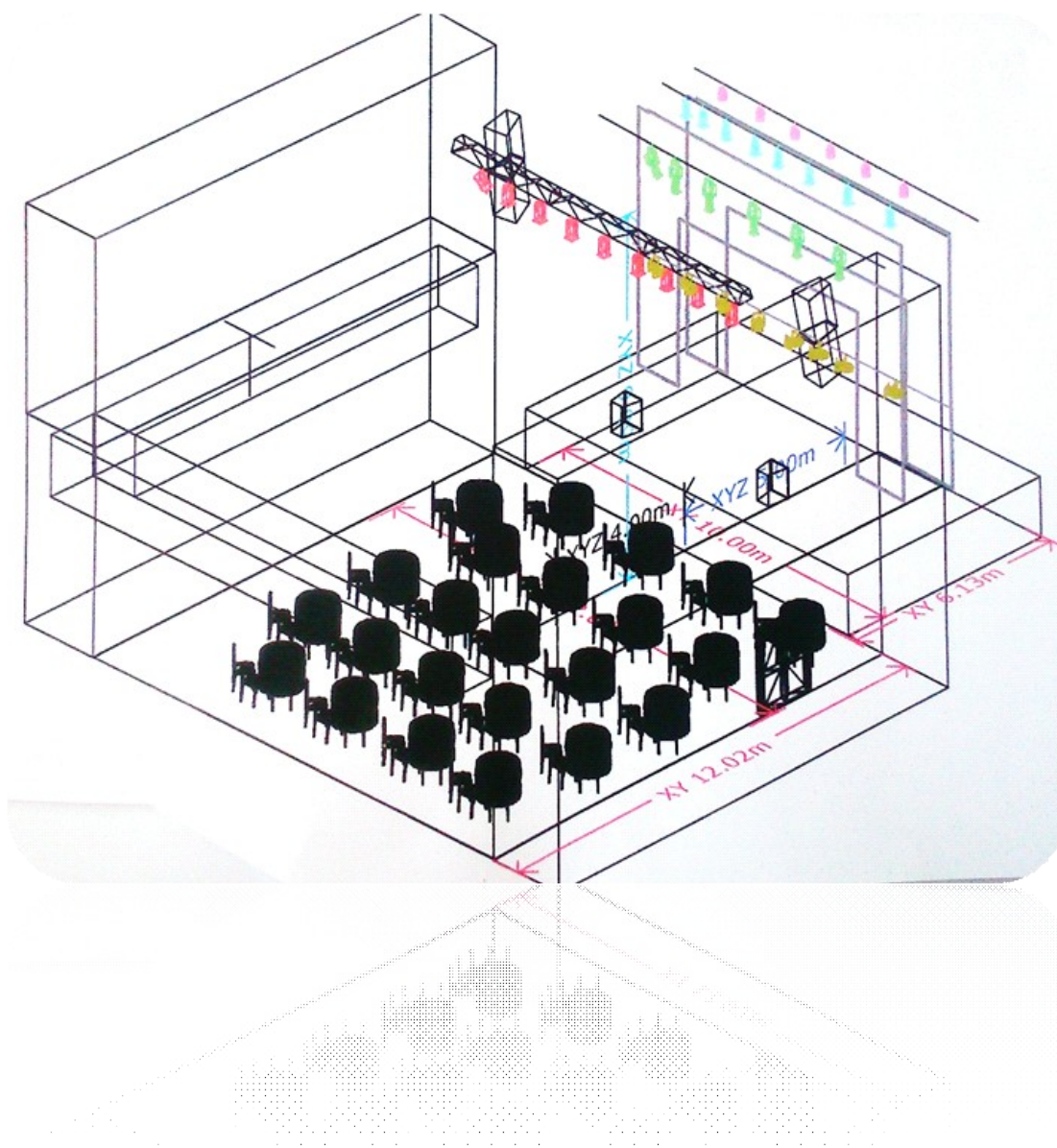



Ajuntament d'Avinyó

SOL·LICITUD D'ÚS
LOCAL CATALUNYA

DADES DE L'ORGANITZACIÓ			
Nom i cognoms		DNI número	
En representació de l'entitat		Telèfon	
Domicili (carrer, plaça)...	Núm. / Pis / Porta	Població	CP

DADES DE L'ACTIVITAT	
DIA	HORARI
TIPUS D'ACTE <input type="checkbox"/> Representació <input type="checkbox"/> Assaig <input type="checkbox"/> Concert <input type="checkbox"/> Conferència <input type="checkbox"/> Activitat política <input type="checkbox"/> Altres	
DESCRIPCIÓ DE L'ACTIVITAT	
ÉS NECESSÀRIA LA PRESENCIA DEL TÈCNIC? <input type="checkbox"/> SÍ <input type="checkbox"/> NO	SOL·LICITO EL MATERIAL COMPLEMENTARI SEGÜENT:

ACCEPTACIÓ NORMATIVA
El sol·licitant es compromet a complir la normativa d'ús del Local Catalunya, recollida al Reglament de la sala i l'accepta. (Veure pàgina següent)

Signatura i data
Avinyó, d de 20

Dimarts, 30 de juny de 2015

DRETS DELS USUARIS

Els usuaris que hagin estat autoritzats a l'ús de l'equipament gaudiran dels drets següents:

1. Disposar de l'espai autoritzat per a la realització de l'activitat per a la qual s'ha sol·licitat el permís.
2. Disposar de tots els materials tècnics que disposi la sala a excepció dels reservats al tècnic
3. Disposar del tècnic si així s'ha fet constar a la sol·licitud.

OBLIGACIONS DELS USUARIS

Els usuaris autoritzats a l'ús de les instal·lacions del Local Catalunya s'obliguen al compliment dels deures següents:

1. Complir la normativa vigent pel que fa al tabac.
2. No superar l'aforament màxim permès.
3. Els usuaris respectaran l'horari per al qual se'ls ha cedit l'ús del Local Catalunya.
4. Els espais utilitzats hauran de quedar nets i endreçats per tal de garantir el seu ús posterior en perfectes condicions.
5. L'usuari es compromet a tancar el local, la calefacció i la il·luminació després del seu ús.
6. L'usuari o entitat podrà, únicament i exclusivament, fer ús de les instal·lacions amb la finalitat per la qual ha estat autoritzat/da.
7. Aniran a càrrec dels usuaris les despeses derivades dels danys i desperfectes causats durant la realització de l'activitat.

Contra els acords anteriors, que esgoten la via administrativa, els interessats poden interposar recurs contenciós administratiu davant la Sala d'aquesta jurisdicció del Tribunal Superior de Justícia de Catalunya en el termini de dos mesos a comptar des de l'endemà de la data de la seva publicació, si bé prèviament caldrà comunicar a aquest Ajuntament el fet de la interposició del recurs. No obstant això, s'hi pot interposar qualsevol altre recurs si es considera procedent.

Butlletí Oficial de la Província de Barcelona

Dimarts, 30 de juny de 2015

Aquest reglament entrarà en vigor el dia següent de fer-se'n pública la seva aprovació en el BOP i tindrà una vigència fins que no sigui derogat o modificat per l'Ajuntament.

Avinyó, 18 de juny de 2015
L'alcalde, Eudald Vilaseca i Font