

Dilluns, 22 de juny de 2015

ADMINISTRACIÓ LOCAL

Ajuntament de Terrassa

ANUNCI

Per la Tinent d'Alcalde de l'Àrea d'Hisenda i Serveis Generals, en funcions, s'ha dictat resolució amb data 5 de juny de 2015, per la qual s'aprova la convocatòria i bases del procés selectiu d'aquest Ajuntament per a la provisió de sis places d'Agent de Policia Municipal.

Les bases del procés s'adjunten en l'annex corresponent.

CONVOCATÒRIA DE L'OPOSICIÓ LLIURE PER A COBRIR SIS PLACES D'AGENT DE POLICIA MUNICIPAL DE L'AJUNTAMENT DE TERRASSA.

BASES.

1. Objecte (Codi Convocatòria: 1f/2014 i 1f/2015).

És objecte de la següent convocatòria la provisió pel sistema d'oposició lliure de sis places d'Agent de Policia Municipal més vacants que es produeixin fins al moment de la celebració de les proves, enquadrades a l'Escala d'Administració Especial, Subescala de Serveis Especials, Escala Bàsica, Classe Policia Local, Grup C2, amb jornada laboral partida o jornades específiques establertes segons organització del servei i lloc d'adscripció d'Agents de districte o altres, incloses dins les Ofertes Públiques d'Ocupació pels anys 2014 (una plaça) i 2015 (cinc places), i dotades amb el sou corresponent de proporcionalitat, pagues extres, triennis i altres retribucions o emoluments que corresponguin d'acord amb la legislació vigent.

2. Requisits de les persones aspirants.

a) Tenir nacionalitat espanyola, d'acord amb la legislació vigent.

b) Haver complert divuit anys.

c) Estar en possessió, en el moment de la presentació d'instàncies, del títol de Graduat o Graduada en Educació Secundària, Graduat o Graduada Escolar, Tècnic o Tècnica corresponent a cicles formatius de grau mitjà, Tècnic o Tècnica auxiliar corresponent a formació professional de primer grau o un altre d'equivalent superior. En tots els casos que es presenti un títol equivalent als exigits, haurà d'adjuntar-se un certificat, expedit per l'òrgan competent, que n'acrediti l'equivalència. Si es tracta d'un títol obtingut a l'estranger, cal disposar de la corresponent homologació del Ministeri d'Educació, Cultura i Esport.

d) Estar en possessió del permís de conduir de la classe B.

e) Estar en possessió del permís de conduir de la classe A2.

f) Estar en possessió del permís de conduir BTP (permís B amb autorització per la conducció de vehicles de transport públic).

g) Declaració jurada o promesa per la qual es pren el compromís de mantenir vigents els permisos de conduir, mentre es mantingui el nomenament d'agent amb la Policia Municipal. Les excepcionalitats seran per causes de força major (sentència judicial, pèrdua de carnet per esgotament de punts,...).

h) No tenir cap malaltia ni defecte físic que impedeixi el normal exercici de la funció i tenir una alçada mínima de 1,60 metres per les dones i de 1,70 metres per als homes.

i) No haver estat condemnat/da per cap delictes. No estar inhabilitat/ada per sentència ferma a l'exercici de les funcions públiques ni estar separat/ada o suspès/esa, mitjançant expedient disciplinari, del servei de qualsevol administració pública. Serà aplicable, tanmateix, el benefici de la rehabilitació, sempre que la persona aspirant ho acrediti mitjançant el corresponent document oficial.

j) Compromís de portar armes que es prendrà mitjançant declaració jurada.

Dilluns, 22 de juny de 2015

k) Complir les condicions exigides per exigir les funcions que els puguin ser encomanades, d'acord amb el que determinen la Llei 16/1991 de 10 de juliol, les disposicions que la despleguin i el Reglament dels cossos de policia local.

Totes aquestes condicions s'hauran de reunir en la data en que finalitzi el període de presentació de sol·licituds per prendre part en les proves selectives, tret de la certificació per a poder conduir vehicles prioritaris (BTP i A2) que s'haurà de presentar a la finalització del Curs Selectiu i abans de la realització de les pràctiques professionals.

l) Satisfer els drets d'examen determinats a l'Ordenança fiscal núm. 3.1 per l'any 2013, reguladora de les taxes per l'administració de documents i prestació de serveis administratius per a la selecció de personal, en aquest cas, l'import és de 33,85 EUR.

Es troben exempts de pagament de drets per la inscripció a les convocatòries de selecció de personal per trobar-se en atur, amb justificació documental prèvia d'aquesta situació.

En el moment de la presentació de la sol·licitud a qualsevol dels registres oficials de l'Ajuntament es facilitarà a la persona interessada el full de liquidació de la taxa per tal d'efectuar el pagament a les oficines de les entitats bancàries col·laboradores. Aquest full de liquidació es genera amb un termini de 15 dies naturals per pagar. Si la sol·licitud es fa per Internet a través de la Seu Electrònica municipal, (<https://seuelectronica.terrassa.cat>), el pagament es podrà fer en finestreta amb el full de liquidació generat o mitjançant targeta de crèdit o dèbit a la mateixa web municipal.

La manca d'ingrés dins del termini establert, dintre del període de presentació d'instàncies o, com a màxim, en els quinze dies hàbils posteriors a la finalització d'aquest termini, o la manca d'acreditació de trobar-se en una de les situacions d'exempció, donarà lloc a l'exclusió del procés selectiu.

No serà procedent en cap cas la devolució de la taxa en els supòsits d'exclusió de la convocatòria per causa imputable a la persona interessada.

3. Instàncies i admissió.

A les instàncies, les persones interessades hauran de manifestar que reuneixen totes i cadascuna de les condicions que s'estableixen a la base segona de la convocatòria. També cal indicar clarament, en el lloc reservat a tal efecte, el codi de la convocatòria a què es presenten.

Les instàncies estan dirigides a l'Il·lustríssim Alcalde-President de l'Ajuntament d'acord amb el model específic per participar en processos selectius, que té establert aquesta Corporació, i es presentaran al Registre de les Oficines Centrals d'aquesta Corporació o en qualsevol de les Oficines de Registre Municipals, en el termini de 20 dies naturals a partir de l'endemà de la publicació de l'anunci de la convocatòria respectiva al Diari Oficial de la Generalitat de Catalunya (DOGC). Prèviament, al *Butlletí Oficial de la Província de Barcelona* es publicaran íntegrament les bases de la convocatòria.

Les instàncies poden presentar-se per Internet, a través de la seu electrònica municipal, mitjançant formulari específic a tal efecte, signat electrònicament amb certificat digital. També es poden presentar en les Oficines de Correus en la forma reglamentàriament establerta o per qualsevol de les altres modalitats establertes a l'article 38.4 de la Llei 30/1992, de 26 de novembre de Règim Jurídic de les Administracions Públiques i del Procediment Administratiu Comú. En aquests casos, el pagament de la taxa es farà a través del formulari específic de la seu electrònica municipal, sense certificat digital, només fent constar les dades personals i el codi de convocatòria. En cas que la persona interessada tingui problemes per accedir a aquest sistema de generació de full de liquidació, aquest se li farà arribar per correu electrònic o correu postal, sempre que es compleixin els terminis assenyalats.

Les instàncies dels/les aspirants hauran d'anar acompanyades de la fotocòpia del Document d'identitat, fotocòpia de la titulació acadèmica que es sol·licita com a requisit d'accés o resguard d'haver abonat els drets per a la seva expedició i document acreditatiu oficial d'estar en possessió del certificat dels coneixements de nivell de català exigits, o superior, de la Junta Permanent de Català o els reconeguts per aquesta entitat com a equivalents. Caldrà adjuntar també el/els document/s acreditatiu/s pels casos exempts del pagament de la taxa d'acord amb el que estableix l'article 7.e) de l'Ordenança fiscal Número 3.1 per l'any 2013, reguladora de les taxes per l'administració de documents i prestació de serveis administratius per a la selecció de personal.

Dilluns, 22 de juny de 2015

4. Llista de persones admeses i excloses.

Un cop finalitzat el termini de presentació d'instàncies, l'òrgan competent dictarà resolució, en el termini màxim d'un mes, declarant aprovada la llista d'aspirants admesos i exclosos. En l'esmentada resolució es determinarà la composició del Tribunal i suplents, i el lloc i la data del començament dels exercicis.

L'esmentada resolució es publicarà a la web de l'Ajuntament i al taulell d'anuncis de la Corporació, concedint un termini de 10 dies per subsanar els defectes d'acord amb el previst a l'art. 71 de la Llei de Règim Jurídic de les Administracions Públiques i del Procediment Administratiu Comú. En l'esmentada resolució es determinarà la composició del Tribunal i la seva publicació serà indicativa dels terminis a efectes de possibles impugnacions llevat que s'hagi notificat i/o comunicat als/les interessats/des, en el qual cas les impugnacions es contaràn a partir de l'endemà de la recepció d'aquella.

Si no s'hi presentessin esmenes, es considerarà elevada a definitiva la llista de persones aspirants admeses i excloses i no caldrà tornar a publicar-la.

5. Tribunal qualificador.

El Tribunal qualificador de l'oposició lliure serà constituït de la següent manera:

- President/a: El Cap del Cos de la Policia Municipal de Terrassa.

- Vocals:

Un representant de l'Escola de Policia de Catalunya.

Un representant de la Direcció General de Seguretat Ciutadana.

La Directora del Servei d'Organització i Recursos Humans.

La Cap de Processos selectius i Llocs de Treball.

- Secretari/ària: Un/a dels membres del Tribunal actuarà de Secretari/ària.

La totalitat dels membres haurà de posseir un nivell de titulació igual o superior a l'exigit per a l'ingrés en el cos o escala de què es tracti.

El Tribunal quedarà integrat a més a més pels membres suplents respectius que seran designats/des conjuntament amb els titulars i d'acord amb els mateixos criteris.

El Tribunal no podrà constituir-se ni actuar sense l'assistència de més de la meitat dels seus membres titulars o suplents indistintament.

Els membres del Tribunal hauran d'abstenir-se d'intervenir i les persones aspirants podran recusar-los quan concorrin circumstàncies previstes a l'article 28 i concordants de la Llei 30/1992 de 26 de novembre, de Règim Jurídic de les Administracions Públiques i del Procediment Administratiu Comú.

El Tribunal podrà disposar la incorporació als seus treballs d'assessors/res especialistes, per a totes o algunes de les proves. Les persones esmentades assessors/res es limitaran a l'exercici de les especialitats tècniques, en base a les quals col·laboraran amb el Tribunal.

6. Inici i desenvolupament de la fase d'oposició.

Les proves tindran lloc en diversos dies. Les persones opositores seran convocades per tots i cadascun d'ells en crida única, llevat del cas que no fos possible, per causa degudament justificada i sempre que així ho acordi el Tribunal.

Només hi ha haurà una convocatòria per cada prova, i s'exclourà del procés selectiu l'aspirant que no hi comparegui, independentment de la justificació o no de la incompareixença.

7. Fase d'oposició: exercicis i qualificacions.

Els següents exercicis tenen caràcter obligatori i eliminatori.

Dilluns, 22 de juny de 2015

Primer exercici:

Prova de coneixements. Exercici obligatori i eliminatori. Consistirà a contestar per escrit un qüestionari de preguntes tipus test, que seran proposades pel tribunal sobre coneixements de cultura general i sobre coneixements de l'actualitat social, cultural i política, general i local, (s'inclouran preguntes sobre la Constitució i l'Estatut d'Autonomia i el servei de policia) en un període de temps màxim que serà determinat pel Tribunal per valorar els coneixements generals dels opositors i opositores i que es comunicarà en el mateix moment als opositors/res.

Cada pregunta tindrà diverses opcions de les quals només una d'elles és correcta. El Tribunal pot decidir que les respostes en blanc no tinguin cap valor i/o que les incorrectes descomptin.

L'exercici es qualificarà de 0 a 10 punts, quedant eliminats/des aquells/es aspirants que tinguin una puntuació inferior a 5.

Prova de coneixements de català. De caràcter obligatori i eliminatori. Aquest exercici, tindrà la qualificació d'apte/a o no apte/a. Aquesta prova pot ser substituïda mitjançant l'aportació del Certificat del Nivell Intermedi (antic Nivell B) de la Junta Permanent de Català o altra titulació equivalent, amb el corresponent certificat acreditatiu de la seva equivalència. En aquest cas, els/les candidats/tes seran qualificats/des directament com a aptes.

Poden restar igualment exempts/tes de realitzar aquesta prova els i les aspirants que, en algun procés de selecció per a l'accés a la mateixa administració, hagin superat una prova o un exercici de coneixements de llengua catalana del mateix nivell o superior al que s'hi esmenta en altres processos de la mateixa oferta pública, sempre i quan aportin la documentació que acrediti aquesta circumstància.

Segon exercici:

Prova psicotècnica. De caràcter eliminatori i obligatori.

Exercici psicotècnic que consistirà a efectuar proves de personalitat i aptitud. La qualificació consistirà en declarar apte o no aptes els i les aspirants, essent eliminats/des els i les no aptes.

Tercer exercici:

Proves d'aptitud física. Exercici de caràcter obligatori i eliminatori. Les persones aspirants hauran de desenvolupar les proves següents:

Per a la realització d'aquesta prova els i les aspirants hauran de lliurar al tribunal, abans de la realització de les mateixes, un certificat mèdic oficial en el qual es faci constar que reuneixen les condicions físiques necessàries per a portar-les a terme. La no presentació d'aquest certificat comporta l'exclusió automàtica del/l'aspirant del procés selectiu.

Determinar els barems per edat en cadascuna de les proves d'aptitud física segons els següents criteris:

Agilitat (Temps màxim, en segons i dècimes de segons).

EDAT (anys)	HOMES	DONES
18-24	13	16
25-29	13,2	16,2
30-34	13,4	16,4
35 o més	13,6	16,6

Velocitat (Temps màxim, en segons).

EDAT (anys)	HOMES	DONES
18-24	7,50	8,50
25-29	7,70	8,70
30-34	7,90	8,90
35 o més	8,10	9,10

Dilluns, 22 de juny de 2015

Resistència aeròbica màxima, Test Course Navette (paliers mínims).

EDAT (anys)	HOMES	DONES
18-24	10	7,50
25-29	9,50	7
30-34	9	6,50
35 o més	8,50	6

Salt horitzontal (Distància mínima, en metres i centímetres).

EDAT (anys)	HOMES	DONES
18-24	1,81	1,46
25-29	1,79	1,44
30-34	1,77	1,42
35 o més	1,75	1,40

S'admetran dos intents per cadascuna de les proves per tal de superar les marques mínimes establertes.

L'exercici es qualificarà d'apte o no apte. Les persones aspirants que no assoleixin la puntuació mínima en cadascuna de les proves seran eliminats/des.

Les aspirants que per embaràs, degudament acreditat, no puguin realitzar les proves físiques establertes a la convocatòria, podran realitzar la resta de proves d'aquesta. En cas que les superin, la realització del curs selectiu a l'Institut de Seguretat Pública de Catalunya quedarà condicionada a: 1.- La superació en la següent convocatòria d'accés, si s'escau, de les proves físiques posposades. 2.- No estar inclosa en cap de les causes d'exclusió mèdiques que s'indiquin en la següent convocatòria. 3.- La que els correspongui per la seva qualificació global obtinguda en la fase de l'oposició.

Quart exercici:

Prova de personalitat, orientada a avaluar els trets de la personalitat de la persona aspirant, així com la seva adaptació personal i social. La qualificació serà d'apte/a o no apte/a.

L'ordre de realització de les proves pot ser modificat pel Tribunal en aquells casos en què aquest ho cregui oportú per raons d'agilitat en el procés. Es donarà coneixement als i a les aspirants dels canvis a l'inici de la fase d'oposició.

Després del quart exercici, el tribunal farà públic un llistat ordenat dels i de les aspirants amb les puntuacions atorgades a cada un d'ells i cridarà els primers, en nombre igual al de places a cobrir, per tal que facin prova mèdica que haurà de determinar que posseeixen les aptituds físiques necessàries per realitzar les funcions pròpies del lloc de treball a cobrir en funció del que estableix l'annex I.

En cas que algun/a aspirant no superi la prova mèdica, el tribunal cridarà la persona següent de la llista que hagi superat les proves anteriors per tal que la realitzi.

8. Funcionaris/àries en pràctiques. Curs selectiu.

8.1. Funcionaris/àries en pràctiques.

El Tribunal proposarà a l'Alcalde o al regidor delegat que nomeni com a funcionaris/àries en pràctiques els/les aspirants que hagin aprovat totes les fases de l'oposició d'acord amb el nombre de vacants convocades.

Els/les aspirants proposats/des hauran de presentar, en el termini màxim de vint dies, els documents acreditatius de les condicions exigides a la base segona, excepció feta del certificat acreditatiu de tenir els coneixements específics per poder conduir vehicles prioritaris.

L'òrgan competent nomenarà funcionaris/àries en pràctiques els i les aspirants proposats pel Tribunal, amb les retribucions previstes al RD 456/86 de 10 de febrer (BOE núm. 55 i 56 de 5 i 6 de març de 1986).

Aquests/es funcionaris/àries rebran una retribució equivalent al sou i pagues extraordinàries corresponents al grup al qual estigui classificat el cos o escala a la qual aspirin integrar.

Dilluns, 22 de juny de 2015

No obstant això, si les pràctiques es realitzen desenvolupant un lloc de treball, l'import anterior s'incrementarà en les retribucions complementàries corresponents al referit lloc de treball, d'acord amb les determinacions de les condicions econòmiques i socials aprovades per al personal funcionari de l'Ajuntament de Terrassa.

Els/les aspirants que no superin el curs selectiu deixaran de percebre les retribucions de què gaudien com a funcionaris/àries en pràctiques.

8.2. Curs selectiu a l'Institut de Seguretat Pública de Catalunya.

Els/les aspirants nomenats/des en pràctiques hauran de seguir amb aprofitament un curs selectiu específic a l'Institut de Seguretat Pública de Catalunya. Quedaran exempts/tes els/les aspirants que a la fase d'admissió aportin un diploma acreditatiu d'haver superat el curs corresponent de l'Escola de Policia de Catalunya ara Institut de Seguretat Pública de Catalunya els/les quals podran ser ja nomenats/des funcionaris/àries en practiques i passarien a la següent fase de pràctiques professionals d'acord amb el apartat 8.3.

La qualificació del Curs de Formació Bàsica serà d'apte o no apte, sens perjudici que l'Institut esmentat emeti puntuació.

Les aspirants embarassades poden sol·licitar l'ajornament de la realització del curs selectiu a l'òrgan convocant fins a la propera convocatòria o, en el cas que en aquesta convocatòria no s'haguessin complert setze setmanes des del naixement del seu fill, fins a la propera convocatòria.

8.3.- Pràctiques professionals.

Les persones aspirants hauran de superar, després de la realització del Curs de Formació Bàsica, un període de pràctiques de 12 mesos al municipi.

Per poder iniciar aquest període, les persones aspirants hauran de presentar a l'Ajuntament el certificat de validesa per conduir vehicles prioritaris (BTP) i l'A2. Si no ho fan així quedaran eliminats/des dels procés selectiu.

Les pràctiques són obligatòries i eliminatòries i es valoraran en base a dos informes independents de diferents comandaments de la Policia Local. Els informes seran trimestrals i la qualificació serà d'apte/a o no apte/a.

El tribunal qualificador, de conformitat amb els criteris d'avaluació prèviament definits en el present apartat, podrà acordar, a proposta del Servei de Policia, que les persones aspirants amb una qualificació de no apte en un període trimestral puguin ser declarades automàticament no aptes a la fase de pràctiques o que, per a una millor valoració, continuïn en la fase de pràctiques.

Les persones aspirants que obtinguin la qualificació de no apte/a en dos períodes de pràctiques seran declarades automàticament no aptes en la fase de practiques.

Els informes dels comandaments a què fa referència l'apartat anterior han de considerar diversos factors conductuals de cada aspirant, bàsicament: els coneixements del treball, les habilitats socials i de comunicació, el compliment de les ordres i la disciplina, la disposició personal vers el treball, la responsabilitat, l'adaptació a l'organització, la iniciativa, la confiança en si mateix, el judici pràctic i l'autocontrol.

Durant la realització del Curs de Formació Bàsica a l'Escola de Policia de Catalunya o el període de pràctiques al municipi, o en acabar aquest període, els i les aspirants poden ser sotmesos a totes les proves mèdiques que siguin necessàries per comprovar la seva adequació al quadre d'exclusions mèdiques establert en l'annex III de la convocatòria. Si de les proves practicades es dedueix l'existència d'alguna causa d'exclusió, l'òrgan responsable ha de proposar, d'acord amb la gravetat de la malaltia o el defecte físic, l'exclusió del o la aspirant del procés selectiu i, en aquest cas, correspon a l'òrgan competent per efectuar els nomenaments d'adoptar la resolució procedent, que en cap cas no donarà dret a indemnització.

La superació del curs selectiu i del període de pràctiques son condicions indispensables per poder ser nomenat funcionari de carrera. Els i les aspirants que siguin considerats no aptes/as en alguna d'aquestes proves quedaran eliminats del procés selectiu.

Les persones aspirants que hagin superat el període de pràctiques seran proposats a l'alcaldia per a ser nomenats/des funcionaris/àries de carrera.

Dilluns, 22 de juny de 2015

9. Qualificació definitiva i relació dels i de les aspirants seleccionats/des.

L'ordre de classificació definitiva estarà determinat per la suma de les puntuacions obtingudes en els exercicis de l'oposició i el curs selectiu.

Acabada la qualificació dels i de les aspirants, el Tribunal publicarà la relació d'aprovat i aprovades per ordre de la puntuació obtinguda, tenint en compte que aquests no podran sobrepassar el nombre de places convocades i elevarà l'esmentada relació a l'òrgan competent per tal que formuli el corresponent nomenament.

10. Presentació de la documentació, nomenament i presa de possessió.

Els i les aspirants proposats/des hauran d'aportar al Servei d'Organització i Recursos Humans de la Corporació, els documents acreditatius de reunir les condicions exigides a la base segona de la convocatòria, en el termini de 20 dies naturals des que es facin públiques les llistes d'aprovat i aprovades. Concretament hauran d'aportar els següents documents:

1.- Fotocòpia del corresponent DNI i NIF.

2.- Titulació acadèmica exigida en la base segona de la present convocatòria.

3.- Declaració jurada de no exercir qualsevol càrrec, professió o activitat, pública o privada, per compte propi o aliè, retribuïts o merament honorífics, que impedeixin o menyscabin l'estricta acompliment dels deures del treballador, comprometin la seva imparcialitat o perjudiquin els interessos generals, de conformitat amb allò que disposa la normativa vigent sobre incompatibilitats en el sector públic.

4.- Document emès després de passar revisió mèdica pel Servei Mèdic de l'Ajuntament que haurà d'acreditar que no pateix cap malaltia o defecte físic o psíquic que impedeixi el desenvolupament de les corresponents funcions, segons l'establert a l'annex III.

5.- Document de Jurament o Promesa de complir fidelment les obligacions com a funcionari/ària de l'Ajuntament de Terrassa.

6.- Altres, en el seu cas demanats en la base segona de convocatòria.

Les persones que tinguin la condició de funcionaris públics restaran exempts de justificar les condicions i els requisits ja acreditats, i únicament hauran de presentar certificació de l'organisme que custodiï el seu expedient personal, i acreditar la seva condició i altres circumstàncies de les quals no hi hagi constància.

Un cop s'hagi fet el nomenament els seleccionats hauran de prendre possessió el dia que se'ls indicarà.

11. Responsabilitats.

Si dins el termini indicat i llevat dels casos de força major, els i les aspirants proposats/des no presentessin la seva documentació, o no reunissin els requisits exigits, no podran ser nomenats/des i restaran anul·lades totes les seves actuacions, sense perjudici de la responsabilitat en què haguessin pogut incórrer per falsedat en la seva instància, on sol·licitaven prendre part en les proves selectives.

12. Incompatibilitats.

Serà aplicable a les persones proposades el règim d'incompatibilitat al sector públic, en compliment del qual en el moment de signar l'Acta de presa de possessió, haurà d'aportar una declaració de les activitats que realitza, sol·licitant la compatibilitat, en el seu cas, o exercir l'opció prevista a l'article 337 del Decret 214/1990 de 30 de juliol, pel qual s'aprova el Reglament del Personal al Servei de les Entitats Locals.

13. Facultats del tribunal.

El Tribunal queda facultat per a resoldre qualsevol qüestió o conflicte que es plantegi, des del moment de la seva constitució i durant tot el procés de selecció.

Les seves decisions s'adoptaran, en tot cas, per majoria de vots dels membres presentats. En cas de produir-se empat, el vot del President serà de qualitat.

Dilluns, 22 de juny de 2015

14. Recursos.

Contra les resolucions definitives i els actes de tràmit de l'alcalde, si aquests actes decideixen directament o indirectament els fons de l'assumpte, determinen la impossibilitat de continuar el procés selectiu, o produeixen indefensió o perjudici irreparable a drets i interessos legítims, els interessats podran interposar, d'acord amb l'article 116 de la Llei 30/1992, de 26 de novembre, de règim jurídic de les administracions públiques i del procediment administratiu comú, modificada per la Llei 4/1999, de 13 de gener, potestativament, recurs de reposició en el termini d'un mes a comptar a partir de l'endemà de la seva publicació o notificació, davant de l'alcalde, o bé recurs contenciós administratiu d'acord amb l'article 46 de la Llei 29/1988, de 13 de juliol, reguladora de la jurisdicció contenciosa administrativa, en el termini de dos mesos a comptar a partir de l'endemà de la seva publicació o notificació, davant la Sala Contenciosa Administrativa del Tribunal Superior de Justícia de Catalunya, d'acord amb el que preveu l'article 10 de la Llei esmentada.

Contra les resolucions definitives i els actes de tràmit del tribunal, si aquests últims decideixen directament o indirectament el fons de l'assumpte, determinen la impossibilitat de continuar el procés selectiu, o produeixen indefensió o perjudici irreparable a drets i interessos legítims, els interessats podran interposar en el termini d'un mes a comptar a partir de l'endemà de la seva publicació o notificació, recurs d'alçada davant de l'alcalde.

Igualment els interessats poden interposar qualsevol altre recurs que considerin convenient per a la defensa dels seus interessos.

15. Incidències.

Per allò no previst a les bases s'estarà concretament al que preceptuen els articles 63 i següents del Decret 214/90, de 30 de juliol (DOGC. núm. 1348 de 28-09-90) pel qual s'apravà el Reglament de personal al servei de les entitats locals i en la resta de legislació vigent.

ANNEX I. Proves mèdiques.

Talla mínima:

Dones: 1'60 m. Homes: 1'70 m.

I. ANTROPOMETRIA:

1. La dinamometria, amb l'estenòmetre de Blok, inferior a les 30 divisions en la mà dominant i a les 25 divisions en la mà no dominant, pel que fa als homes; i inferior a les 25 i 20 divisions, respectivament, en les mans dominant i no dominant, pel que fa a les dones.

2. La capacitat vital, obtinguda amb l'espírometre, inferior als 3,5, litres en els homes, i als 3 litres en les dones.

II.- MALALTIES, LESIONS I DEFECTES FÍSICS:

1. Aparell circulatori.

1.1 Insuficiència cardíaca en totes les seves possibles manifestacions, independentment de la seva causa.

1.2 Malformacions de cor o de grans vasos.

1.3 Lesions adquirides de cor o de grans vasos.

1.4 Trastorns de la conducció i del ritme cardíac.

1.5 Insuficiència coronària.

1.6 Pericarditis activa o residual.

1.7 Insuficiència arterial perifèrica.

1.8 Insuficiència venosa perifèrica.

1.9 Malformacions arteriovenoses. Shunt i aneurismes arterials. Linfedema.

1.10 Hipertensió arterial. Hipotensió simptomàtica.

2. Aparell respiratori.

2.1 Malalties respiratòries amb repercussió permanent o ocasional en la funció respiratòria.

2.2 Malformacions o lesions de les vies respiratòries altes o baixes, parènquima, pulmó, pleures o tòrax.

Dilluns, 22 de juny de 2015

3. Aparell genitourinari.

- 3.1 Malformacions o lesions del tracte genitourinari.
- 3.2 Disfuncions urogenitals cròniques.
- 3.3 Nefropaties de qualsevol etiologia. Insuficiència renal. Hidronefrosi.
- 3.4 Litiasi del tracte urinari crònica.
- 3.5 Prolapse genital femení. Endometriosi.

4. Aparell digestiu.

- 4.1 Malformacions o lesions de l'aparell digestiu, inclosos el fetge, les vies biliars, el pàncreas exocrí i les glàndules salivals.
- 4.2 Disfuncions que comprometin la masticació, la deglució, la digestió o l'excreció.
- 4.3 Hèrnies i eventracions no tractades o recidivants.
- 4.4 Úlcera gastroduodenal.
- 4.5 Hepatopaties (inclouen alteracions metabòliques).
- 4.6 Malaltia inflamatòria crònica intestinal i síndrome de mala absorció.
- 4.7 Pancreopaties cròniques o recidivants.

5. Sistema hematopoètic: hemopaties que a judici del tribunal limitin l'exercici de la funció policial.

6. Aparell locomotor.

- 6.1 Malformacions o lesions que incapacitin, limitin o comprometin el lliure moviment de qualsevol articulació o que puguin disminuir la força i l'agilitat de les extremitats, el tronc o el coll, o la seva repercussió estàtica.
- 6.2 Qualsevol altre procés de l'aparell locomotor que a judici del tribunal dificulti l'exercici de les funcions policials.

7. Trastorns psiquiàtrics i sistema nerviós.

- 7.1 Qualsevol tipus de psicosi o trastorn afectiu, neuròtic o de personalitat que afecti un adequat comportament social i laboral.
- 7.2 Retard mental, trastorn del desenvolupament psicològic o trastorn mental orgànic que incapaciti per a les funcions pròpies del lloc al qual aspira.
- 7.3 Trastorns mentals i del comportament causats per consum de substàncies psicotròpiques.
- 7.4 Síntomes i/o signes clínics biològics indicadors d'intoxicació exògena (detecció de metabòlits de drogues d'abús en l'orina).
- 7.5 Epilèpsia i/o antecedents seus. Convulsions sense filiar.
- 7.6 Malformacions o lesions del sistema nerviós central o perifèric.
- 7.7 Síndromes vertiginoses de qualsevol etiologia.
- 7.8 Tremolor. Tics o espasmes.
- 7.9 Trastorns de la son.

8. Glàndules endocrines.

- 8.1 Malformacions o disfuncions de les glàndules endocrines o mixtes.
- 8.2 Diabetis mellitus.

9. Infeccions: qualsevol malaltia infectocontagiosa (vírica, bacteriana, micòtica o parasitària).
10. Òrgans dels sentits.
- 10.1 Lesions que puguin donar trastorns de la sensibilitat epicrítica o protopàtica o del funcionalisme neuromotor.
- 10.2 Agudesa visual monocular sense correcció inferior a 4/10.
- 10.3 Queratotomia radial.
- 10.4 Despreniment de retina.
- 10.5 Estrabisme manifest i no corregit.
- 10.6 Hemianòpsies o reduccions manifestes del camp visual.
- 10.7 Discromatòpsies.
- 10.8 Glaucoma.
- 10.9 Qualsevol altre procés patològic que, segons el parer dels facultatius que realitzin la prova, dificulti de manera important l'agudesa visual.
- 10.10 Agudesa auditiva que suposi una pèrdua entre 1.000 i 3.000 Hz a 35 dB o de 4.000 Hz a 45 dB.
- 10.11 Malformacions o lesions de l'oïda interna, mitjana o externa, que en comprometin el bon funcionament o en determinin afeccions cròniques.
- 10.12 Malformacions o lesions dels òrgans de la fonació (llavis, paladar, boca, cordes vocals, etc.) que comprometin la funció fonatòria normal.
- 10.13 Trastorns en la parla. Quequesa.
11. Pell, fàneres i glàndules exocrines.
- 11.1 Malformacions, tumoracions i lesions de la pell i les fàneres que puguin comprometre la funció policial.
- 11.2 Cicatrius que per la seva extensió, profunditat o estètica puguin comprometre la funció policial o facilitar la identificació.
- 11.3 Disfuncions de les glàndules exocrines que comportin compromís per a la funció policial.
- 11.4 Dermatosis generalitzades. Èczemes o psoriasis.
- 11.5 Tatuatges que siguin visibles amb la uniformitat reglamentària.
- 11.6 Altres alteracions dermatològiques que a judici del tribunal limitin o dificultin l'exercici de la funció policial.
12. Altres.
- 12.1 Processos neoplàsics.
- 12.2 Processos hereditaris amb repercussió permanent sobre funcions orgàniques.
- 12.3 Malalties autoimmunes.
- 12.4 Diàtesi al·lèrgica.
- 12.5 Qualsevol afecció, lesió o disfunció que segons el criteri facultatiu pugui comprometre la funció policial.

Dilluns, 22 de juny de 2015

Annex Gràfic I: Circuit d'habilitats i obstacles.

1-AGILITAT.

Descripció de la prova.

Execució:

L'aspirant es situarà al punt de sortida (S). A la senyal de jutge, iniciarà la prova passant entre els dos conos (B) i fent una tombarella sobre la "Colxoneta" (C); es dirigirà a la dreta de la tanca (T1), girarà cap a l'esquerra passant per sota de la mateixa i correrà cap al plinton (P) que ha de passar per sobre -amb o sense recolzament-. A continuació es dirigirà cap a la tanca (T2), girarà cap a la seva dreta i passarà la tanca per sota i anirà a la tanca (T1), que saltarà.
La prova finalitzarà quan l'aspirant passi la línia d'arribada (A).

Alçada Plinton
Alçada tanques
Temps màxim

Nois

5 caixons
0,9 m
13"

Noies

4 caixons
0,8 m
16"

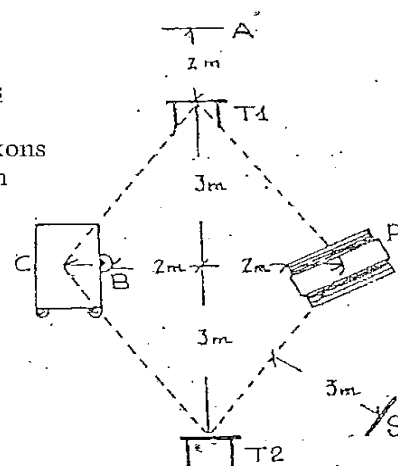
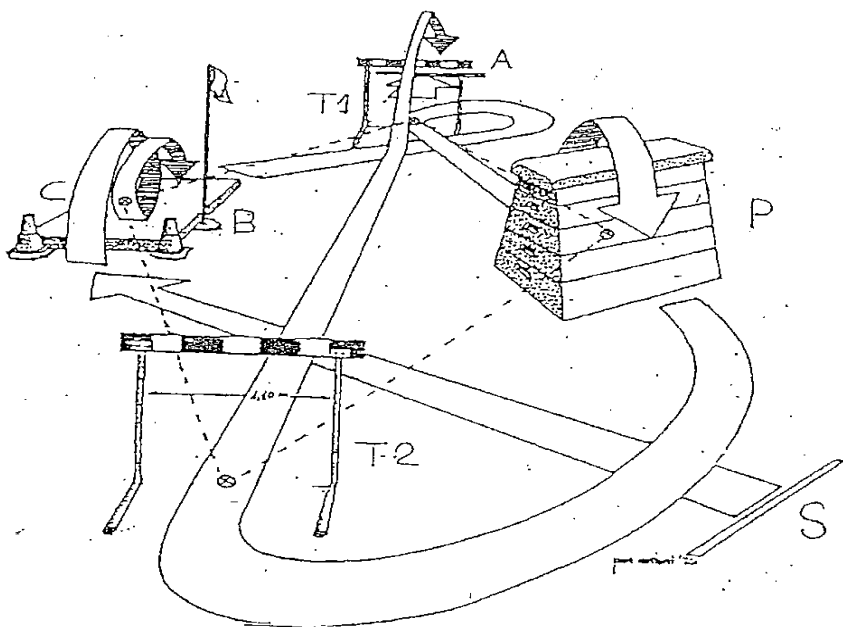

Terrassa, 8 de juny de 2015

La tinenta d'alcalde d'Hisenda i Serveis Generals, en funcions, Josefina Soler Carrera