Dijous, 24 de febrer de 2011

ADMINISTRACIÓ LOCAL

Ajuntament de Sabadell

ANUNCI

Es fa públic, per a coneixement general, que el Ple de l'Ajuntament de Sabadell, en la sessió de data 21 de desembre de 2010, ha adoptat els acords següents:

PRIMER.- Estimar parcialment les al·legacions presentades pel Sr. Juan Antonio Agulló Dos Santos, el Centre Metal·lúrgic i el Consell Intersectorial d'Empresaris i la Sra. Montserrat Balaguer i Montmany en base a les consideracions que obren en l'acta de la Comissió d'Estudi i que es transcriuen a continuació:

"Al·legació 1. Presentada pel Sr. Juan Antonio Agulló Dos Santos

Paràgraf 2n. del Preàmbul.

Substitució del redactat actual pel següent, amb la finalitat de garantir els drets recollits a la Constitució Espanyola:

"Els poders públics tenen un paper fonamental en la lluita contra la contaminació ambiental produïda pel soroll, d'acord amb els drets que garanteix la Constitució Espanyola respecte al dret a la intimitat personal i familiar, a la inviolabilitat del domicili, així com a la protecció de la salut i a un medi adequat al desenvolupament de les persones".

Valoració tècnica:

Estimació parcial. Es considera convenient fer menció al dret a la intimitat però en consonància amb el previst a l'article 2 de la Llei 16/2002, i la jurisprudència del Tribunal Constitucional (STC 16/2004, 199/1996 i 119/2001) i el Tribunal Europeu de Drets Humans, de manera que el paràgraf queda tal qual segueix:

"Els poders públics tenen un paper fonamental en la lluita contra la contaminació ambiental produïda pel soroll, d'acord amb els drets que garanteix la Constitució espanyola respecte a la protecció de la salut, la intimitat i a tenir un medi adequat per al desenvolupament de la persona."

Al·legació 2. Presentada pel Centre Metal·lúrgic i el Consell Intersectorial d'Empresaris.

Paràgraf 6è del Preàmbul

El text de l'Ordenança es una còpia quasi literal del model a d'Ordenança municipal reguladora del soroll i les vibracions elaborada pel Departament de Medi Ambient i Habitatge de la Generalitat amb la col·laboració de la FEMP, l'Associació Catalana de Municipis i Comarques, l'Àrea de Medi Ambient de la Diputació de Barcelona i la Xarxa de Ciutats i Pobles cap a la Sostenibilitat.

Valoració tècnica:

Estimació. Es considera convenient incidir en què el text és resultat de la col·laboració de les Administracions i organismes esmentats. Es proposa la substitució del redactat actual pel següent:

"L'ordenança municipal sobre soroll i vibracions i el mapa de capacitat acústica són fruit d'un treball interdepartamental exigent i rigorós realitzat sobre el model d'Ordenança elaborat pel Departament de medi Ambient i Habitatge de la Generalitat de Catalunya, la Federació d e Municipis de Catalunya, l'Associació Catalana de Municipis i Comarques, l'Àrea de Medi Ambient de la Diputació de Barcelona i la Xarxa de Ciutats i Pobles cap a la Sostenibilitat que ha comptat amb la col·laboració de la Universitat Politècnica de Catalunya i el consens del Protocol per a la Sostenibilitat i el Canvi Climàtic de Sabadell amb l'objectiu de donar resposta a les inquietuds dels ciutadans i les ciutadanes que, en un àmbit de progressiva conscienciació ambiental, demanen la intervenció de les administracions públiques per pal·liar i corregir els efectes nocius de la contaminació acústica en les persones."

Dijous, 24 de febrer de 2011

Al·legació 3. Presentada per la Sra. Montserrat Balaguer i Montmany.

Article 2. Àmbit d'aplicació

Substitució de l'actual redacció per qualsevol de les que s'indiquen a continuació per donar coherència als articles 2, 13 i l'annex 11.

Opció 1. "Resten sotmesos a l'Ordenança qualsevol instal·lació, maquinària, projecte de construcció, comportament o activitat de caràcter públic o privat, incloses als annexos a mode de llista oberta, així com aquelles altres que, per analogia quedin compreses als mateixos, susceptibles de generar contaminació acústica per soroll, vibracions o per soroll i vibracions."

Opció 2. "Resten sotmesos a l'Ordenança qualsevol instal·lació, maquinària, projecte de construcció, comportament o activitat de caràcter públic o privat, incloses o no als annexos, susceptibles de generar contaminació acústica per soroll, vibracions o per soroll i vibracions."

Opció 3. "Opció 1. "Resten sotmesos a l'Ordenança qualsevol instal·lació, maquinària, projecte de construcció, comportament o activitat de caràcter públic o privat, susceptibles de generar contaminació acústica per soroll, vibracions o per soroll i vibracions."

Valoració tècnica:

Desestimació. La descripció és idèntica a la recollida a l'article 3 del Decret 176/2009, de 10 de novembre, pel qual s'aprova el Reglament de la Llei 16/2002, de 28 de juny, de protecció contra la contaminació acústica i se n'adapten els annexos (en endavant Reglament) a excepció de les infraestructures i l'article 13.2 reconduïx qualsevol activitat no compresa explícitament dins l'annex 11 a la classificació per analogia.

Al·legació 4. Presentada pel Sr. Juan Antonio Agulló Dos Santos

Article 4. Dret d'informació de la ciutadania.

Incorporació del següent paràgraf:

"Tots els ciutadans tenen dret a ser atesos pels serveis tècnics municipals en els problemes que tinguin per motiu de la contaminació acústica en el seu domicili. Els serveis tècnics municipals no posaran impediments, ni tècnics ni humans, alhora de comprovar aquests problemes."

Valoració tècnica:

Estimació parcial. Es considera convenient incloure un nou apartat referent a les facultats que ostenta l'Ajuntament en aquesta matèria per tal de fer efectius els drets dels ciutadans, fet que comporta la modificació també del títol de l'article.

"Drets i deures

(...)

3. Correspon a l'Ajuntament vetllar pel compliment d'aquesta Ordenança."

Al·legació 5. Presentada pel Centre Metal·lúrgic i el Consell Intersectorial d'Empresaris.

Article 13. Classificació

Es centra en les següents observacions:

- Regular els grups en funció exclusivament de l'activitat pot induir a errors de classificació. Cal tenir en compte altres vectors p.e. la grandària, la maquinària emprada, etc.
- Existeix dificultat d'acceptació per part de l'administració per dur a terme canvis del grup de classificació, tal com preveu l'article 13.3.

Dijous, 24 de febrer de 2011

- El Llistat de l'Annex 11 és ambigu. S'hauria d'especificar molt bé que es considera cadascuna de les activitats.

Valoració tècnica:

Estimació parcial. Es considera convenient modificar el redactat de l'article 13 tal i com segueix, adaptar l'annex 11 i incorporar un nou annex 13 per tal de catalogar les activitats en funció del nivell d'immissió acústica dins el seu recinte i establir la documentació tècnica justificativa en relació a un canvi de grup.

"Article 13. Classificació

1. Des d'un punt de vista acústic, les activitats, de forma genèrica d'acord amb el que estableix l'annex 11 i, en qualsevol cas, en funció del nivell d'emissió dins del seu recinte, es classifiquen en algun dels grups següents:

Grup I: nivell d'emissió entre 95 i 100 dB(A)
Grup II: nivell d'emissió entre 90 i 94 dB(A)
Grup III: nivell d'emissió entre 85 i 89 dB(A)
Grup IV: nivell d'emissió inferior o igual a 84 dB(A)

2. Qualsevol activitat no compresa explícitament en l'annex 1 s'ha de classificar per analogia amb les que s'hi citen. Si l'activitat disposa de diferents espais o plantes, s'ha de tenir en compte l'espai d'emissió màxima a fi de classificar l'activitat en un dels quatre grups. Si això no fos possible, el tècnic municipal ha de decidir la classificació en funció de la documentació aportada pel titular de l'activitat.

3. Si el nivell d'emissió d'una activitat se situa per sota del límit inferior establert per al grup que li correspongui, aquesta, amb la justificació prèvia tècnica suficient segons establert a l'annex 13, es pot classificar en el grup que inclogui el nivell d'emissió justificat.

4. S'entén per nivell d'emissió el nivell sonor màxim, $L_{Aeq,60s}$, que es genera dins de l'activitat, mesurat en un lloc representatiu degudament justificat. Als locals de concurrència pública s'ha de mesurar a la part central de la zona de públic on hi hagi el major nivell sonor i amb tots els serveis a ple rendiment.

Annex 11. Classificació de les activitats en funció del nivell d'immissió acústica dins el seu recinte

Grup I entre 95 - 100 dB(A)

- Discoteca.
- Sales de ball.
- Sales de festa amb espectacle.
- Karaokes.
- Restaurants musicals amb música produïda en directe.
- Locals per a assaigs musicals o similars.
- Estudis d'enregistrament de so.
- Teatres.
- Cinemes.
- Auditoris.
- Sales de concert.
- Centres docents de música, teatre, dansa i similars.

Grup II entre 90 - 94 dB(A)

- Bars musicals.
- Restaurants musicals sense música produïda en directe.
- Jocs i apostes, recreatius i esportius.
- Taller de reparació de vehicles amb xapa.
- Serralleries.
- Manyeries.
- Tallers d'alumini.
- Planxisteria.

Dijous, 24 de febrer de 2011

- Tallers de reparació de motos i cotxes.
- Tallers mecànics.
- Fusteries, ebenisteries i similars.
- Túnel de rentat de vehicles.
- Obradors industrials.

Grup III entre 85 - 89 dB (A)

- Activitats de restauració que disposin d'equip de reproducció sonora amb un nivell $L_{Aeq,60s}$ superior a 75 dB(A) a 1 metre de la font.
- Botigues de pa i pastisseria amb obrador.
- Impremtes, copisteries i similars.
- Tallers de confecció i similars.
- Bugaderies, tintoreries.
- Tallers d'enquadernació.
- Botigues d'exposició i venda d'animals.
- Botigues d'animals de companyia. Activitats d'alberg i/o reproducció i nuclis zoològics.
- Garatges i aparcaments.
- Establiments alimentaris en règim d'autoservei.
- Gimnasos.
- Atraccions recreatives.
- Carnisseries amb obrador.
- Centres de culte.

Grup IV inferior o igual a 84 dB(A)

- Activitats de restauració que no disposin d'un sistema de reproducció de so.
- Activitats de restauració que disposin d'equip de reproducció sonora amb un nivell $L_{Aeq,60s}$ inferior o igual a 75 dB(A) a 1 metre de la font.
- Local de pràctiques psicofísiques no esportives.
- Comerços alimentaris especialistes i polivalents alimentaris.
- Comerços no alimentaris.
- Especialistes alimentaris amb degustació.
- Magatzems.
- Consultoris mèdics i clíniques.
- Oficines, despatxos o serveis d'ús administratiu.
- Residències, casals i similars.
- Botigues de pa i pastisseria sense obrador i/o terminal de cocció.
- Activitats culturals i socials (exposicions, museus, sales de conferències...).
- Ludoteques.
- Locutoris.
- Centres veterinaris.
- Altres centres docents.
- Altres tallers.

ANNEX 13. Contingut de la documentació justificativa per canvi de grup d'activitats.

Per tal de justificar tècnicament d'acord amb l'article 13, apartat 3, la classificació d'una activitat existent en un grup diferent de l'establert inicialment, el titular de l'activitat o un tècnic competent han de lliurar a l'ens local un document justificatiu que inclogui els següents apartats:

- a) Anàlisi de la capacitat acústica del territori
- b) Descripció de les zones de sensibilitat acústica de l'activitat i el seu entorn.
- c) Objectius de qualitat que atorga el mapa de capacitat acústica a l'emplaçament i l'entorn de l'activitat.
- d) Valors límit d'immissió aplicables a les activitats d'acord amb el que estableix l'annex 3 del Decret 176/2009.
- e) Anàlisi acústica de l'escenari de l'activitat
- f) Descripció del local de l'activitat i detall de les fonts sonores i/o vibratòries, així com la seva posició i característiques tècniques de les fonts sonores i/o vibratòries

Dijous, 24 de febrer de 2011

- g) Descripció dels usos dels locals adjacents i la seva situació respecte a usos sensible al soroll, com ara habitatges, escoles i hospitals.
- h) Horari de funcionament de l'activitat.
- i) Estimació justificada del nivell d'emissió de l'activitat.

A mode de conclusions, se sol·licitarà de forma justificada el canvi de grup proposat segons el nivell d'emissió establert a l'article 13 i l'annex 11 de la present ordenança.

Al·legació 6. Presentada pel Centre Metal·lúrgic i el Consell Intersectorial d'Empresaris.

Article 14. Requeriments tècnics per a les activitats

Es fa una remissió a l'escrit d'al·legacions en qüestió que figura a l'expedient, ja que incorpora tota una sèrie de càlculs de valoració.

Valoració tècnica

Estimació parcial. Es proposa una nova redacció de l'apartat 3, en base a les condicions específiques de les activitats productives incloses de forma genèrica en el grup I i de la seva condició d'activitats de condició diürna, a més de la millora del redactat pel que fa a les obligacions derivades de l'aplicació de l'ordenança als grups II i III. El nou redactat obre el ventall de solucions esmorteïdores de forma que cada activitat pot proposar les actuacions, sistemes i eines més adequades en cada cas particular. Per últim, es detalla la fórmula documental per tal de reconduir una activitat classificada inicialment en un grup a un altre grup en funció del nivell d'immissió acústica en el seu recinte. El redactat queda tal qual segueix:

"3. A més del que disposen els apartats anteriors, les activitats han de complir els requeriments tècnics següents, els quals també han d'estar especificats a l'estudi d'impacte acústic:

(...)

b) b) Grup II:

L'activitat haurà de disposar de les mesures esmorteïdores pertinents si s'escau per tal de no superar els valors límits establerts.

A més, les activitats recreatives han de disposar de:

- Doble porta amb molles de retorn i tancament hermètic, en posició tancada, o altres sistemes equivalents que garanteixin en tot moment l'aïllament en façana en els moments d'entrada i sortida del públic.
- Quan es disposi d'equip de so, limitador enregistrator, d'acord amb l'establert a l'annex 10 per tal d'assegurar que no se superin els valors límit establerts, ni els 94 dB(A) de nivell d'immissió màxim.

En tots aquells casos en què s'hagi comprovat l'existència reiterada de molèsties al veïnat, l'Ajuntament pot imposar al titular de l'activitat l'obligació de disposar, com a mínim, d'una persona encarregada de la vigilància a l'exterior de l'establiment.

c) Grup III:

- L'activitat haurà de disposar de les mesures esmorteïdores pertinents si s'escau per tal de no superar els valors límits establerts.
- L'emissió sonora màxima dels televisors i dels equips de reproducció de so dels bars, bar-restaurants o restaurants serà de 80 dB(A) mesurats a un metre de distància de la font."

Dijous, 24 de febrer de 2011

Al·legació 7. Presentada pel Centre Metal·lúrgic i el Consell Intersectorial d'Empresaris.

Article 14. Requeriments tècnics per les activitats

L'article 22 de la Llei preveu que tant el Departament de Medi Ambient com les entitats locals poden establir línies d'ajusts específiques per promoure l'adaptació de les activitats, de les instal·lacions i altres elements generadors de sorolls a les prescripcions de la Llei, caldria introduir aquesta previsió mitjançant un nou article al text de l'Ordenança.

Valoració tècnica:

Desestimació. L'establiment de línies d'ajuts es regula en el marc de l'Ordenança general de subvencions, aprovada pel Ple de l'Ajuntament en sessió de 23 de desembre de 2008.

Al·legació 8. Presentada pel Sr. Juan Antonio Agulló Dos Santos

Article 19. Relacions de veïnat

Inclusió d'un nou apartat, en ordre a que: els criteris establerts a l'Ordenança han de ser coherents i realistes amb el seu objectiu i assumibles pels diferents col·lectius afectats, han de complir la Directiva 2002/49/CE i han de facilitar uns necessaris instruments jurídics i tècnics eficaços per lluitar contra les conductes incíviques veïnals i vetllar pel benestar i la qualitat de vida dels ciutadans.

"El soroll produït per les persones dins els seus habitatges, tampoc ha de destorbar les activitats a l'exterior o als edificis adjacents. Per això cal observar les següents normes:

- El volum de la veu s'ha de mantenir a nivells de bona i pacífica convivència.
- El funcionament dels electrodomèstics de qualsevol classe, aparells, instruments musicals o acústics o d'altra mena, a l'interior de l'habitatge s'ha d'ajustar per tal que no es superin els valors límits d'immissió a l'ambient interior i els valors límits d'immissió a les vibracions. L'avaluació d'aquests valors límits en els casos de comportaments o activitats de veïnatge que puguin ser manipulades en volum o intensitat pel causant del soroll (veus cops, arrossegar mobles, televisions...) i no sigui possible la seva mesura amb sonòmetre, serà realitzada per l'inspector o agent de la Policia Local amb criteris d'intencionalitat i desproporcionalitat pel volum alt, de tal manera que aquests es puguin considerar com intolerables, i per tant, afectin greument la pacífica convivència o siguin una ingerència intolerable en la intimitat de les persones."

Valoració tècnica:

Estimació parcial: L'article 45.3 del Reglament estableix que "als efectes de la inspecció i el control d'activitats, incloses les derivades de les relacions de veïnat, la determinació dels nivells d'immissió s'ha de dur a terme únicament mitjançant mesuraments.

Aquests mesuraments, tal i com estableix l'article 28.2 de la Llei 16/2002, en consonància amb els articles 137 de la Llei 30/1992, de 26 de novembre, i 90 de la Llei 26/2010, de 3 d'agost, tenen valor probatori, sense perjudici de les proves que en defensa dels drets o els interessos respectius puguin aportar els interessats.

No obstant, com a millora tècnica, es considera convenient, d'una banda suprimir del títol de la Secció IV la referència al comportament ciutadà, ja que no es desenvolupa en els apartats subsegüents al no tractar-se d'una qüestió purament de sorolls i modificar l'article 33.1 de l'Ordenança per tal de incidir en què els serveis d'inspecció aixecaran acta de totes les inspeccions realitzades, amb independència de si s'ha dut a terme el mesurament o no, amb l'objectiu de recollir a l'acta tots els fets que permetin una valoració de la situació. Per tant, aquests apartats passen a estar redactats, tal i com segueix:

Dijous, 24 de febrer de 2011

“Secció IV. Relacions de veïnat”

“Article 33. Acta d'inspecció.

2. De les comprovacions efectuades en el moment de la inspecció s'ha d'aixecar un acta, una còpia de la qual s'ha de lliurar al titular o persona responsable de l'activitat, indústria, vehicle o domicili, on s'ha dut a terme la inspecció. L'acta pot donar lloc, si s'escau a la incoació del corresponent expedient sancionador.”

Al·legació 9. Presentada pel Sr. Juan Antonio Agulló Dos Santos

Article 20. Animals de companyia

S'han incloure un nou redactat amb la redacció següent:

“Si les característiques d'aquestes molèsties per sorolls d'animals domèstics no fan possible la seva mesura amb sonòmetre, es procedirà de la mateixa forma que a l'article 19.

Resta prohibit deixar sols dins l'habitatge durant més de dotze hores consecutives qualsevol animal domèstic susceptible de causar molèsties als veïns, tant si es troba a l'interior de l'habitatge com a terrasses i patis interiors.”

Valoració tècnica:

Estimació parcial. En base als arguments que figuren a l'al·legació anterior i també a la impossibilitat material de provar el temps en què l'animal resta sol.

Al·legació 10. Presentada per la Sra. Montserrat Balaguer.

Article 22. Vehicles de serveis públics

Substitució de l'apartat 3 pel següent:

“L'Ajuntament ha de fixar els horaris de funcionament dels vehicles adscrits a les activitats i serveis de gestió directa o indirecta, amb la finalitat que ocasionin el mínim de molèsties possibles. Aquests horaris hauran de ser variables en relació a cada àmbit d'incidència a fi i efecte de compensar i ponderar els majors graus de molèsties de cada un d'aquests àmbits, en relació al període temporal homogeni que es decreti.

Valoració tècnica:

Estimació parcial. Es recull la proposta però amb el redactat següent:

“L'Ajuntament ha de fixar i adaptar els horaris de funcionament dels vehicles adscrits a activitats i serveis de gestió directa o indirecta, amb la finalitat que ocasionin el mínim de molèsties possibles.”

Al·legació 11. Presentada pel Sr. Juan Antonio Agulló Dos Santos

Article 33. Acta de la inspecció

Substitució del redactat previst a l'apartat primer pel següent:

“De les comprovacions efectuades en el moment de la inspecció s'ha d'aixecar un acta/denúncia de la qual s'ha de lliurar al titular o persona responsable de l'activitat, indústria, vehicle o domicili on s'ha dut a terme el mesurament. Si l'acta generada comprova una infracció tipificada en aquesta Ordenança, es procedirà a la incoació del corresponent expedient sancionador.”

Valoració tècnica:

Desestimació. El redactat reproduïx les previsions contingudes a l'article 28.2 de la Llei 16/2002 i obeeix a que, d'acord amb el previst a l'article 8 del Decret 278/1993, de 9 de novembre, sobre el procediment sancionador, l'òrgan competent pugui obrir un període d'informació prèvia amb la finalitat d'esbrinar les circumstàncies dels fets i els subjectes

Dijous, 24 de febrer de 2011

responsables si ho considera necessari, sobretot en aquells casos en què l'avaluació dels valors límits sigui difícilment mesurable amb sonòmetre.”

SEGON.- Aprovar definitivament el text de l'Ordenança municipal reguladora del soroll i les vibracions de Sabadell, proposat per la Comissió d'Estudi, el qual s'adjunta com a document número 1.

TERCER.- Notificar aquests acords als interessats que han formulat al·legacions.

QUART.- Traslladar els acords a la Delegació del Govern del Ministeri de Política Territorial i Administració Pública i als Serveis Territorials del Departament de Governació i Administracions Públiques, a efectes que, en el termini de quinze dies hàbils següents a la notificació, puguin formular els recursos que estimin procedents.

CINQUÈ.- Publicar els acords precedents en el Butlletí Oficial de la Província de Barcelona, juntament amb el text de l'Ordenança municipal reguladora del soroll i les vibracions de Sabadell, una vegada transcorregut el termini fixat en l'acord anterior sense que s'hagin fet observacions al respecte, així com una referència de l'anunci publicat en el Diari Oficial de la Generalitat de Catalunya.

SISÈ.- Inserir l'anunci en el tauler d'anuncis de la corporació i al web municipal per tal que el text sigui consultat per part dels ciutadans que estiguin interessats.

SETÈ.- Facultar a l'alcalde-president o regidor en qui delegui o tingui delegat, perquè subscriuï tots els documents que fossin necessaris per a l'efectivitat dels precedents acords, i rectificar en qualsevol moment els errors materials que es poguessin produir.”

Així mateix, es fa públic el text íntegre de l'Ordenança esmentada, que s'insereix a continuació, amb l'avertiment que entra en vigor l'endemà d'aquesta publicació en tant que ja ha transcorregut el termini a que fa referència l'article 178.2 del Text refós de la llei municipal i de règim local, aprovat per Decret legislatiu 2/2003, de 28 d'abril i l'article 63.2 del Reglament d'obres, activitats i serveis dels ens locals, aprovat per Decret 179/1995, de 13 de juny.

ÍNDEX

PREÀMBUL

CAPÍTOL I. OBJECTE, FONAMENT LEGAL I ÀMBIT D'APLICACIÓ

1. OBJECTE
2. ÀMBIT D'APLICACIÓ
3. DEFINICIONS I ÍNDEXS ACÚSTICS
4. DRET D'INFORMACIÓ DE LA CIUTADANIA

CAPÍTOL II. GESTIÓ AMBIENTAL DEL SOROLL

5. ZONIFICACIÓ ACÚSTICA I MAPA DE CAPACITAT ACÚSTICA
6. ZONES D'ESPECIAL PROTECCIÓ DE LA QUALITAT ACÚSTICA
7. ZONES ACÚSTIQUES DE RÈGIM ESPECIAL (ZARE)
8. PLANS D'ACCIÓ

CAPÍTOL III. INTERVENCIÓ ADMINISTRATIVA SOBRE ELS EMISSORS ACÚSTICS

SECCIÓ I. NORMES GENERALS

9. VALORS LÍMIT
10. SUSPENSÍO DELS OBJECTIUS DE QUALITAT ACÚSTICA
11. INTEGRACIÓ DE LA INTERVENCIÓ ACÚSTICA EN LES ACTUACIONS AMBIENTALS
12. ALTRES ACTIVITATS

SECCIÓ II. ACTIVITATS

13. CLASSIFICACIÓ
14. REQUERIMENTS TÈCNICS PER A LES ACTIVITATS
15. ACTIVITATS DE CÀRREGA I DESCÀRREGA DE MERCADERIES

SECCIÓ III. ACTIVITATS A L'AIRE LLIURE

16. DISPOSICIÓ DE CARÀCTER GENERAL
17. 1ACTIVITATS FESTIVES I ALTRES ACTES A LA VIA PÚBLICA

Dijous, 24 de febrer de 2011

18. INSTAL·LACIONS AMB SISTEMES DE MEGAFONIA

SECCIÓ IV. RELACIONS DE VEÏNAT

- 19. RELACIONS DE VEÏNAT
- 20. ANIMALS DE COMPANYIA

SECCIÓ V. VEHICLES DE MOTOR I CICLOMOTORS

- 21. VEHICLES DE MOTOR I CICLOMOTORS
- 22. VEHICLES DESTINATS A SERVEIS PÚBLICS
- 23. VEHICLES DE SERVEIS D'URGÈNCIES

SECCIÓ VI. SISTEMES D'AVÍS ACÚSTIC

- 24. CONDICIONS DE FUNCIONAMENT
- 25. FUNCIONAMENT ANORMAL

SECCIÓ VII. CONSTRUCCIONS

- 26. AÏLLAMENT ACÚSTIC A LES FAÇANES
- 27. TREBALLS A LA CONSTRUCCIÓ
- 28. INSTAL·LACIONS DE CLIMATITZACIÓ, CONDICIONAMENT D'AIRE I VENTILACIÓ
- 29. ÚS I FUNCIONAMENT DE LES INSTAL·LACIONS COMUNITÀRIES AUXILIARS I/O COMPLEMENTÀRIES DE L'EDIFICACIÓ

CAPÍTOL IV. INSPECCIÓ, CONTROL I RÈGIM SANCIONADOR

SECCIÓ I. INSPECCIÓ I CONTROL

- 30. DENÚNCIES
- 31. INSPECCIÓ
- 32. FUNCIÓ DELS INSPECTORS
- 33. ACTA D'INSPECCIÓ
- 34. SECCIÓ II. RÈGIM SANCIONADOR
- 35. CLASSIFICACIÓ DE LES INFRACCIONS
- 36. TIPIFICACIÓ
- 37. RESPONSABILITAT
- 38. MESURES PROVISIONALS
- 39. SANCIONS
- 40. GRADACIÓ DE LES SANCIONS
- 41. PROCEDIMENT
- 42. MULTES COERCITIVES
- 43. DIAGNÒSTIC I MESURES CAUTELARS PER ALS VEHICLES DE MOTOR I CICLOMOTORS
- 44. ÒRGANS COMPETENTS
- 45. PRESCRIPCIÓ

DISPOSICIÓ ADDICIONAL PRIMERA

DISPOSICIÓ ADDICIONAL SEGONA

DISPOSICIÓ TRANSITÒRIA

DISPOSICIÓ DEROGATÒRIA

DISPOSICIÓ FINAL

ANNEXOS

PREÀMBUL

Dels diferents tipus de contaminació ambiental que els ciutadans i les ciutadanes perceben, la provocada pel soroll és especialment present als nuclis habitats. El desenvolupament econòmic i industrial als nostres pobles i ciutats ha provocat un augment important del nivell de soroll que la població es veu obligada a suportar en les activitats de la vida quotidiana.

Els poders públics tenen un paper fonamental en la lluita contra la contaminació ambiental produïda pel soroll, d'acord amb els drets que garanteix la Constitució espanyola respecte a la protecció de la salut, la intimitat i a tenir un medi adequat per al desenvolupament de la persona.

Dijous, 24 de febrer de 2011

La conscienciació social i dels governs sobre els perjudicis d'aquest tipus de contaminació va portar la Unió Europea a aprovar la Directiva 2002/49/CE, de 25 de juny, amb l'objectiu d'establir un marc comú destinat a evitar, prevenir i reduir, amb caràcter preferent, els efectes nocius de l'exposició de la població al soroll ambiental.

La Llei estatal 37/2003, del soroll, i la Llei catalana 16/2002, de protecció contra la contaminació acústica, les quals incorporen els criteris establerts a la directiva abans esmentada, disposen un seguit de mesures que han d'adoptar els ajuntaments amb la voluntat de millorar la qualitat de vida dels ciutadans, i els doten d'una sèrie d'eines per aconseguir-ho.

El Decret 176/2009, pel qual s'aprova el Reglament de la Llei 16/2002, concreta alguns aspectes tècnics i estableix el marc de treball per a la gestió ambiental del soroll, així com estableix les directrius per a la redacció d'ordenances municipals.

L'ordenança municipal sobre soroll i vibracions i el mapa de capacitat acústica són fruit d'un treball interdepartamental exigent i rigorós realitzat sobre el model d'Ordenança elaborat pel Departament de Medi Ambient i Habitatge de la Generalitat de Catalunya, la Federació de Municipis de Catalunya, l'Associació Catalana de Municipis i Comarques, l'Àrea de Medi Ambient de la Diputació de Barcelona i la Xarxa de Ciutats i Pobles cap a la Sostenibilitat, que ha comptat amb la col·laboració de la Universitat Politècnica de Catalunya i el consens del Protocol per a la Sostenibilitat i el Canvi Climàtic de Sabadell amb l'objectiu de donar resposta a les inquietuds dels ciutadans i les ciutadanes que, en un àmbit de progressiva conscienciació ambiental, demanen la intervenció de les administracions públiques per pal·liar i corregir els efectes nocius de la contaminació acústica en les persones.

La present ordenança concreta els instruments jurídics, i també tècnics, necessaris perquè es pugui donar una resposta adequada a les inquietuds del ciutadans i ciutadanes vers la contaminació acústica, millorant la seva qualitat de vida, en un procés d'una creixent conscienciació ambiental.

CAPÍTOL I. Objecte, fonament legal i àmbit d'aplicació

Article 1. Objecte

L'Ordenança té per objectiu regular les mesures i els instruments municipals necessaris per prevenir i corregir la contaminació acústica.

Article 2. Àmbit d'aplicació

Resten sotmesos a l'Ordenança qualsevol instal·lació, maquinària, projecte de construcció, comportament, o activitat de caràcter públic o privat, incloses als annexos, susceptibles de generar contaminació acústica per soroll, per vibracions o per soroll i vibracions.

Article 3. Definicions i índexs acústics

A l'efecte d'aquesta Ordenança, s'entén per:

Definicions

- a) **Activitat:** qualsevol activitat industrial, comercial, de serveis, recreativa o espectacle que sigui de titularitat pública o privada, i les derivades de les relacions de veïnat.
- b) **Emissor acústic:** qualsevol infraestructura, instal·lació, maquinària, activitat o comportament que generi soroll i/o vibracions.
- c) **Immissió a l'ambient exterior:** la contaminació produïda pel soroll i les vibracions que provenen d'un o diversos emissors acústics situats al medi exterior del centre receptor.
- d) **Immissió a l'ambient interior:** la contaminació produïda pel soroll i les vibracions que provenen d'un o diversos emissors acústics situats al mateix edifici o en edificis contigus al receptor.
- e) **Índex de soroll:** magnitud física que descriu el soroll ambiental.
- f) **Mapa de capacitat acústica:** instrument que assigna els nivells d'immissió fixats com a objectius de qualitat en un territori determinat.

Dijous, 24 de febrer de 2011

- g) Nova construcció: edificació que, amb posterioritat a l'entrada en vigor del Decret 176/2009, de 10 de novembre, no disposa de la llicència municipal preceptiva.
- h) Període d'avaluació: període temporal al qual s'ha de referir l'avaluació acústica, d'acord amb els annexos de l'Ordenança i la normativa de rang superior.
- i) Soroll ambiental: el so exterior no desitjat o nociu generat per les activitats humanes, inclòs el soroll emès pels mitjans de transport, pel trànsit rodat, ferroviari, marítim i aeri, i pels emplaçaments de les activitats.
- j) Valor límit d'immissió: nivell d'immissió màxim permès dins un període determinat.
- k) Zona de sensibilitat acústica: part del territori que presenta una mateixa percepció acústica. La delimitació d'aquestes zones la fixa l'Ajuntament mitjançant el Mapa de capacitat acústica.

Índexs acústics

- a) $L_{Aeq,T}$: nivell de pressió acústica contínua equivalent ponderat A, mesurat durant el període T.
- b) L_{AFmax} : nivell màxim de pressió acústica ponderat A i integrat temporalment en fast.
- c) L_{Ar} : nivell d'avaluació de la pressió acústica avaluat per a un període de temps especificat, que s'obté mitjançant mètodes de càlcul o de mesurament i, si escau, les correccions que especifiquen els annexos.
- d) L_{aw} : nivell d'avaluació de les vibracions que s'obté mitjançant mètodes de càlcul o de mesurament.
- e) L_d : índex de soroll diürn, indicador de soroll associat a la molèstia diürna.
- f) L_{den} : índex de soroll dia-vespre-nit, indicador de soroll associat a la molèstia global, que es descriu a l'annex 12.
- g) L_e : índex de soroll del vespre, indicador de soroll associat a la molèstia del vespre.
- h) L_n : índex de soroll nocturn, indicador de soroll associat a la molèstia nocturna.
- i) K_f : correcció per raó de components de baixes freqüències.
- j) K_t : correcció per raó de components tonals.
- k) K_i : correcció per raó de components impulsius.
- l) $L'_{nT,w}$: nivell global de pressió de soroll d'impacte estandarditzat.
- m) $D_{nT,A}$: diferència de nivells estandarditzada, ponderada A, entre recintes interiors.
- n) $D_{2m,nT,ATr}$: diferència de nivells estandarditzada, ponderada A, en façanes i en cobertes, per a soroll.

Article 4. Drets i Deures

1. D'acord amb el que estableix la normativa per la qual es regula el dret d'accés a la informació en matèria de medi ambient, l'Ajuntament ha de posar a disposició de la població, de manera clara, comprensible i fàcilment accessible, la informació relativa a la contaminació acústica.
2. Tots els ciutadans tenen el deure d'observar les normes de conducta que, en relació amb la contaminació acústica, determina la present Ordenança.
3. Correspon a l'Ajuntament vetllar pel compliment d'aquesta Ordenança.

CAPÍTOL II. Gestió ambiental del soroll

Article 5. Zonificació acústica i mapa de capacitat acústica

El Mapa de capacitat acústica duu a terme la zonificació acústica de les zones urbanes, els nuclis de població i, si s'escau, les zones del medi natural, d'acord amb l'establert a l'annex 1.

Article 6. Zones d'especial protecció de la qualitat acústica (ZEPQA)

1. Amb l'elaboració prèvia d'un estudi tècnic que contingui la determinació dels nivells d'immissió en l'ambient exterior mitjançant mesuraments, d'acord amb la legislació vigent, i la descripció dels valors objecte de protecció, l'Ajuntament pot declarar zones d'especial protecció de la qualitat acústica els parcs, zones enjardinades, interiors d'illes, espais per a vianants o altres àrees de sòl urbà o urbanitzable similars que reuneixin els requisits establerts per la legislació vigent i en els quals, per les seves característiques singulars, es consideri convenient de conservar la seva especial qualitat acústica.
2. La declaració ha d'incloure un pla específic de mesures que determini les prescripcions necessàries per compatibilitzar la protecció de la qualitat acústica amb els possibles usos i activitats admesos i per assegurar que no se sobrepassen els valors límit d'immissió establerts per aquestes zones.
3. L'Ajuntament pot promoure els convenis i acords de col·laboració necessaris amb altres administracions i particulars per al desenvolupament i l'execució adequats del Pla.
4. El pla específic de mesures s'ha de revisar, d'acord amb el que disposen els apartats 1 i 2, quan sigui necessari, per modificacions del planejament territorial o urbanístic o per altres causes, per tal de mantenir la compatibilitat dels usos i la qualitat acústica i els valors objecte de singular protecció.

Article 7. Zones acústiques de règim especial (ZARE)

1. L'Ajuntament pot declarar zones acústiques de règim especial aquelles àrees en les quals es comprovi que se superen els valors límit d'immissió en els termes establerts per la legislació vigent, mitjançant un estudi tècnic elaborat a iniciativa de l'Ajuntament o a petició d'un mínim del 50% dels veïns de la zona.
2. La declaració ha d'incloure un pla específic de mesures que determini les prescripcions necessàries per compatibilitzar la protecció de la qualitat acústica amb els possibles usos i activitats admesos i per assegurar que no se sobrepassen, a l'interior dels habitatges, els valors límit d'immissió establerts.
3. L'Ajuntament pot promoure els convenis i acords de col·laboració necessaris amb altres administracions i particulars per al desenvolupament i l'execució adequats del Pla.
4. El pla específic de mesures s'ha de revisar, d'acord amb el que disposa l'apartat 2, quan sigui necessari, per modificacions del planejament territorial o urbanístic o per altres causes, per tal de garantir el compliment dels seus objectius.

Article 8. Plans d'acció

1. L'Ajuntament ha d'aprovar, d'acord amb la normativa vigent, els plans d'acció en matèria de contaminació acústica corresponents als àmbits territorials dels mapes de soroll, adreçats a fer front les qüestions relatives al soroll i els seus efectes, inclosa la seva reducció.
2. Els plans d'acció en matèria de contaminació acústica han de tenir, entre d'altres, els objectius següents:
 - Afrontar globalment les qüestions que fan referència a la contaminació acústica.
 - Determinar les accions prioritàries que cal realitzar en cas de superació dels valors límit d'emissió o immissió o d'incompliment dels objectius de qualitat acústica.
 - Protegir les zones tranquil·les a les aglomeracions i a camp obert contra l'augment de la contaminació acústica.

Dijous, 24 de febrer de 2011

3. Els plans específics de mesures per minimitzar l'impacte acústic són plans per a la millora progressiva de la qualitat acústica de les zones. Si en una zona se supera el valor límit d'emissió que li és d'aplicació, el seu objectiu de qualitat acústica s'ha d'assolir. En aquests llocs les administracions competents o els titulars dels emissors han d'elaborar plans específics o projectes puntuals fins assolir l'objectiu de qualitat fixat. S'han d'especificar les mesures que resultin proporcionades econòmicament prenent en consideració les millors tecnologies disponibles.
4. Els plans d'acció en matèria de contaminació acústica es revisaran i, si escau, es modificaran sempre que es produeixi un canvi rellevant de la situació existent en matèria de contaminació acústica i, en qualsevol cas, com a mínim, cada cinc anys a comptar des de la data de la seva aprovació.

CAPÍTOL III. Intervenció administrativa sobre els emissors acústics

Secció I. Normes generals

Article 9. Valors límit

Tota instal·lació, maquinària, activitat, incloses les derivades de les relacions de veïnat, o comportament sotmès a l'Ordenança ha de respectar els objectius de qualitat acústica establerts en els annexos d'aquesta Ordenança.

Article 10. Suspensió dels objectius de qualitat acústica

1. L'Ajuntament, per causes degudament justificades, pot autoritzar la suspensió provisional dels objectius de qualitat acústica aplicables a la totalitat o part d'una zona acústica, d'acord amb els annexos 1 i 2.
2. Els titulars d'emissors acústics poden sol·licitar a l'Ajuntament, per raons degudament justificades que s'han d'acreditar en l'estudi acústic corresponent, la suspensió provisional dels objectius de qualitat acústica aplicables a la totalitat o part d'una zona o àrea acústica.
3. L'Ajuntament només pot acordar la suspensió provisional, amb la valoració prèvia de la incidència acústica, sempre que s'acrediti que les millors tècniques disponibles no permeten el compliment dels objectius esmentats. L'Ajuntament ha de sotmetre la suspensió a les condicions que s'estimin pertinents.
4. En cas d'obres, el promotor o promotora ha de presentar, a més de l'estudi acústic al qual fa referència l'apartat 2, un programa de vigilància acústica que estableixi els mitjans per donar compliment a les condicions establertes en la suspensió.
5. En el cas d'obres públiques d'infraestructures de titularitat de la Generalitat de Catalunya, l'ens competent per a la suspensió dels objectius de qualitat acústica és el Departament de Medi Ambient i Habitatge, i de les obres de l'Administració General de l'Estat, el Ministeri de Foment.

Article 11. Integració de la intervenció acústica en les actuacions ambientals

Les activitats sotmeses a intervenció ambiental susceptibles de generar sorolls, vibracions o sorolls i vibracions han d'incloure en el projecte bàsic que ha d'acompanyar la sol·licitud d'autorització ambiental o de llicència ambiental, o en la documentació que ha d'acompanyar la comunicació a l'Ajuntament o la sol·licitud de llicència d'obertura d'establiments, un estudi d'impacte acústic amb el contingut mínim que determina l'annex 10 de la Llei 16/2002, de 28 de juny.

Article 12. Altres activitats

L'Ajuntament, de manera motivada, pot determinar que per a les activitats i instal·lacions sotmeses a llicència d'obres o altres actes d'intervenció municipal que no requereixin autorització, llicència o comunicació prèvia i susceptibles de generar sorolls i/o vibracions s'hagi de presentar també un estudi d'impacte acústic amb el contingut mínim que determina l'annex 10 de la Llei 16/2002, de 28 de juny.

Secció II. Activitats

Article 13. Classificació

1. Des d'un punt de vista acústic, les activitats, de forma genèrica d'acord amb el que estableix l'annex 11 i, en qualsevol cas, en funció del nivell d'emissió dins del seu recinte, es classifiquen en algun dels grups següents:

Dijous, 24 de febrer de 2011

Grup I: nivell d'emissió entre 95 i 100 dB(A)
Grup II: nivell d'emissió entre 90 i 94 dB(A)
Grup III: nivell d'emissió entre 85 i 89 dB(A)
Grup IV: nivell d'emissió inferior o igual a 84 dB(A)

2. Qualsevol activitat no compresa explícitament en l'annex 11 s'ha de classificar per analogia amb les que s'hi citen. Si l'activitat disposa de diferents espais o plantes, s'ha de tenir en compte l'espai d'emissió màxima a fi de classificar l'activitat en un dels quatre grups. Si això no fos possible, el tècnic municipal ha de decidir la classificació en funció de la documentació aportada pel titular de l'activitat.
3. Si el nivell d'emissió d'una activitat se situa per sota del límit inferior establert per al grup que li correspongui, aquesta, amb la justificació prèvia tècnica suficient segons el que estableix l'annex 13, es pot classificar en el grup que inclogui el nivell d'emissió justificat.
4. S'entén per nivell d'emissió el nivell sonor màxim, $L_{Aeq,60s}$, que es genera dins de l'activitat, mesurat en un lloc representatiu degudament justificat. Als locals de concurrència pública s'ha de mesurar a la part central de la zona de públic on hi hagi el major nivell sonor i amb tots els serveis a ple rendiment.

Article 14. Requeriments tècnics per a les activitats

1. Les activitats incloses als grups I, II i III i les activitats de restauració del grup IV que estiguin ubicades en edificis i en contigüitat amb ús residencial han de complir els valors mínims d'aïllament acústic al soroll aeri establerts a l'annex 8 i, en tot cas, han de disposar de l'aïllament necessari per garantir als habitatges més afectats el compliment dels valors límit d'immissió establerts als annexos 3 i 4.

Les activitats recreatives de concurrència pública i totes les que puguin transmetre soroll d'impacte per via estructural en contigüitat amb ús residencial, dels grups I, II, III i IV, han de complir els valors mínims d'aïllament acústic al soroll d'impacte establerts a l'annex 8.

L'aïllament respecte a locals amb usos no residencials ha de ser el necessari per garantir el compliment dels valors límit d'immissió establerts als annexos 3 i 4.

2. Els tancaments, com ara portes d'accés, persianes metàl·liques o altres, han d'estar en bon estat de manteniment i han de disposar de les mesures correctores adequades per evitar la transmissió de soroll i/o vibracions.
3. A més del que disposen els apartats anteriors, les activitats han de complir els requeriments tècnics següents, els quals també han d'estar especificats a l'estudi d'impacte acústic:

a) Grup I:

- L'activitat s'ha de portar a terme amb les portes i finestres tancades, ha de disposar dels elements de ventilació adients i amb les mesures esmorteïdores pertinents per tal de no superar els valors límit establerts.
- A més, les activitats recreatives han de disposar de:
 - Doble porta amb molles de retorn i tancament hermètic, en posició tancada, o altres sistemes equivalents que garanteixin en tot moment l'aïllament en façana en els moments d'entrada i sortida del públic.
 - Quan es disposi d'equip de so, limitador enregistrator, d'acord amb l'establert a l'annex 10, per tal d'assegurar que no se superin els valors límit establerts, ni els 100 dB(A) de nivell d'immissió màxim.
 - Els titulars de les activitats són responsables de vetllar perquè els usuaris no produeixin molèsties al veïnat. En el cas que les seves recomanacions no siguin ateses, han d'avisar la policia local a l'efecte adient.

En tots aquells casos en què s'hagi comprovat l'existència reiterada de molèsties al veïnat, l'Ajuntament pot imposar al titular de l'activitat l'obligació de disposar, com a mínim, d'una persona encarregada de la vigilància a l'exterior de l'establiment.

b) Grup II:

Dijous, 24 de febrer de 2011

L'activitat ha de disposar de les mesures esmorteïdores pertinents, si escau, per tal de no superar els valors límits establerts.

A més, les activitats recreatives han de disposar de:

- Doble porta amb molles de retorn i tancament hermètic, en posició tancada, o altres sistemes equivalents que garanteixin en tot moment l'aïllament en façana en els moments d'entrada i sortida del públic.
- Quan es disposi d'equip de so, limitador enregistrator, d'acord amb l'establert a l'annex 10 per tal d'assegurar que no se superin els valors límit establerts, ni els 94 dB(A) de nivell d'immissió màxim.

En tots aquells casos en què s'hagi comprovat l'existència reiterada de molèsties al veïnat, l'Ajuntament pot imposar al titular de l'activitat l'obligació de disposar, com a mínim, d'una persona encarregada de la vigilància a l'exterior de l'establiment.

c) Grup III:

- L'activitat ha de disposar de les mesures esmorteïdores pertinents, si escau, per tal de no superar els valors límits establerts.
- L'emissió sonora màxima dels televisors i dels equips de reproducció de so dels bars, bar-restaurants o restaurants serà de 80 dB(A) mesurats a un metre de distància de la font.

d) Grup IV:

- Quan l'activitat es dugui a terme amb portes o finestres obertes, el nivell sonor generat a l'interior de l'activitat no ha de superar el nivell de soroll ambiental del carrer.
- L'emissió sonora màxima dels televisors i dels equips de reproducció de so dels bars, bar-restaurants o restaurants serà de 75 dB(A) mesurats a un metre de distància de la font.

e) En els casos que es consideri oportú, l'Ajuntament pot exigir la instal·lació d'un limitador enregistrator o altres mecanismes similars, per garantir que no se superin els nivells d'emissió a l'interior del local.

f) En qualsevol activitat, la instal·lació d'un limitador enregistrator no ha de substituir en cap cas l'aïllament mínim que ha de tenir l'establiment.

4. Els controls inicials i/o els controls periòdics han de certificar que es compleixen les mesures atenuadores projectades que assegurin l'observança dels requeriments establerts i garantir el respecte dels valors límit d'immissió tant en ambient exterior com interior que siguin d'aplicació.

5. Per raons d'insonorització o condicionament acústic es pot permetre disminuir 10 cm l'alçària entre forjats, sempre que l'alçària inicial estigui d'acord amb la normativa d'aplicació.

6. Als locals catalogats com a monuments nacionals i/o inclosos en el Pla Especial de Protecció del Patrimoni de Sabadell (PEPPS) i/o el Catàleg de Monuments i Conjunts Històrico-Artístics de Catalunya, l'aplicació dels requeriments acústics es durà a terme sempre que no afectin els elements afectats que cal conservar.

Article 15. Activitats de càrrega i descàrrega de mercaderies

1. L'horari de les activitats de càrrega i descàrrega de mercaderies, manipulació de productes, contenidors, materials de construcció o similars comprèn de les 7 h a les 21 h, excepte als polígons industrials i sempre que no s'afecti a habitatges.

Dijous, 24 de febrer de 2011

2. Els contenidors i carros de càrrega, descàrrega i distribució de mercaderies s'han de condicionar per evitar la transmissió de soroll.
3. L'Ajuntament pot autoritzar, de manera excepcional, la càrrega o descàrrega de materials a aquelles empreses o comerços que justifiquin tècnicament la impossibilitat d'adaptar-se als horaris establerts en l'apartat anterior, sempre que es garanteixi el compliment dels valors límit d'immissió acústica.
4. Els titulars de les activitats de càrrega i descàrrega són responsables del personal que realitza aquestes tasques, que les ha de dur a terme fent el menor impacte sonor possible.

Secció III. Activitats a l'aire lliure

Article 16. Disposició de caràcter general

1. Les terrasses, fires d'atraccions, mercats, parades de venda ambulant, espantalls acústics i totes les altres activitats a l'aire lliure que tinguin una incidència acústica significativa han de disposar d'autorització municipal expressa, la qual ha d'assenyalar les condicions que cal complir per minimitzar la seva possible incidència a la via pública segons la zona on tinguin lloc.
2. A les terrasses d'ús públic, s'hi prohibeix la instal·lació de qualsevol mena d'element acústic extern o de megafonia, així com la realització d'actuacions en viu, excepte aquelles que disposin d'autorització expressa.
3. Les carpes i discoteques a l'aire lliure han de disposar d'un limitador enregistrator, d'acord amb l'establert a l'annex 10 per tal d'assegurar que no se superin els valors límit establerts.

Article 17. Activitats festives i altres actes a la via pública

1. Les revetlles, festes tradicionals, fires, cercaviles, espectacles musicals o altres manifestacions populars a la via pública o en altres àmbits d'ús públic o privat a l'aire lliure, així com els actes cívics, culturals, reivindicatius, esportius, recreatius excepcionals, fires d'atraccions, mítings i tots els altres que tinguin un caràcter semblant, han de disposar d'autorització municipal expressa, la qual ha d'assenyalar les condicions que cal complir per minimitzar la possible incidència dels sorolls a la via pública segons la zona on tinguin lloc.
2. Les activitats públiques que utilitzin sistemes electroamplificats de so han d'assegurar que el nivell sonor màxim no superi els 100 dB(A) ($L_{Aeq,60s}$) als indrets d'accés públic i el nivell màxim de 80 dB(A) ($L_{Aeq,30 minuts}$) a la façana més exposada.
3. En els casos que es consideri oportú, l'Ajuntament pot exigir la instal·lació d'un limitador enregistrator o altres mecanismes similars, per garantir que no se superin els nivells d'emissió.
4. En cas d'incompliment de les condicions i mesures establertes als apartats anteriors, i sens perjudici de les responsabilitats que es derivin de la infracció, l'Ajuntament pot adoptar les mesures necessàries, inclosa la suspensió de l'activitat.
5. El comportament dels ciutadans a la via pública i a les zones de concurrència pública i a l'interior dels vehicles de servei públic s'ha de mantenir dins dels límits de la convivència pacífica en el respecte dels drets de les altres persones.

Article 18. Instal·lacions amb sistemes de megafonia

1. L'horari de funcionament dels sistemes de megafonia i els equips de música amplificada de les instal·lacions a l'aire lliure, tant públiques com privades, comprèn entre les 8 h i les 21 hores els dies laborables i entre les 9 h i les 21 h els dies festius, excepte autorització expressa.

Dijous, 24 de febrer de 2011

2. Aquests sistemes han de ser direccionals i han d'estar orientats cap a les instal·lacions. S'han d'utilitzar de manera adequada i respectuosa tant pel que fa al volum com a la freqüència.
3. En tot cas, no es poden sobrepassar els valors límit d'immissió establerts.

Secció IV. Relacions de veïnat

Article 19. Relacions de veïnat

1. Els veïns han d'evitar molestar els altres veïns amb sorolls innecessaris, com ara amb tancaments de porta bruscs, crits, música molt alta, celebració de festes, funcionament d'electrodomèstics sorollosos o altres conductes similars. Entre les 21 hores de la nit i les 8 hores del matí següent no és permès l'ús d'aparells domèstics sorollosos, instruments musicals, cants, reparacions de materials o canvi de mobles o qualsevol altra activitat que pugui pertorbar el descans aliè.
2. Amb la finalitat de preservar la convivència pacífica i les relacions futures de veïnatge, el respecte i la tolerància mútua, s'oferirà a les parts en conflicte la possibilitat d'acollir-se a un procés de mediació a través del Servei de Mediació Comunitària municipal, a fi que resolguin les seves diferències mitjançant acords i solucions satisfactòries per a totes les parts.
3. Als espais públics, com ara els parcs, no s'han de posar en funcionament equips de so o similars que puguin generar un impacte acústic significatiu als voltants, a excepció de les activitats a l'aire lliure regulades a la secció III.

Article 20. Animals de companyia

1. Els propietaris o posseïdors dels animals domèstics en són responsables i han d'evitar que aquests pertorbin la vida dels veïns, amb crits, cants, sons ni cap altre tipus de soroll, tant si es troben a l'interior de l'habitatge com a terrasses o patis interiors, en especial des de les 21 hores de la nit fins a les 8 hores del matí.
2. Es pot oferir a les parts en conflicte la possibilitat d'iniciar un procés de mediació a través del Servei de Mediació Comunitària municipal, d'acord amb l'apartat 19.2 de la present Ordenança.

Secció V. Vehicles de motor i ciclomotors

Article 21. Vehicles de motor i ciclomotors

1. Els propietaris i els usuaris de tota classe de vehicles de motor i ciclomotors han de mantenir en bones condicions de funcionament els elements susceptibles de produir molèsties per sorolls a fi que l'emissió acústica del vehicle amb el motor en marxa no excedeixi els valors límit d'emissió establerts per l'annex 6 i, especialment, no poden:
 - a) Fer ús de llurs dispositius acústics en tot el terme municipal, excepte en cas de perill immediat d'accident i sempre que l'avís no pugui fer-se per cap altre mitjà.
 - b) Forçar les marxades dels vehicles produint sorolls molestos, com ara fer acceleracions innecessàries o forçar el motor en circular per pendents.
 - c) Utilitzar dispositius que puguin anul·lar o reduir l'acció del silenciador, així com circular amb vehicles amb silenciador incomplet, inadequat o deteriorat, produint un soroll innecessari.
 - d) Donar voltes innecessàriament a les illes d'habitatges, fer acceleracions, virolles i derrapades, així com qualsevol soroll produït per l'ús inadequat, tant si es fa en un espai públic com privat, molestant el veïnat.
 - e) Fer funcionar els equips de música dels vehicles a un volum elevat amb les finestres obertes, audible a l'exterior del vehicle.
 - f) Romandre amb el vehicle aturat i el motor en marxa a la via pública o a altres espais públics durant més de dos minuts, llevat de situacions de congestió del trànsit o necessitats específiques del funcionament del servei públic.

Dijous, 24 de febrer de 2011

- g) Estacionar vehicles, com ara camions frigorífics, en els quals resten en funcionament equips de refrigeració o similars, en zones urbanitzades d'ús residencial, durant el període nocturn.
2. L'Ajuntament pot dur a terme controls dels nivells d'emissió sonora dels vehicles de motor i ciclomotors, complementaris als que realitzen les inspeccions tècniques de vehicles. En aquests controls s'ha de comprovar, entre altres aspectes, que els tubs d'escapament instal·lats siguin els homologats i estiguin en bones condicions d'ús. En cas contrari, el titular del vehicle ha de substituir-lo per un dispositiu homologat. El vehicle no pot circular pel municipi mentre no se n'hagi fet la substitució.

Article 22. Vehicles de serveis públics

1. En cas de vehicles de serveis municipals, s'ha d'assegurar que tinguin com a condició fonamental ser poc sorollosos, dintre de les tecnologies disponibles econòmicament proporcionades, tant pel que fa a la circulació com a la realització de la seva activitat específica.
2. L'Ajuntament ha de fomentar les tasques de formació adients per tal que el personal que utilitza vehicles municipals o d'empreses concessionàries de serveis municipals prengui consciència que ha de fer les seves tasques amb el menor impacte sonor possible.
3. L'Ajuntament ha de fixar i adaptar els horaris de funcionament dels vehicles adscrits a activitats i serveis de gestió directa o indirecta, amb la finalitat que ocasionin el mínim de molèsties possibles.
4. En particular, en el plec de clàusules econòmicoadministratives i en les prescripcions tècniques dels contractes de gestió de serveis municipals susceptibles de generar contaminació acústica, s'hi introduiran totes les mesures i millores tècniques econòmicament proporcionades que permetin disminuir l'impacte acústic, i es tindrà en compte que aquests serveis s'han de prestar amb el mínim impacte sonor, tant pel que fa als vehicles com a les tasques del servei establert.

Article 23. Vehicles destinats a serveis d'urgències

Els conductors dels vehicles destinats a serveis d'urgències només han d'utilitzar els dispositius de senyalització acústica d'emergència en els serveis d'urgència extrema i quan la senyalització lluminosa resulti insuficient; en cas contrari, en seran responsables.

Secció VI. Sistemes d'avís acústic

Article 24. Condicions de funcionament

1. Qualsevol sistema d'alarma, campanes i sirenes o qualsevol altre sistema d'avís acústic que emeti a l'exterior o a l'interior de zones comunes, d'equipaments o de vehicles s'ha de mantenir en perfecte estat de funcionament per evitar que s'activin per causes injustificades.
2. Llevat de circumstàncies excepcionals, no és permès fer sonar durant el període nocturn elements d'avís, com ara sirenes o alarmes.
3. La regulació dels sistemes d'avís acústic s'ha d'ajustar al que preveu l'annex 9.
4. El toc de campanes, en horari nocturn, es condiciona als pactes establerts amb els responsables municipals, que en cap cas poden contravenir la legislació vigent.
5. Les proves d'assaig d'aparells d'alarma només es poden fer en la franja horària que va de les 9 del matí a les 9 del vespre, amb avis previ a la policia local i en un temps no superior als tres minuts.

Article 25. Funcionament anormal

Quan el funcionament anormal d'un sistema d'avís acústic produeixi molèsties al veïnatge i no sigui possible localitzar el titular de la instal·lació, l'Administració municipal pot desmuntar i retirar el sistema.

Dijous, 24 de febrer de 2011

Secció VII. Construccions

Article 26. Aïllament acústic a les façanes

Per a l'execució de projectes de noves construccions, reconversió d'edificació antiga i obres de gran rehabilitació destinades a habitatges, usos hospitalaris, educatius o culturals, l'Ajuntament ha de facilitar el nivell d'avaluació L_d , o establir la manera d'obtenir-lo, per garantir que l'aïllament acústic de la façana asseguri el compliment dels objectius de qualitat acústica d'aplicació.

Article 27. Treballs a la construcció

1. Els responsables de les obres han d'adoptar les mesures oportunes per evitar que els nivells sonors produïts per aquestes, així com els generats per la maquinària auxiliar utilitzada, superin els objectius de qualitat acústica de la zona on es realitzen, fins i tot, si fos necessari, mitjançant la instal·lació de silenciadors acústics, el tancament de la font sonora o la seva ubicació a l'interior de l'estructura en construcció un cop que l'estat de l'obra ho permeti.
2. L'horari de treball ha d'estar comprès entre les 8 i les 21 hores els dies laborables, de dilluns a divendres, i entre les 10 h i les 21 h els dissabtes i festius.
3. L'horari de funcionament de la maquinària és entre les 8 i les 20 hores els dies laborables, de dilluns a divendres, i entre les 10 i les 20 h els dissabtes i festius.
4. S'exceptuen del compliment de les franges horàries que estableix el paràgraf anterior les obres que s'hagin d'executar, amb caràcter d'urgència, per al restabliment de serveis essencials, com ara el subministrament d'electricitat, aigua, gas o telèfon, i els serveis relacionats amb les noves tecnologies de la informació, així com les obres destinades a evitar una situació de risc o perill imminent per a les persones o els béns, i les que, per les característiques que els són pròpies, no poden executar-se durant el dia.
5. La maquinària i els equips que s'utilitzen en les obres públiques i en la construcció han de ser tècnicament els menys sorollosos i l'ús ha de ser el més adequat per reduir la contaminació acústica generada. Especialment:
 - a) Els generadors elèctrics que s'instal·lin a la via pública han de tenir un nivell de potència sonora de com a màxim 90 dB PWL i el seu espectre no ha de presentar components tonals. En el cas que l'obra tingui una durada superior a un mes, s'han de substituir per una escomesa elèctrica, excepte en les obres d'urbanització.
 - b) Els motors de combustió han d'anar equipats amb silenciadors de gasos de combustió i sistemes esmorteïdors de soroll i vibracions.
 - c) Els motors de les màquines s'han d'aturar quan aquestes no s'utilitzin.
 - d) Els compressors i la resta de maquinària sorollosa situada a menys de 50 metres d'edificis ocupats o situats a l'exterior de les obres han de funcionar amb el capot tancat i amb tots els elements de protecció instal·lats, bé pel fabricant, bé amb posterioritat, per amortir els sorolls.
 - e) Els martells pneumàtics, autònoms o no, han de disposar d'un mecanisme silenciador de l'admissió i expulsió de l'aire.

Article 28. Instal·lacions de climatització, condicionament d'aire i ventilació

1. Els equips d'aire condicionat, refrigeració o aireig o similars s'han d'instal·lar d'acord amb el que estableixi la normativa vigent, i no han de superar els valors límit establerts.
2. Si aquests tipus d'instal·lacions són susceptibles d'ocasionar impacte acústic significatiu al seu entorn, s'han de projectar i instal·lar sistemes correctors acústics que assegurin el compliment dels valors límit establerts.
3. Els instal·ladors i els propietaris són els responsables de la col·locació correcta de les instal·lacions de climatització, condicionament d'aire i ventilació, tant pel que fa a la ubicació i el funcionament com al compliment dels valors límit establerts.

Dijous, 24 de febrer de 2011

4. Es pot oferir a les parts en conflicte la possibilitat d'iniciar un procés de mediació a través del Servei de Mediació Comunitària municipal, d'acord amb l'apartat 19.2 de la present Ordenança.

Article 29. Ús i funcionament de les instal·lacions comunitàries, auxiliars i/o complementàries de l'edificació

La comunitat de propietaris i, si s'escau, els usuaris de les instal·lacions comunitàries, com ara ascensors, portes metàl·liques, maquinària i altres similars, han d'assegurar-ne el manteniment i bon funcionament, per tal que aquestes no superin els valors límit d'immissió de soroll i/o vibracions indicats als annexos 3, 4 i 7.

CAPÍTOL IV. Inspecció, control i règim sancionador

Secció I. Inspecció i control

Article 30. Denúncies

1. Les denúncies donen lloc a les actuacions d'inspecció i control corresponents per tal de comprovar la veracitat dels fets denunciats i, si s'escau, a la incoació de l'expedient sancionador corresponent, i s'han de notificar als denunciants les resolucions que s'adoptin.
2. La denúncia, verbal o escrita, ha de contenir les dades necessàries perquè els òrgans municipals competents puguin realitzar la comprovació corresponent.

Article 31. Inspecció

1. L'actuació inspectora pot ser realitzada d'ofici o com a conseqüència de denúncia pels tècnics municipals designats a aquest efecte, pels agents de la policia local o per personal d'entitats supramunicipals, en funcions d'assistència tècnica al municipi, que gaudiran del caràcter d'agents de l'autoritat, i, en conseqüència, poden accedir a qualsevol lloc, instal·lació o dependència, de titularitat pública o privada, i amb la col·laboració, si escau, del personal d'entitats de prevenció de la contaminació acústica.
2. El responsable i el titular de la font emissora resten obligats a permetre el seu accés a dins l'activitat per tal de dur a terme la visita d'inspecció i a posar en funcionament les fonts emissores de la manera com se'ls indiqui, per tal de dur a terme mesuraments acústics i les comprovacions necessàries.
3. Els conductors de vehicles de motor estan obligats a facilitar la comprovació dels nivells d'emissió sonora del vehicle als agents de la policia local.

Article 32. Funció dels inspectors

El personal designat per dur a terme les inspeccions té, entre d'altres, les funcions següents:

- a) Accedir, amb identificació prèvia i amb les autoritzacions que siguin pertinents, si s'escau, a les instal·lacions, maquinàries, activitats o àmbits generadors o receptors de fonts de contaminació acústica.
- b) Requerir la informació i la documentació administrativa que autoritzi les activitats i instal·lacions objecte de la inspecció.
- c) Procedir al mesurament, l'avaluació i el control necessaris per comprovar el compliment de les disposicions vigents i les condicions de l'autorització que tingui la instal·lació, maquinària, activitat o comportament.
- d) Aixecar acta de les actuacions realitzades en l'exercici d'aquestes funcions.
- e) Proposar les mesures de caràcter preventiu o cautelar que estiguin previstes en aquesta Ordenança o en la legislació sectorial que sigui d'aplicació.

Article 33. Acta de la inspecció

1. De les comprovacions efectuades en el moment de la inspecció s'ha d'aixecar una acta, una còpia de la qual s'ha de lliurar al titular o persona responsable de l'activitat, indústria, vehicle o domicili on s'ha dut a terme la inspecció. L'acta pot donar lloc, si escau, a la incoació del corresponent expedient sancionador.

Dijous, 24 de febrer de 2011

2. A l'acta, en el cas dels vehicles de motor i ciclomotors, hi ha de constar el resultat de la inspecció, en els termes de favorable, desfavorable o molt desfavorable, segons el que preveu l'annex 6.

Secció II. Règim sancionador

Article 34. Classificació d'infraccions

8. Són infraccions administratives les accions i les omissions que contravenen les disposicions d'aquesta ordenança.
9. Les infraccions de la normativa reguladora de la contaminació acústica es classifiquen en lleus, greus i molt greus, d'acord amb la tipificació establerta per l'article 35.

Article 35. Tipificació

1. Són infraccions lleus:
 - a) Superar en un màxim de 5 unitats els valors límit d'immissió que estableixen els annexos 3 i 4.
 - b) Superar en un màxim de 5 unitats els valors límit d'emissió establerts per l'annex 6.
 - c) Superar en un màxim de 5 unitats els valors límit d'immissió que estableix l'annex 7.
 - d) No comunicar a l'Administració competent les dades requerides per aquesta dins dels terminis establerts.
 - e) La instal·lació i comercialització d'emissors acústics sense adjuntar-hi informació sobre els seus índexs d'emissió, quan aquesta informació sigui exigible conforme a la normativa aplicable.
 - f) Qualsevol altra infracció no tipificada expressament com a infracció greu o molt greu.
2. Són infraccions greus:
 - a) Superar en més de 5 unitats i fins a un màxim de 10 unitats els valors límit d'immissió que estableixen els annexos 3 i 4.
 - b) Superar en més de 5 unitats i fins a un màxim de 10 unitats els valors límit d'emissió que estableix l'annex 6.
 - c) Superar en més de 5 unitats i fins a un màxim de 10 unitats els valors límit d'immissió que estableix l'annex 7.
 - d) Fer circular vehicles de motor amb silenciadors ineficaços, incomplets, inadequats o deteriorats.
 - e) Incomplir les condicions imposades en l'autorització administrativa.
 - f) Incomplir els requeriments municipals de correcció de les deficiències observades.
 - g) Impedir o obstruir l'actuació inspectora quan no es donen les circumstàncies que estableix la lletra e) de l'apartat 3.
 - h) Subministrar informació o documentació falsa, inexacta o incompleta.
 - i) Reincidir en la comissió d'infraccions de caràcter lleu en el termini de dos anys.
3. Són infraccions molt greus:
 - a) Superar en més de 10 unitats els valors límit d'immissió que estableixen els annexos 3 i 4.
 - b) Superar en més de 10 unitats els valors límit d'emissió que estableix l'annex 6.
 - c) Superar en més de 10 unitats els valors límit d'immissió que estableix l'annex 7.
 - d) Impedir o obstruir l'actuació inspectora de manera que retardi l'exercici de les seves funcions.
 - e) Posar en funcionament focus emissors quan se n'hagi ordenat el precintament o la clausura.

Dijous, 24 de febrer de 2011

- f) Superar els valors límit d'immissió establerts a les zones d'especial protecció de la qualitat acústica (ZEPQA) i de les zones acústiques de règim especial (ZARE).
- g) Reincidir en la comissió d'infraccions de caràcter greu en el termini de dos anys.

Article 36. Responsabilitat

La responsabilitat administrativa per les infraccions d'aquesta Ordenança correspon:

- a) Al titular de l'autorització administrativa, quan es tracti d'activitats considerades per aquesta Ordenança sotmeses a règim d'autorització.
- b) A la persona propietària del focus emissor o la persona causant del soroll en la resta de supòsits.
- c) En el cas de menors o discapacitats, la responsabilitat administrativa correspon als tutors o guardadors.

Article 37. Mesures provisionals

1. L'òrgan administratiu competent per resoldre el procediment sancionador, en cas d'urgència i abans de l'inici del procediment, quan la producció de sorolls i vibracions superi els nivells establerts per a la tipificació com a falta greu o molt greu o davant l'incompliment reiterat dels requeriments dirigits a l'adopció de mesures correctores, pot adoptar les mesures provisionals següents:
 - a) Mesures de correcció, seguretat i control dirigides a impedir la continuïtat de l'acció productora del dany.
 - b) El precintament del focus emissor.
 - c) La clausura temporal, total o parcial de l'establiment.
 - d) La suspensió temporal de l'autorització que habilita per a l'exercici de l'activitat.
2. Les mesures establertes per l'apartat 1 s'han de ratificar, modificar o aixecar en l'acord corresponent d'inici del procediment administratiu sancionador, que s'ha d'efectuar en els quinze dies següents a l'adopció de l'acord.
3. Les mesures establertes per l'apartat 1 poden ésser adoptades per l'òrgan competent per iniciar l'expedient en qualsevol moment, un cop iniciat el procediment sancionador, per tal d'assegurar l'eficàcia de la resolució final.

Article 38. Sancions

1. Les infraccions tipificades per aquesta Ordenança se sancionen d'acord amb els límits següents:
 - a) Infraccions lleus, fins a 900 euros, excepte les lletres d) i e) de l'article 35, que són fins a 600 euros.
 - b) Infraccions greus, des de 901 fins a 12.000 euros.
 - c) Infraccions molt greus, des de 12.001 fins a 300.000 euros.
2. La comissió d'infraccions greus pot implicar, a més de la sanció pecuniària que correspongui, la suspensió temporal de l'activitat durant un termini no superior a sis mesos i el precintament dels focus emissors.
3. La comissió d'infraccions molt greus, excepte per les lletres f) i g) de l'article 35, pot implicar, a més de la sanció pecuniària que correspongui, la suspensió temporal de l'activitat durant un termini superior a sis mesos o amb caràcter definitiu, la retirada temporal o definitiva de l'autorització i el precintament dels focus emissors.
4. La resolució que posa fi al procediment sancionador pot acordar, a més de la imposició de la sanció pecuniària que correspongui, l'adopció de mesures correctores i la indemnització per danys i perjudicis ocasionats com a conseqüència de l'actuació infractora.

Article 39. Gradació de les sancions

1. Les sancions establertes per aquesta Ordenança es graduen tenint en compte els criteris següents:
 - a) L'afectació de la salut de les persones.
 - b) La naturalesa dels perjudicis causats.
 - c) L'alteració social causada per la infracció.
 - d) La capacitat econòmica de l'infractor.

Dijous, 24 de febrer de 2011

- e) El benefici derivat de l'activitat infractora.
 - f) L'existència d'intencionalitat.
 - g) La reincidència i la participació.
 - h) L'efecte que la infracció produeix sobre la convivència de les persones, en els casos de relacions de veïnatge.
2. A l'efecte d'aquesta Ordenança, es considera reincidència la comissió de més d'una infracció de la mateixa naturalesa en un període de dos anys, declarada per resolució ferma en via administrativa.

Article 40. Procediment

El procediment per imposar les sancions establertes per aquesta Ordenança es regeix per les normes de procediment administratiu vigents a Catalunya.

Article 41. Multes coercitives

En cas d'incompliment de les obligacions derivades dels requeriments formulats a l'empara del que estableix aquesta Ordenança, es poden imposar multes coercitives amb un import de 150, 300 i 600 euros, i amb un màxim de tres de consecutives.

Article 42. Diagnòstic i mesures cautelars per als vehicles de motor i ciclomotors

El resultat de la inspecció per als vehicles de motor i ciclomotors pot ser:

- a) Favorable, quan el resultat de la inspecció determini que el nivell de soroll és igual o inferior al permès.
- b) Desfavorable, quan el resultat de la inspecció determina la comissió d'una infracció lleu o greu. En aquest cas:
 - 1. Els agents de la policia municipal han de lliurar una còpia de l'acta d'inspecció i la còpia de la denúncia al conductor del vehicle i l'han de requerir perquè es torni a presentar amb el vehicle abans de 15 dies a l'Ajuntament amb la finalitat de poder realitzar un nou mesurament del nivell de soroll, o bé presentar una certificació del nivell de soroll mesurat emesa per la inspecció tècnica de vehicles.
 - 2. Si transcorregut aquest termini no s'ha presentat de nou el vehicle o bé el nou mesurament del nivell de soroll supera els límits establerts, s'ha d'iniciar el procediment sancionador i adoptar les mesures indicades per al supòsit de diagnòstic molt desfavorable.
- c) Molt desfavorable: quan el resultat de la inspecció determini la comissió d'una infracció molt greu. En aquest cas:
 - 1. Els agents de la policia municipal han d'intervenir el permís o llicència de circulació del vehicle i lliurar en la seva substitució un volant en el qual es reflecteixi la matrícula del vehicle, a l'únic efecte de dur-lo a un taller de reparació i abans de 15 dies presentar-se davant els serveis competents, per fer la comprovació de la reparació. En cap cas pot circular en horari nocturn.

Article 43. Òrgans competents

La competència per a la imposició de les sancions per infracció de les normes establertes en aquesta Ordenança correspondrà a l'alcalde o la persona en què delegui.

Article 44. Prescripció

- 1. En les infraccions continuades, el termini de prescripció començarà a comptar a partir del moment en què finalitzi l'acció o omissió que constitueixin la infracció, i en les infraccions permanents, a partir del moment en què s'elimina la situació il·lícita.
- 2. Les infraccions prescriuen en els terminis següents:
 - a) Infraccions molt greus, al cap de tres anys.
 - b) Infraccions greus, al cap de dos anys.
 - c) Infraccions lleus, al cap de 6 mesos.

Dijous, 24 de febrer de 2011

3. Les sancions prescriuen en els terminis següents:

- a) Les sancions imposades per faltes molt greus, al cap de tres anys.
- b) Les sancions imposades per faltes greus, al cap de dos anys.
- c) Les sancions imposades per faltes lleus, al cap d'un any.

Disposició addicional primera

En previsió dels avenços tecnològics o l'aprovació de noves normes, els procediments de mesura i avaluació establerts en aquesta Ordenança podran ser modificats a partir d'una proposta aprovada en el Ple municipal.

Disposició addicional segona

Els serveis tècnics municipals elaboraran els plans d'acció en matèria de contaminació acústica en el termini d'un any, a comptar des de la data d'entrada en vigor d'aquesta Ordenança.

Disposició transitòria

Qualsevol activitat existent disposa del termini de dos anys a partir de l'entrada en vigor del Decret 176/2009 per ajustar-se als valors límit d'immissió. Aquest termini es pot prorrogar, per resolució de l'alcalde o la persona en qui delegui, amb l'aprovació prèvia d'un pla de mesures per minimitzar l'impacte acústic.

Disposició derogatòria

Queda derogada l'Ordenança municipal per vetllar per la qualitat sonora del medi urbà, aprovada pel Ple municipal el 20 de març de 1991, així com totes aquelles disposicions que contradiguin aquesta Ordenança o que s'hi oposin i siguin del mateix rang o inferior.

Disposició final

Aquesta Ordenança entrarà en vigor l'endemà de la seva publicació al BOP.

Annex 1. Qualitat acústica del territori. Mapes de capacitat

1. Àmbit d'aplicació

Aquest annex s'aplica al conjunt d'emissors que incideixen a les zones de sensibilitat acústica delimitades segons la capacitat acústica del territori i establertes en els mapes de capacitat acústica.

2. Objectius de qualitat

El mapa de capacitat acústica estableix la zonificació acústica del territori i els valors límit d'immissió d'acord amb les zones de sensibilitat acústica:

Zones de sensibilitat acústica i usos del sòl	Valors límit d'immissió en dB(A)		
	L_d (7 h - 21 h)	L_e (21 h - 23 h)	L_n (23 h - 7 h)
Zona de sensibilitat acústica alta (A)			
(A1) Espais d'interès natural i altres	-	-	-
(A2) Predomini del sòl d'ús sanitari, docent i cultural	55	55	45
(A3) Habitatges situats al medi rural	57	57	47
(A4) Predomini del sòl d'ús residencial	60	60	50
Zona de sensibilitat acústica moderada (B)			
(B1) Coexistència de sòl d'ús residencial amb activitats i/o infraestructures de transport existents	65	65	55
(B2) Predomini del sòl d'ús terciari diferent a (C1)	65	65	55
(B3) Àrees urbanitzades existents afectades per sòl d'ús industrial	65	65	55
Zona de sensibilitat acústica baixa (C)			
(C1) Usos recreatius i d'espectacles	68	68	58
(C2) Predomini de sòl d'ús industrial	70	70	60
(C3) Àrees del territori afectades per sistemes generals d'infraestructures de transport o altres equipaments públics -	-	-	-

Dijous, 24 de febrer de 2011

L_d , L_e i L_n : índexs d'immissió de soroll en els períodes de dia, vespre i nit, respectivament.

En les zones urbanitzades existents i per als usos de sòl (A2), (A4), (B2), (C1) i (C2), i per a habitatges existents en el medi rural (A3), el valor límit d'immissió s'incrementa en 5 dB(A).

a) Zona de sensibilitat acústica alta (A)

(A1) Espais d'interès natural, espais naturals protegits, espais de la xarxa Natura 2000 o altres espais protegits que pels seus valors naturals requereixen protecció acústica.

També s'hi inclouen les zones tranquil·les a camp obert que es pretén que es mantinguin silencioses per raons turístiques, de preservació de paisatges sonors o de l'entorn.

En qualsevol cas, s'han de tenir en compte les activitats agrícoles i ramaderes existents.

Els seus valors límit d'immissió poden ser més restrictius que els de les altres àrees de la zona de sensibilitat acústica alta i poden ser objecte de declaració com a zones d'especial protecció de la qualitat acústica (ZEPQA).

(A2) Centres docents, hospitals, geriàtrics, centres de dia, balnearis, biblioteques, auditoris o altres usos similars que demanin una especial protecció acústica.

S'hi inclouen els usos sanitaris, docents i culturals que demanin, a l'exterior, una protecció especial contra la contaminació acústica, com ara les zones residencials de repòs o geriatria, centres de dia, les grans zones hospitalàries amb pacients ingressats, les zones docents, com ara campus universitaris, zones d'estudi i biblioteques, centres de recerca, museus a l'aire lliure, zones de museus i d'expressió cultural i altres assimilables.

(A3) Habitatges situats al medi rural.

Habitatges situats al medi rural que compleixen les condicions següents: estar habitats de manera permanent, estar aïllats i no formar part d'un nucli de població, ésser en sòl no urbanitzable i no estar en contradicció amb la legalitat urbanística.

(A4) Àrees amb predomini del sòl d'ús residencial.

S'inclouen els interiors d'illa d'ús residencial exclusiu.

Les zones verdes que es disposin per obtenir distància entre les fonts sonores i les àrees residencials no s'assignaran a aquesta categoria acústica, sinó que es consideraran zones de transició.

b) Zona de sensibilitat acústica moderada (B)

(B1) Àrees on coexisteixen sòl d'ús residencial amb activitats i/o infraestructures de transport existents.

(B2) Àrees amb predomini de sòl d'ús terciari.

Inclouen els espais destinats amb preferència a activitats comercials i d'oficines, espais destinats a restauració, allotjament i altres, parcs tecnològics amb exclusió d'activitats productives en gran quantitat, incloent-hi les àrees d'estacionament d'automòbils que els són pròpies i totes aquelles activitats i espais diferents dels esmentats en (C1).

(B3) Àrees urbanitzades existents afectades per sòl d'ús industrial.

Inclouen els espais d'ús predominantment residencial existents afectats per zones de sòl d'ús industrial també existents, com ara polígons industrials o d'activitats productives en gran quantitat, en què per la seva situació no és possible el compliment dels objectius fixats per a una zona (B1).

c) Zona de sensibilitat acústica baixa (C)

(C1) Àrees amb predomini del sòl d'ús terciari, recreatiu i d'espectacles.

Inclouen els espais destinats a recintes firals amb atraccions recreatives, llocs de reunió a l'aire lliure, espectacles i altres assimilables.

Dijous, 24 de febrer de 2011

(C2) Àrees amb predomini de sòl d'ús industrial.

Inclouen tots els espais del territori destinats o susceptibles de ser utilitzats per als usos relacionats amb les activitats industrials i portuàries amb llurs processos de producció, els parcs d'abassegament de materials, els magatzems i les activitats de tipus logístic, estiguin vinculades o no a una explotació en concret, els espais auxiliars de l'activitat industrial com ara subestacions de transformació elèctrica, etc.

En les àrees acústiques d'ús predominantment industrial es poden tenir en compte les singularitats de les activitats industrials per a l'establiment dels objectius de qualitat, respectant el principi de proporcionalitat econòmica.

(C3) Àrees del territori afectades per sistemes generals d'infraestructures de transport o altres equipaments públics que els reclamin.

Inclouen els espais de domini públic en els quals s'ubiquen els sistemes generals de les infraestructures de transport viari urbà i interurbà, ferroviari, marítim i aeri.

Els receptors situats en aquestes àrees, i per a l'avaluació d'activitats, s'han de classificar d'acord amb la zona de sensibilitat acústica que els correspondria si no existís aquesta afecció.

3. Compliment

Es considera que es respecten els objectius de qualitat acústica establerts en aquest annex per a cada un dels índexs d'immissió de soroll quan es compleix, per al període d'avaluació d'un any, el següent:

- La mitjana anual no supera els valors fixats en aquest annex.
- El 97% de tots els valors diaris no supera en 3 dB(A) els valors fixats en aquest annex.

4. Determinació dels nivells d'immissió

La determinació dels nivells d'immissió es realitza d'acord amb l'establert en l'annex 5.

5. Avaluació

- El període d'avaluació és d'un any.
- A l'efecte de calcular mitjanes a llarg termini, un any correspon a l'any considerat per a l'emissió de so i a un any mitjà pel que fa a les circumstàncies meteorològiques.
- Per determinar el nivell d'avaluació, s'ha de tenir en compte el so incident, és a dir, no s'ha de recollir el so reflectit en el parament vertical mateix.
- El valor del nivell d'avaluació L_{Ar} s'ha d'arrodonir amb l'increment de 0,5 dB(A), i s'ha de prendre la part sencera com a valor resultant.

Annex 2. Objectius de qualitat aplicables a l'espai interior

1. Àmbit d'aplicació

Aquest annex s'aplica als nivells de soroll que es perceben a l'espai interior de les edificacions destinades a habitatge o usos residencials, hospitalaris, educatius o culturals, originats per tots els emissors acústics que hi incideixen.

2. Objectius de qualitat aplicables a l'espai interior

Als espais interiors, s'apliquen els valors límit d'immissió L_d , L_e i L_n resultants del conjunt d'emissors acústics que hi incideixen.

Butlletí Oficial de la Província de Barcelona

Dijous, 24 de febrer de 2011

Ús de l'edifici	Dependències	Valors límit d'immissió		
		$L_d(7h-21h)$	$L_e(21h-23h)$	$L_n(23h-7h)$
Habitatge o ús residencial	Habitacions d'estar	45	45	35
	Dormitoris	40	40	30
Ús hospitalari	Zones d'estada	45	45	35
	Dormitoris	40	40	30
Ús educatiu o cultural	Aules	40	40	40
	Sales de lectura, audició i exposició	35	35	35

L_d , L_e i L_n : índexs d'immissió de soroll en el període de dia, vespre i nit, respectivament.

3. Compliment

Es considera que es respecten els objectius de qualitat acústica establerts en aquest annex per a cada un dels índexs d'immissió de soroll quan es compleix, per al període d'avaluació d'un any, el següent:

- La mitjana anual no supera els valors fixats en aquest annex.
- El 97% de tots els valors diaris no supera en 3 dB(A) els valors fixats en aquest annex.

4. Determinació dels nivells d'immissió

La determinació dels nivells d'immissió es realitza d'acord amb l'establert en l'annex 5.

5. Avaluació

- El període d'avaluació és d'un any.
- A l'efecte de calcular mitjanes a llarg termini, un any correspon a l'any considerat per a l'emissió de so i a un any mitjà pel que fa a les circumstàncies meteorològiques.
- El valor del nivell d'avaluació L_{Ar} s'ha d'arrodonir amb l'increment de 0,5 dB(A), i s'ha de prendre la part sencera com a valor resultant.

Annex 3. Immissió sonora aplicable a l'ambient exterior produïda per les activitats, incloses les derivades de les relacions de veïnat

1. Àmbit d'aplicació

Aquest annex s'aplica als nivells de soroll de cadascun dels emissors acústics que incideixen al medi exterior dels receptors.

S'entén per soroll produït pel veïnatge aquell que prové de les activitats domèstiques, el funcionament dels electrodomèstics i els aparells diversos, els instruments musicals o acústics, els animals domèstics, les veus, els cants, els crits o d'altres orígens assimilables.

2. Valors límit d'immissió

Zones de sensibilitat acústica i usos del sòl	Valors límit d'immissió en dB(A)		
	$L_d(7h-21h)$	$L_e(21h-23h)$	$L_n(23h-7h)$
Zona de sensibilitat acústica alta (A)			
(A2) Predomini del sòl d'ús sanitari, docent i cultural	50	50	40
(A3) Habitatges situats al medi rural	52	52	42
(A4) Predomini del sòl d'ús residencial	55	55	45
Zona de sensibilitat acústica moderada (B)			
(B1) Coexistència de sòl d'ús residencial amb activitats i/o infraestructures de transport existents	60	60	50
(B2) Predomini del sòl d'ús terciari diferent a (C1)	60	60	50
(B3) Àrees urbanitzades existents afectades per sòl d'ús industrial	60	60	50
Zona de sensibilitat acústica baixa (C)			
(C1) Usos recreatius i d'espectacles	63	63	53
(C2) Predomini de sòl d'ús industrial	65	65	55

Dijous, 24 de febrer de 2011

L_d , L_e i L_n : índexs d'immissió de soroll en els períodes de dia, vespre i nit, respectivament.

Valors d'atenció: en les activitats existents en zones urbanitzades existents i per als usos de sòl (B3), (C1) i (C2), el valor límit d'immissió s'incrementa en 5 dB(A).

3. Compliment dels valors límit d'immissió

Es considera que es respecten els valors límit d'immissió de soroll, establerts a la taula d'aquest annex en el període d'avaluació, quan els nivells d'avaluació compleixen el següent:

- Cap valor del nivell d'avaluació, $L_{A,r,i}$ supera en més de 5 dB(A) durant 30 minuts, de manera contínua o discontinua, en els períodes dia, vespre i nit, els valors fixats en la taula d'aquest annex.
- Cap valor del nivell d'avaluació $L_{A,r}$ supera els valors fixats en la taula d'aquest annex.
- El conjunt d'emissors no supera els objectius de qualitat establerts a l'annex 1.

4. Determinació dels nivells d'immissió

La determinació dels nivells d'immissió es realitza d'acord amb l'establert en l'annex 5.

5. Avaluació

- El període d'avaluació és de 180 minuts per a l'horari diürn, 120 minuts per a l'horari vespertí i 120 minuts per a l'horari nocturn.
- El càlcul del nivell d'avaluació es realitzarà d'acord amb l'establert a l'annex 5.

Annex 4. Immissió sonora aplicable a l'ambient interior produïda per les activitats, incloses les derivades de les relacions de veïnat

1. Àmbit d'aplicació

Aquest annex s'aplica als nivells de soroll produïts per les activitats i el veïnatge quan el soroll prové d'un o diversos emissors acústics situats a l'edifici mateix, en edificis contigus al receptor o quan hi ha una transmissió via estructural. S'entén per soroll produït pel veïnatge aquell que prové de les activitats domèstiques, el funcionament dels electrodomèstics i els aparells diversos, els instruments musicals o acústics, els animals domèstics, les veus, els cants, els crits o d'altres orígens assimilables.

2. Valors límit d'immissió

Ús del local confrontant	Dependències	Valors límit d'immissió		
		L_d (7 h - 21 h)	L_e (21 h - 23 h)	L_n (23 h - 7 h)
Habitatge o ús residencial	Sales d'estar	35	35	30
	Dormitoris	30	30	25 * *
Administratiu i d'oficines	Despatxos professionals	35	35	35
	Oficines*	40	40	40
Hospitalari	Zones d'estada	40	40	30
	Dormitoris	35	35	25 * *
Educatiu o cultural	Aules	35	35	35
	Sales de lectura, audició i exposició	30	30	30

L_d , L_e i L_n : índexs d'immissió de soroll en els períodes de dia, vespre i nit, respectivament.

* Excepte en zones industrials.

** Per a les activitats existents, el valor límit d'immissió s'incrementa en 3 dB(A).

Dijous, 24 de febrer de 2011

S'estableix el valor límit L_{AFmax} de 45 dB(A) en horari nocturn en els dormitoris, pel soroll produït per portes i persianes de locals comercials, portes de garatge i portes d'entrada en habitatges.

3. Compliment dels valors límit d'immissió

Es considera que es respecten els valors límit d'immissió de soroll, establerts a la taula d'aquest annex en el període d'avaluació, quan els nivells d'avaluació compleixen el següent:

- Cap valor del nivell d'avaluació $L_{Ar,i}$ supera en més de 5 dB(A) durant 30 minuts, de manera contínua o discontinua, en els períodes de dia, vespre i nit, els valors fixats en la taula d'aquest annex.
- Cap valor del nivell d'avaluació L_{Ar} supera els valors fixats en la taula d'aquest annex.

4. Determinació dels nivells d'immissió

La determinació dels nivells d'immissió es realitza d'acord amb l'establert en l'annex 5.

5. Avaluació

- El període d'avaluació és de 180 minuts per a l'horari diürn, 120 minuts per a l'horari vespertí i 30 minuts per a l'horari nocturn.
- El càlcul del nivell d'avaluació es realitzarà d'acord amb l'establert a l'annex 5.

Annex 5. Determinació i avaluació dels nivells d'immissió

1. Àmbit d'aplicació

Aquest annex s'aplica a la determinació dels nivells d'immissió corresponents als annexos 1, 2, 3 i 4, i a la determinació dels nivells d'avaluació dels annexos 3 i 4.

2. Determinació dels nivells d'immissió en ambient exterior

Els mesuraments es poden realitzar en continu durant tot el període d'avaluació o mitjançant mesuraments representatius de cada fase de soroll.

Per obtenir mesuraments representatius, se n'han de dur a terme com a mínim 3, els quals es consideren vàlids quan la diferència entre els valors extrems obtinguts és menor o igual a 3 dB(A). El resultat és la mitjana energètica dels 3 valors que compleixin aquesta condició.

Si la diferència fos més gran, s'ha d'augmentar el temps de cada mesurament i dur-ne a terme una nova sèrie fins que la diferència entre 3 valors sigui inferior a 3 dB(A). En cas contrari, s'ha de justificar que aquesta diferència és conseqüència del funcionament normal de l'activitat.

Les condicions de mesurament són les següents:

- Els mesuraments s'han de dur a terme en condicions meteorològiques representatives de l'indret on es mesura, la velocitat del vent en el punt d'avaluació ha de ser inferior a 5 m/s i cal usar sempre els equips amb pantalla paravent.
- Quan la finalitat dels mesuraments sigui la inspecció i el control d'activitats o del soroll de veïnat, les persones titulars o usuàries d'aparells generadors de sorolls, tant a l'aire lliure com a establiments o locals, han de facilitar als/a les inspectors/ores l'accés a les seves instal·lacions o fonts d'emissió de soroll i han de disposar el seu funcionament a les diferents velocitats, càrregues o marxes que indiquin aquests inspectors, els quals podran presenciar tot el procés operatiu.
- L'emplaçament del mesurament s'ha de determinar segons l'escenari que s'hagi d'avaluar.
- En les edificacions, el nivell d'immissió de soroll a l'ambient exterior es mesura situant, sempre que sigui possible, el micròfon al mig de la finestra completament oberta de les dependències d'ús sensible al soroll (dormitoris, sales d'estar, menjadors, despatxos d'oficina, aules escolars o altres dependències assimilables).

Dijous, 24 de febrer de 2011

- e) En els altres supòsits, s'ha de situar el micròfon entre 1,5 i 4 metres d'altura sobre el nivell del sòl, i:
 - 10. A peu de carrer, entre 0,5 i 2 metres de distància de les façanes amb dependències d'ús sensible dels receptors.
 - 11. En les zones encara no construïdes però destinades a l'edificació, en el pla d'emplaçament de la façana més exposada al soroll.
 - f) Per determinar el nivell d'immissió, s'ha de tenir en compte el so incident, és a dir, no s'ha de recollir el so reflectit en el parament vertical mateix.
 - g) En el cas de mesuraments d'aerogeneradors dels parcs eòlics, la direcció del vent ha de ser $\pm 45^\circ$ des de l'aerogenerador cap al punt de mesurament, i la velocitat del vent, mesurada a 10 metres d'alçada, ha de ser entre 6 i 8 m/s.
 - h) Abans i després dels mesuraments, s'ha de fer una verificació acústica de la cadena de mesurament mitjançant calibrador acústic que garanteixi un marge de desviació no superior a 0,5 dB(A) respecte del valor de referència inicial.
3. Determinació dels nivells d'immissió en ambient interior

Els mesuraments es poden realitzar en continu durant tot el període d'avaluació o mitjançant mesuraments representatius de cada fase de soroll.

Per obtenir mesuraments representatius, se n'han de dur a terme com a mínim 3, els quals es consideren vàlids quan la diferència entre els valors extrems obtinguts és menor o igual a 3 dB(A). El resultat és la mitjana energètica dels 3 valors que compleixin aquesta condició.

Si la diferència fos més gran, s'ha d'augmentar el temps de cada mesurament i dur-ne a terme una nova sèrie fins que la diferència entre 3 valors sigui inferior a 3 dB(A). En cas contrari, s'ha de justificar que aquesta diferència és conseqüència del funcionament normal de l'activitat. Quan un dels mesuraments s'ha de prendre en una cantonada amb presència de sons greus i en sales petites, aquest criteri no s'aplicarà.

Les condicions de mesurament són les següents:

- a) Els mesuraments s'han de dur a terme en condicions meteorològiques que no puguin alterar-ne els resultats.
- b) Quan la finalitat dels mesuraments sigui la inspecció i el control d'activitats o del soroll del veïnat, les persones titulars o usuàries d'aparells generadors de sorolls, tant a l'aire lliure com a establiments o locals, han de facilitar als/a les inspectors/ores l'accés a les seves instal·lacions o fonts d'emissió de soroll i han de disposar el seu funcionament a les diferents velocitats, càrregues o marxades que indiquin aquests inspectors, els quals podran presenciar tot el procés operatiu.
- c) Els mesuraments s'han de fer en dependències d'ús sensible al soroll (dormitoris, sales d'estar, menjadors, despatxos, oficines, aules escolars o altres dependències assimilables), que s'han de mantenir totalment tancades durant el mesurament.
- d) S'han de prendre, com a mínim, tres posicions de mesurament segons la grandària de la dependència. Els punts de mesurament es trien a l'atzar, procurant mantenir una distància mínima entre si de 0,7 m. Les posicions del punt d'avaluació han d'estar com a mínim a 0,5 m de les parets o d'altres superfícies, entre 1,2 m i 1,5 m d'altura i aproximadament a 0,7 m de les finestres. Quan aquestes posicions no siguin possibles, els mesuraments s'han de realitzar al centre del recinte.
- e) En cas de presència de sons greus i en sales petites (menys de 75 m³), com a mínim un dels mesuraments s'ha de prendre en una cantonada, a una distància de 0,5 m de les parets adjacents i a l'alçada d'on es produeixi el nivell màxim entre 0,5 i 1,5 m.
- f) En el moment dels mesuraments, només l'operador/a, o com a màxim una altra persona, poden ésser presents a la dependència on hi ha la immissió del soroll.

Dijous, 24 de febrer de 2011

- g) Si l'habitació és buida, sense mobiliari, i no té cap tractament absorbent al sostre, cal sostreure 3 dB(A) als nivells mesurats.
- h) Abans i després dels mesuraments, s'ha de fer una verificació acústica de la cadena de mesurament mitjançant calibrador acústic que garanteixi un marge de desviació no superior a 0,5 dB(A) respecte del valor de referència inicial.

4. Càlcul del nivell d'avaluació L_{Ar}

1. El nivell d'avaluació es calcula a partir de mesuraments que inclouen tot el període d'avaluació o un nivell de soroll representatiu de les diferents fases, mitjançant l'expressió següent:

$$L_{Ar} = 10 \log \left(\frac{1}{T} \sum_{i=1}^n \left(T_i 10^{\frac{L_{Ain}}{10}} \right) \right)$$

On:

i representa cadascuna de les fases de soroll.

T_i és la durada de la fase de soroll i , expressada en minuts. La suma de T_i ha de ser T .

$T = 180$ minuts per a l'horari diürn, 120 minuts per a l'horari vespertí i 120 minuts per a l'horari nocturn.

$L_{Ar,i}$ és el nivell d'avaluació que correspon a la fase i . Es calcula a partir de l'expressió:

$$L_{Ar,i} = L_{Aeq,T_i} + K_{f,i} + K_{t,i} + K_{i,i}$$

On:

L_{Aeq,T_i} és el nivell de pressió acústica continu equivalent ponderat A, mesurat durant una fase de durada T_i .

$K_{f,i}$, $K_{t,i}$ i $K_{i,i}$ són correccions de nivell per a la fase i ; aquestes correccions no s'apliquen a la fase de soroll residual.

Una fase de soroll és el temps en què el nivell de pressió sonora de la font que s'avalua es percep de manera uniforme al lloc d'immissió, i també els components de baixes freqüències i/o tonals i/o impulsius. El temps en què no funciona la font s'ha de considerar una fase de soroll caracteritzada pel nivell de soroll residual, sense la contribució de la font per avaluar.

2. Correccions de nivell

2.1 Quan en el procés de mesurament d'un soroll es percebin components de baixa freqüència, o de tonals emergents, o d'impulsius, o de qualsevol combinació entre components que provinguin de la font per avaluar, s'ha de dur a terme una avaluació detallada del soroll introduint les correccions adequades.

El valor màxim de la correcció resultant de la suma $K_r + K_t + K_i$ no ha de ser mai superior a 9 dB.

2.2 Avaluació detallada d'un soroll amb presència de components de baixa freqüència

Per a l'avaluació detallada del soroll amb presència de components de baixa freqüència, es pren com a procediment de referència el següent:

- a) S'ha de mesurar, simultàniament, el nivell de pressió acústica de la font que s'ha d'avaluar amb les ponderacions freqüencials A i C, a partir de les bandes de terç d'octava de 20 a 160 Hz.
- b) Es calcula la diferència entre els valors obtinguts:

Dijous, 24 de febrer de 2011

$$L_f = L_{Ceq,Ti (20-160 \text{ Hz})} - L_{Aeq,Ti (20-160 \text{ Hz})}$$

$L_{Ceq,Ti (20-160 \text{ Hz})}$ i $L_{Aeq,Ti (20-160 \text{ Hz})}$ són el resultat de la mitjana energètica dels tres mesuraments considerats vàlids.

Si la diferència $L_{Ceq (20-160 \text{ Hz})} - L_{Aeq (20-160 \text{ Hz})}$ és menor de 20 dB, es considera que no hi ha components de baixa freqüència significatius. Altrament, s'ha d'avaluar la importància de la baixa freqüència en detall a fi de conèixer la seva contribució, d'acord amb els apartats següents.

1. Obtenció del nivell de baixa freqüència audible

A cada una de les bandes de terç d'octava compreses entre 20 i 160 Hz, cal sostreure el llindar auditiu humà referenciat a la norma ISO 226:2003 (T_f) al nivell mesurat sense ponderar.

Banda freqüencial Hz	Nivell mínim audible T_f dB	Banda freqüencial Hz	Nivell mínim audible T_f dB
20	78,5	63	37,5
25	68,7	80	31,5
31,5	59,5	100	26,5
40	51,1	125	22,1
50	44,0	160	17,9

2. Obtenció del contingut energètic de baixa freqüència L_B

L_B és el resultat de la suma energètica de les bandes en què la diferència obtinguda a l'apartat anterior és superior a zero.

- c) Es determina la presència o l'absència de components de baixa freqüència i el valor del paràmetre de correcció K_f aplicant la taula següent:

L_B en dB	K_f en dB
$L_B < 25$ dB	Nul·la: 0
$25 \text{ dB} \leq L_B \leq 35$ dB	Neta: 3
$L_B > 35$ dB	Fora: 6

2.3 Avaluació detallada d'un soroll amb presència de components tonals emergents

Per a l'avaluació detallada del soroll amb presència de components tonals emergents, es pren com a procediment de referència el següent:

- a) Es duu a terme l'anàlisi espectral del soroll en bandes d'1/3 d'octava entre 20 i 10.000 Hz.
 b) Es calcula la diferència:

$$L_t = L_f - L_s$$

On:

L_f és el nivell de pressió acústica de la banda f , que conté el to emergent.

L_s és la mitjana aritmètica dels nivells de la banda situada immediatament per sobre i per sota de f .

L_f i L_s són el resultat de la mitjana energètica de tres mesuraments considerats vàlids.

- c) Es determina la presència o l'absència de components tonals i el valor del paràmetre de correcció K_t aplicant la taula següent:

Banda de freqüència d'1/3 d'octava	L_t en dB	Component tonal K_t en dB
De 20 a 125 Hz	Si $L_t < 8$	Nul·la: 0
	Si $8 \leq L_t \leq 15$	Neta: 3
	Si $L_t > 15$	Fora: 6
De 160 a 400 Hz	Si $L_t < 5$	Nul·la: 0
	Si $5 \leq L_t \leq 8$	Neta: 3
	Si $L_t > 8$	Fora: 6
De 500 a 10.000 Hz	Si $L_t < 3$	Nul·la: 0
	Si $3 \leq L_t \leq 5$	Neta: 3
	Si $L_t > 5$	Fora: 6

Dijous, 24 de febrer de 2011

- d) En el supòsit de la presència de més d'un component tonal emergent, s'adopta com a valor del paràmetre K_i el més gran dels que s'han obtingut.
- e) La correcció K_i s'aplica quan el component tonal emergent és audible segons el llinar auditiu humà, a camp lliure, referenciat a la norma ISO 226:2003 (T_i).

Banda freqüencial Hz	Nivell mínim audible T_i dB	Banda freqüencial Hz	Nivell mínim audible T dB
20	78,5	500	4,4
25	68,7	630	3,0
31,5	59,5	800	2,2
40	51,1	1.000	2,4
50	44,0	1.250	3,5
63	37,5	1.600	1,7
80	31,5	2.000	-1,3
100	26,5	2.500	-4,2
125	22,1	3.150	-6,0
160	17,9	4.000	-5,4
200	14,4	5.000	-1,5
250	11,4	6.300	6,0
315	8,6	8.000	12,6
400	6,2	10.000	13,9

2.4 Avaluació detallada d'un soroll amb presència de components impulsius

Per a l'avaluació detallada del soroll amb presència de components impulsius, es pren com a procediment de referència el següent:

- a) En una determinada fase de soroll de durada T_i , en la qual es percep el soroll impulsiu, es mesura simultàniament el nivell de pressió acústica contínua equivalent ponderat A, L_{Aeq,T_i} , i amb la constant temporal d'impuls I, L_{Aeq,T_i} .
- b) Es calcula la diferència entre els valors obtinguts:

$$L_i = L_{Aeq,T_i} - L_{Aeq,T_i}$$

L_{Aeq,T_i} i L_{Aeq,T_i} són el resultat de la mitjana energètica dels tres mesuraments considerats vàlids.

- c) Es determina la presència o l'absència de component impulsiu i el valor del paràmetre de correcció K_i aplicant la taula següent:

L_i en dB	Component impulsiu K_i en dB
Si $L_i < 3$	Nul·la: 0
Si $3 \leq L_i \leq 6$	Neta: 3
Si $L_i > 6$	Forta: 6

2.5 Correcció per nivell de soroll residual

- a) S'entén per soroll residual d'un entorn determinat el nivell sonor d'immissió sense la contribució de la font o les fonts per avaluar.
- b) Es pot determinar la contribució d'una o diverses fonts en un entorn determinat corregint el nivell de soroll residual.
- c) Si el nivell sonor d'immissió d'un entorn, incloent-hi la font o les fonts per avaluar, és superior a 10 dB(A) respecte del nivell de soroll residual, no s'hi ha de fer cap correcció.

Si la diferència és entre 3 i 10 dB(A), cal sostreure el nivell de soroll residual segons l'expressió:

$$10 \log \left(10^{L_{Aeq}/10} - 10^{L_{Aeq,resid}/10} \right)$$

On:

Dijous, 24 de febrer de 2011

L_{Aeq} és el nivell d'immissió mesurat.

$L_{Aeq,resid}$ és el nivell del soroll residual.

Si la diferència és de menys de 3 dB(A), no s'hi pot aplicar aquesta correcció. S'ha de repetir el mesurament en un moment en què sigui possible incrementar-la o determinar mitjançant altres mètodes la contribució de la font o fonts a l'entorn que s'ha d'avaluar.

3. El valor del nivell d'avaluació L_{Ar} s'ha d'arrodonir amb l'increment de 0,5 dB(A), i s'ha de prendre la part sencera com a valor resultant.

Annex 6. Valors límit d'emissió de soroll dels vehicles de motor i dels ciclomotors

1. Àmbit d'aplicació

Aquest annex és d'aplicació a l'emissió sonora dels vehicles de motor i els ciclomotors en circulació i s'avalua en cadascun dels vehicles mitjançant la prova amb vehicle aturat.

2. Valors límit d'emissió

El valor límit d'emissió sonora d'un vehicle de motor en circulació s'obté sumant 4 dB(A) al nivell d'emissió sonora que figura a la fitxa d'homologació del vehicle, corresponent a l'assaig amb vehicle aturat.

Si la fitxa de característiques d'un vehicle corresponent, atesa la seva antiguitat o per altres raons, no indica el nivell d'emissió sonora per a l'assaig amb vehicle aturat, l'Administració competent en l'homologació i la inspecció tècnica de vehicles l'ha de facilitar d'acord amb les seves bases de dades o l'ha de determinar, una vegada ha comprovat que el vehicle és en perfecte estat de manteniment, d'acord amb el mètode de mesurament establert en el procediment d'homologació aplicable al vehicle, segons la reglamentació vigent.

Tant el nivell d'emissió sonora obtingut com el règim del motor en el moment de la prova s'han d'anotar dins de la casella d'informacions de la targeta d'inspecció tècnica de vehicles corresponent al vehicle perquè es puguin prendre com a valor de referència per determinar el valor límit d'emissió definit al punt 2.

El nivell d'emissió sonora corresponent a l'assaig amb vehicle aturat d'un ciclomotor, quan no consta a la fitxa d'homologació, és de 87 dB(A).

3. Compliment

Es considera que es respecten els valors límit d'emissió quan el valor determinat no supera els valors establerts en aquest annex.

4. Determinació del nivell d'emissió

El nivell d'emissió es determina mitjançant mesurament segons el mètode de vehicle aturat establert per les directives 96/20/CEE per als vehicles de quatre o més rodes i 97/24/CEE per als vehicles de dues o tres rodes, ciclomotors i quadricicles lleugers i pesants, o les que les substitueixin.

1. Condicions de mesurament

Abans de procedir als mesuraments, s'ha de comprovar que el motor del vehicle és a la temperatura normal de funcionament i que el comandament de la caixa de canvi és en punt mort.

Si el vehicle disposa de ventiladors amb comandament automàtic, s'ha d'excloure qualsevol intervenció sobre aquests dispositius en mesurar el nivell sonor.

S'accelera progressivament el motor fins a assolir el règim de referència, en revolucions per minut (rpm), que consta a la fitxa d'homologació del vehicle o a la seva targeta d'inspecció tècnica de vehicles. Un cop assolit aquest punt s'ha de deixar, de sobte, l'accelerador a la posició de ralenti.

El nivell sonor s'ha de mesurar durant un període de funcionament en què el motor es mantindrà breument a un règim de gir estabilitzat, i durant tot el període de desacceleració.

2. Condicions mínimes de l'àrea on es realitzi el mesurament

Els mesuraments s'han de fer en una zona que no estigui subjecta a perturbacions acústiques importants. Són especialment adequades les superfícies planes que estiguin recobertes de formigó, asfalt o qualsevol altre revestiment dur i que tinguin un alt grau de reflexió.

La zona ha de tenir la forma d'un rectangle de, com a mínim, tres metres al voltant del vehicle i no hi ha d'haver cap obstacle important dins d'aquest rectangle.

El nivell de soroll residual ha de ser, com a mínim, 10 dB(A) inferior al nivell sonor del vehicle que s'avalua.

3. Mesuraments

La posició de l'instrument de mesurament s'ha de situar d'acord amb les figures que es mostren i respectant els condicionants següents:

- Distància al dispositiu d'escapament: 0,5 m.
- Alçada mínima des del terra: $> 0,2$ m per damunt de la superfície del terra
- Orientació de la membrana del micròfon 45° en relació amb el pla vertical en què s'inscriu la direcció de sortida dels gasos d'escapament

Figura 1. Posició de l'instrument de mesurament en ciclomotors, motocicletes i quadricicles



Figura 2. Posició de l'instrument de mesurament en vehicles automòbils



El valor del nivell L_{AFmax} s'ha d'arrodonir amb l'increment de 0,5 dB(A), i s'ha de prendre la part sencera com a valor resultant.

S'han de realitzar, com a mínim, tres mesuraments, i es consideren vàlids quan la diferència entre els valors extrems és menor o igual a 3 dB(A).

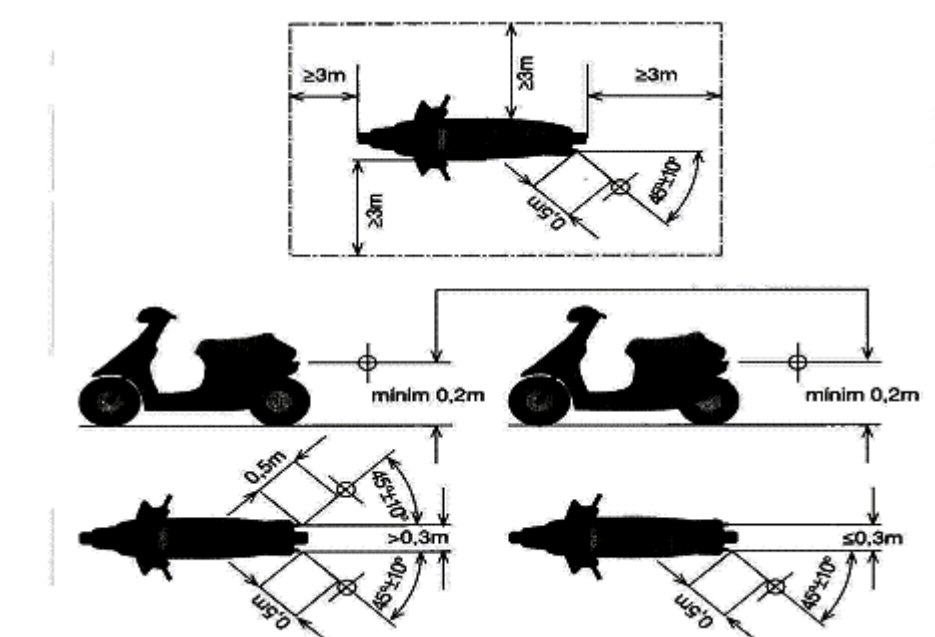
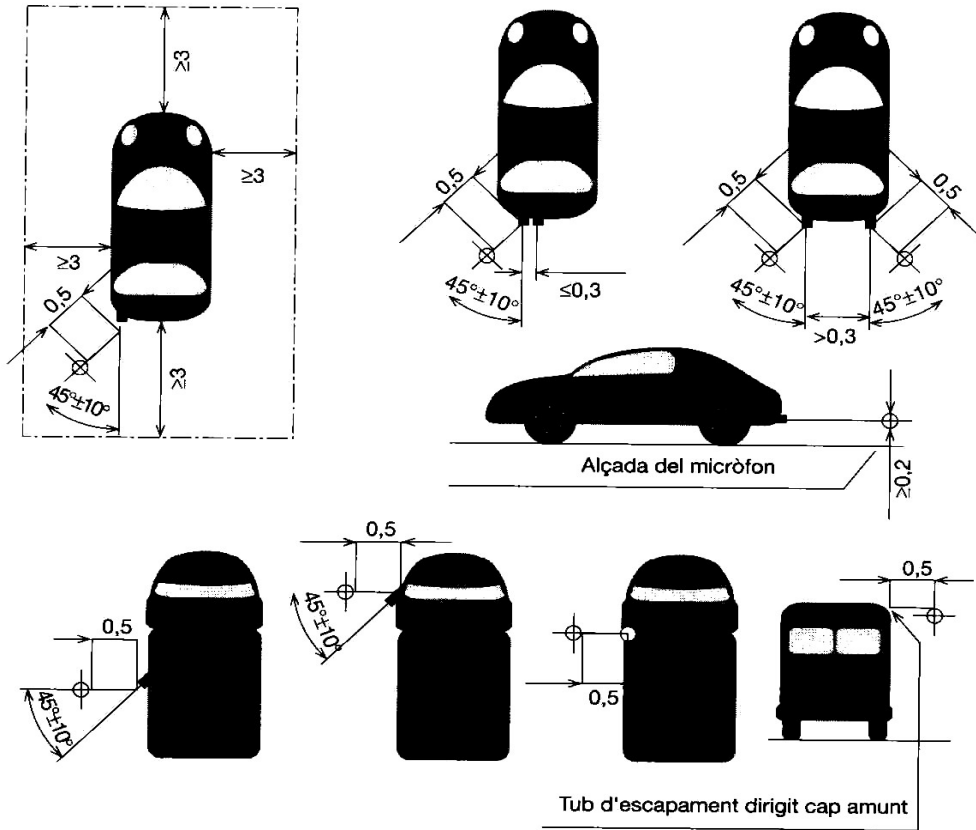
Per a ciclomotors de dues rodes, el nivell d'emissió és la mitjana aritmètica dels 3 valors que compleixin aquesta condició.

Per als altres vehicles, el nivell d'emissió sonora és el valor més alt dels tres mesuraments.

Annex 7. Immissió de les vibracions als interiors dels edificis

1. Àmbit d'aplicació

Aquest annex és d'aplicació a les vibracions que es perceben a l'espai interior de les edificacions destinades a habitatge o usos residencials, hospitalaris, educatius o culturals.

2. Valors límit d'immissió

Ús de l'edifici	Valors límit d'immissió L_{aw}
Habitatge o ús residencial	75
Hospitalari	72
Educatiu o cultural	72

Dijous, 24 de febrer de 2011

3. Compliment

Es considera que es respecten els valors límit d'immissió de vibracions establerts en aquest annex quan els nivells d'avaluació compleixen el següent:

a) Vibracions estacionàries

Els nivells d'avaluació no superen els valors límit de la taula d'aquest annex.

b) Vibracions transitòries

Els valors límit de la taula d'aquest annex es poden superar per a un nombre d'esdeveniments determinat de conformitat amb el procediment següent:

▪Es consideren els dos períodes d'avaluació següents: període diürn, comprès entre les 07:00-23:00 hores, i període nocturn, comprès entre les 23:00-07:00 hores.

▪En el període nocturn no es permet cap excés.

▪En cap cas no es permeten excessos superiors a 5 dB.

▪El conjunt de superacions no ha de ser major de 9. A aquest efecte, cada esdeveniment l'excés del qual no superi els 3 dB ha de ser comptabilitzat com a 1 i si els supera com a 3.

4. Determinació dels nivells d'immissió

La determinació i l'avaluació dels nivells d'immissió s'efectua d'acord amb l'establert en el Decret 176/2009, de 10 de novembre.

Annex 8. Aïllament acústic

1. Àmbit d'aplicació

Aquest annex s'aplica a l'aïllament acústic contra el soroll aeri i d'impacte de les activitats regulades a l'article 13.

2. Valors d'aïllament acústic a les façanes contra el soroll aeri $D_{2m,nT,Atr}$

1. L'aïllament acústic a les façanes contra el soroll aeri $D_{2m,nT,Atr}$ no ha de ser inferior als valors de la taula següent:

Grup	$D_{2m,nT,Atr}$
Grup I	45 dB(A)
Grup II	35 dB(A)

2. La determinació d'aquest aïllament s'ha de realitzar segons l'establert al Decret 176/2009, de 10 de novembre, pel qual s'aprova el reglament de la Llei 16/2002, de 28 de juny.

3. Si s'han de dur a terme mesuraments per comprovar les exigències de l'aïllament acústic a les façanes contra el soroll aeri, s'han de realitzar *in situ* d'acord amb la metodologia establerta a la norma UNE-EN ISO 140-5 o qualsevol altra que la substitueixi.

3. Aïllament acústic al soroll aeri entre recintes

1. Els valors mínims d'aïllament a soroll aeri $D_{nT,A}$, entre un recinte d'activitat i un recinte d'ús protegit (residencial, sanitari, educatiu, cultural i similars), en funció del tipus d'activitat i l'horari de funcionament són:

Dijous, 24 de febrer de 2011

$D_{nT,A}$, dB(A)	Horari diürn i vespertí (7h i 23h)	Horari nocturn (23h i 7h)
Grup I	72	77
Grup II	66	71
Grup III	62	66
Grup IV	56	62

(*) S'indiquen els valors mínims. En tot cas, l'aïllament que s'haurà d'acreditar serà el necessari per garantir a l'habitatge més afectat un nivell de soroll igual o inferior al valor límit d'immissió permès en ambient interior.

2. Si s'han de dur a terme mesuraments per comprovar les exigències de l'aïllament acústic al soroll aeri entre locals, s'han de realitzar *in situ* d'acord amb el document bàsic *DB-HR Protecció contra el soroll* del Codi Tècnic de l'Edificació i la metodologia establerta a la norma UNE-EN ISO 140-4 o qualsevol altra que la substitueixi i avaluada segons la norma UNE-EN ISO 717-1 o qualsevol altra que la substitueixi, en un rang de freqüències mínim de 100 Hz a 5 kHz, excepte per a les activitats de concurrència pública del grup 1.

Per a les activitats de concurrència pública del grup 1 es permetrà l'ús de l'equip de reproducció sonora de l'activitat mateixa per realitzar les mesures d'aïllament en el rang de freqüències de 100 Hz a 5 kHz.

4. Aïllament acústic al soroll d'impacte entre locals

1. El valor màxim del nivell global de pressió de soroll d'impactes estandarditzat, $L'_{nT,w}$, entre un recinte d'activitat i un recinte d'ús sensible (residencial, sanitari, educatiu, cultural i similars) ha de ser de 40 dB.
2. Si s'han de dur a terme mesuraments per comprovar les exigències de l'aïllament acústic al soroll d'impacte entre locals, s'han de realitzar *in situ* d'acord amb la metodologia següent:
 - c) S'ha d'utilitzar com a font generadora una màquina d'impactes normalitzada conforme a l'annex A de la norma UNE-EN ISO 140-7:1998 o qualsevol altra que la substitueixi.
 - d) La màquina d'impactes s'ha de situar al local emissor de conformitat amb les condicions establertes a la norma UNE-EN ISO 140-7:1998 o qualsevol altra que la substitueixi, en almenys dues posicions diferents.
 - e) El nivell global de pressió de soroll d'impactes estandarditzat, $L'_{nT,w}$, s'ha de calcular segons el que s'estableix a la norma UNE-EN ISO 717-2:1997 o qualsevol altra que la substitueixi.

5. Mesuraments *in situ*

1. Els mesuraments *in situ* per comprovar les exigències de l'aïllament acústic els han de realitzar tècnics municipals designats a aquest efecte o bé una entitat de prevenció de la contaminació acústica.

Annex 9. Regulació del funcionament, nivells màxims i metodologia de mesurament per als avisadors acústics

1. En el cas de les sirenes

Tot vehicle d'urgències ha d'estar dotat d'un sistema de control d'ús, les seves característiques tècniques i de funcionament s'exposen a continuació. Els vehicles destinats a serveis d'urgències i emergències han de comptar amb un dispositiu que reguli la intensitat sonora dels seus avisadors acústics de la manera següent:

- En període diürn (8 h - 21 h) el nivell màxim permès és de 95 dB(A).
- En període nocturn (21 h - 8 h), sempre que es pugui s'han d'utilitzar els avisadors lluminosos. En el cas que no fos suficient és permès l'ús dels avisadors acústics a un nivell màxim de 70 dB(A), i només en casos que sigui estrictament necessari es permet variar el nivell de pressió sonora fins a 90 dB(A).

S'entén per nivell màxim permès el nivell de pressió sonora ($L_{Aeq,60s}$) mesurat a 7,5 metres del vehicle i en la direcció d'emissió màxima.

1. Els sistemes múltiples d'avís que porten incorporats dispositius lluminosos han de permetre la utilització individual o conjunta.

Dijous, 24 de febrer de 2011

2. La utilització de les sirenes només està autoritzada quan el vehicle que les porta estigui realitzant un servei d'urgència; resta totalment prohibida la seva utilització durant els recorreguts de tornada a la base o en desplaçaments rutinaris.
3. Els conductors de vehicles d'urgència han d'utilitzar els dispositius acústics únicament en els casos més necessaris i quan la senyalització lluminosa no sigui suficient.
4. Quan un vehicle d'emergència es trobi aturat per problemes de trànsit, el conductor està obligat a parar la sirena deixant els avisos lluminosos.
5. En cas de continuar aturat durant un període llarg de temps es pot posar en funcionament la sirena durant períodes de no més de 10 segons, separats per un mínim de 2 minuts.

2. *En el cas d'alarmes*

1. S'autoritzen proves d'assaig d'aparells d'alarma i emergència:
 - a) Excepcionalment, després de la instal·lació immediata del sistema per comprovar-ne funcionament i entre les 9 i les 18 hores de la jornada laboral.
 - b) Rutinàries. Són les comprovacions periòdiques del sistema; únicament 1 cop al mes i durant un màxim de 3 minuts, dins l'horari abans comentat i amb el coneixement previ de la Policia local.
2. Per al cas d'alarmes que emeten a l'ambient exterior o ambients interiors comuns o d'ús públic compartit s'estableix:
 - a) La duració màxima en funcionament continu dels dispositius acústics no pot sobrepassar els 60 segons, en cap cas.
 - b) S'autoritza l'ús de sistemes que repeteixin el senyal sonor un màxim de 3 cops, separats entre ells per un període mínim de 30 segons i un màxim de 60 segons, si abans no es produeix la desconnexió.
 - c) Un cop acabat el cicle total, no pot tornar a entrar en funcionament; en tot cas, s'autoritza la utilització de senyals lluminosos.
3. El nivell màxim autoritzat d'emissió sonora per a alarmes que radien a ambients exteriors és de 85 dB(A), mesurat a 3 metres i en l'eix de radiació màxima.
4. El nivell d'emissió sonora màxim en el cas que emetin a ambients interiors comuns o d'ús compartit és de 70 dB(A) a 3 m i en l'eix de la radiació màxima.

Annex 10. Requeriments tècnics dels limitadors enregistradors

Aquest dispositiu té com a funció limitar l'equip de reproducció/amplificació sonora i/o audiovisual. A més, ha d'enregistrar en suport físic estable els nivells sonors generats a l'interior de l'establiment.

Per a l'avaluació i el control del nivell d'immissió, l'equip ha d'utilitzar les dades d'aïllament brut entre l'activitat i el receptor més exposat. L'equip ha de permetre programar com a mínim l'aïllament acústic entre 63Hz - 2000Hz en octaves o terços d'octava.

1. Requeriments tècnics del limitador enregistrator

El limitador enregistrator ha de complir els requeriments següents:

- Permetre programar els límits d'emissió a l'interior de l'activitat, i la immissió a l'habitatge més exposat o a l'exterior de l'activitat per als diferents períodes horaris.
- Disposar d'un micròfon extern que reculli el nivell sonor dins del local. Aquest dispositiu ha d'estar degudament calibrat amb l'equip electrònic per detectar possibles manipulacions i se n'ha de poder verificar el funcionament correcte amb un sistema de calibració.

Dijous, 24 de febrer de 2011

- Permetre programar horaris d'emissió musical diferents per a cada dia de la setmana (hora d'inici i hora d'acabament), i introduir horaris extraordinaris per a festivitats determinades (Cap d'Any, Sant Joan, etc.).
- Accedir a la programació d'aquests paràmetres ha d'estar restringit als tècnics municipals autoritzats, mitjançant sistemes de protecció mecànics o electrònics (paraula de pas).
- Guardar, per part de l'equip, un historial on aparegui el dia i l'hora quan es van realitzar les últimes programacions en format [any : mes : dia : hora].
- Emmagatzemar, mitjançant suport físic estable, els nivells sonors (nivell de pressió sonora continu equivalent amb ponderació frequencial A) i de les possibles manipulacions esdevingudes amb una periodicitat programable entre 5 i 15 minuts. L'equip limitador ha de permetre emmagatzemar aquesta informació durant un temps de, com a mínim, un mes.
- Disposar d'un sistema de verificació que permeti detectar possibles manipulacions tant de l'equip musical com de l'equip de limitació, i si aquestes es realitzessin quedarien emmagatzemades en una memòria interna de l'equip.
- Poder detectar altres fonts que puguin funcionar de manera paral·lela a l'equip o equips limitats.
- Disposar de sistema de precintat de les connexions i del micròfon.
- Disposar d'un sistema que impedeixi la reproducció musical i/o audiovisual en el cas que l'equip limitador es desconnecti de la xarxa elèctrica i/o del sensor.
- Sistema d'accés a l'emmagatzematge dels registres en format informàtic per part dels serveis tècnics municipals o d'empreses degudament acreditades per l'Ajuntament.
- Disposar d'un sistema telemàtic per a la visualització de les dades en temps real.

Annex 11. Classificació de les activitats en funció del nivell d'immissió acústica dins el seu recinte

Grup I entre 95 - 100 dB(A)

- Discoteca.
- Sales de ball.
- Sales de festa amb espectacle.
- Karaokes.
- Restaurants musicals amb música produïda en directe.
- Locals per a assaigs musicals o similars.
- Estudis d'enregistrament de so.
- Teatres.
- Cinemes.
- Auditoris.
- Sales de concert.
- Centres docents de música, teatre, dansa i similars.

Grup II entre 90 - 94 dB(A)

- Bars musicals.
- Restaurants musicals sense música produïda en directe.
- Jocs i apostes, recreatius i esportius.
- Taller de reparació de vehicles amb xapa.
- Serralleries.
- Manyeries.
- Tallers d'alumini.
- Planxisteria.
- Tallers de reparació de motos i cotxes.
- Tallers mecànics.
- Fusteries, ebenisteries i similars.

Dijous, 24 de febrer de 2011

- Túnel de rentat de vehicles.
- Obradors industrials.

Grup III entre 85 - 89 dB (A)

- Activitats de restauració que disposin d'equip de reproducció sonora amb un nivell $L_{Aeq,60s}$ superior a 75 dB(A) a 1 metre de la font.
- Botigues de pa i pastisseria amb obrador.
- Impremtes, copisteries i similars.
- Tallers de confecció i similars.
- Bugaderies, tintoreries.
- Tallers d'enquadernació.
- Botigues d'exposició i venda d'animals.
- Botigues d'animals de companyia. Activitats d'alberg i/o reproducció i nuclis zoològics.
- Garatges i aparcaments.
- Establiments alimentaris en règim d'autoservei.
- Gimnasos.
- Atraccions recreatives.
- Carnisseries amb obrador.
- Centres de culte.

Grup IV inferior o igual a 84 dB(A)

- Activitats de restauració que no disposin d'un sistema de reproducció de so.
- Activitats de restauració que disposin d'equip de reproducció sonora amb un nivell $L_{Aeq,60s}$ inferior o igual a 75 dB(A) a 1 metre de la font.
- Local de pràctiques psicofísiques no esportives.
- Comerços alimentaris especialistes i polivalents alimentaris.
- Comerços no alimentaris.
- Especialistes alimentaris amb degustació.
- Magatzems.
- Consultoris mèdics i clíniques.
- Oficines, despatxos o serveis d'ús administratiu.
- Residències, casals i similars.
- Botigues de pa i pastisseria sense obrador i/o terminal de cocció.
- Activitats culturals i socials (exposicions, museus, sales de conferències...).
- Ludoteques.
- Locutoris.
- Centres veterinaris.
- Altres centres docents.
- Altres tallers.

Annex 12. Contingut mínim dels informes de mesurament

Els informes tècnics que es deriven d'un mesurament sonomètric o de vibracions realitzats han de contenir, com a mínim:

1. Antecedents (peticionari, dates de l'informe i dels mesuraments, identificació...).
2. Objecte dels mesuraments.
3. Procediment de mesurament. Breu descripció, referències normatives.
4. Descripció de la sensibilitat acústica de la zona d'acord amb el mapa de capacitat acústica. Entorn dels mesuraments (característiques urbanístiques i zonificació, descripció de l'entorn, receptors i/o nuclis habitats més exposats...).

Dijous, 24 de febrer de 2011

5. Fonts de soroll: localització i descripció general, característiques de les fonts de soroll, característiques del soroll (presència de fases, components tonals, impulsius, baixa freqüència...). En la mesura que sigui possible s'ha de donar informació de la font de soroll amb fotografies.
6. Descripció dels punts de mesurament escollits i ubicació gràfica (en croquis, plànol...).
7. Equips de mesurament (marca, model i número de sèrie) i estat de calibració (sonòmetre, calibrador...). Resultats de la verificació inicial i final.
8. Descripció del mesurament i resultats. Identificació del punt, dia i hora, tècnic responsable, unitats i paràmetre, temps d'integració, intervals de mesurament, característiques, resultats obtinguts..., indicant per a cada una les possibles incidències que puguin afectar el resultat i la percepció qualitativa del tècnic.
9. Condicions meteorològiques existents, en el cas de mesuraments en ambient exterior.
10. Determinació dels nivells d'immissió.
11. Avaluació i compliment (càlculs i anàlisis, avaluació del compliment de la normativa que sigui d'aplicació...).
12. Conclusions amb taules resumides.
13. Data i signatura dels tècnics responsables dels mesuraments.
14. Annexos, si s'escau, on pot haver-hi plànols, fotografies, gràfics...

ANNEX 13. Contingut de la documentació justificativa per canvi de grup d'activitats.

Per tal de justificar tècnicament, d'acord amb l'article 13, apartat 3, la classificació d'una activitat existent en un grup diferent de l'establert inicialment, el titular de l'activitat o un tècnic competent han de lliurar a l'ens local un document justificatiu que inclogui els apartats següents:

1. Anàlisi de la capacitat acústica del territori.
 - a) Descripció de les zones de sensibilitat acústica de l'activitat i el seu entorn.
 - b) Objectius de qualitat que atorga el mapa de capacitat acústica a l'emplaçament i l'entorn de l'activitat.
 - c) Valors límit d'immissió aplicables a les activitats d'acord amb el que estableix l'annex 3 del Decret 176/2009.
2. Anàlisi acústica de l'escenari de l'activitat.
 - a) Descripció del local de l'activitat i detall de les fonts sonores i/o vibratòries, així com la seva posició i característiques tècniques de les fonts sonores i/o vibratòries
 - b) Descripció dels usos dels locals adjacents i la seva situació respecte a usos sensible al soroll, com ara habitatges, escoles i hospitals.
 - c) Horari de funcionament de l'activitat.
 - d) Estimació justificada del nivell d'emissió de l'activitat.

A manera de conclusions, se sol·licitarà de forma justificada el canvi de grup proposat segons el nivell d'emissió establert a l'article 13 i l'annex 11 d'aquesta ordenança."

Aquest acte administratiu aprovatori de la present disposició general és definitiu en la via administrativa pel que es pot interposar-hi recurs contenciós-administratiu davant de la sala del contenciós-administratiu del Tribunal Superior de Justícia de Catalunya en el termini de dos mesos comptadors des del dia següent al d'aquesta publicació. Tanmateix es pot interposar qualsevol altre recurs que es consideri pertinent.

Sabadell, 9 de febrer de 2011

El tinent d'alcalde de l'Àrea d'Urbanisme, Juan Carlos Sánchez Salinas