



ANUNCI

Que el Ple de l'Ajuntament de Sant Vicenç dels Horts, en sessió ordinària celebrada el dia 20 de desembre de 2017 va aprovar provisionalment l'ordenança municipal sobre llicències de guals i reserves de la via pública,

Que aquest acord es va publicar al diària ARA de data 19 de gener de 2018, al DOGC de data 16 de gener 2018, al Butlletí Oficial de la Província de data 4 de gener de 2018, i al tauler d'Edictes de l'Ajuntament ha estat exposat juntament amb l'ordenança reguladora, durant el termini de trenta dies.

Que durant aquest període no s'han formulat cap reclamació ni al·legació i de conformitat amb el que disposa l'apartat 4r. de l'acord del Ple de l'Ajuntament, el 5 de març de 2018 ha quedat aprovada definitivament l'ordenança municipal sobre llicències de guals i reserves de la via pública de l'Ajuntament de Sant Vicenç dels Horts,

En compliment del que estableix l'article 66 del Decret 179/1995, de 13 de juny, pel qual s'aprova el Reglament d'obres, activitats i serveis dels ens locals, es publica el text íntegre de l'ordenança municipal sobre llicències de guals i reserves de la via pública que ha quedat aprovada definitivament.

Sant Vicenç dels Horts, 19 de març de 2018

El 1r Tinent d'Alcaldia
Manuel Ortega González

ORDENANÇA MUNICIPAL SOBRE LLICÈNCIES DE GUALS I RESERVES DE VIA PÚBLICA DE SANT VICENÇ DELS HORTS

CAPÍTOL I. OBJECTE I ÀMBIT D'APLICACIÓ

Article 1. Objecte

Article 2. Àmbit d'aplicació

CAPÍTOL II. CONTINGUT I ABAST DE LA LLICÈNCIA DE GUAL

Article 3. Definició

Article 4. Classificació

Article 5. Ús del gual

Article 6. Modificació vorada

Article 7. Contingut de la llicència

CAPÍTOL III. CONDICIONS TÈCNiques PER A L'ATORGAMENT DE LA LLICÈNCIA DE GUAL

Article 8. Condicions del local

Article 9. Senyalització horitzontal

Article 10. Senyal normalitzat

Article 11. Altra senyalització

Article 12. Longitud

Article 13. Límits de la zona senyalitzada

Article 14. Afectació d'arbres o mobiliari urbà

Article 15. Prohibició d'estacionar

Article 16. Rampes

Article 17. Guals per obres

Article 18. Paviment

Article 19. Vehicles pesants

Article 20. Materials de la vorera

Article 21. Modificació de la vorera

Article 22. Disseny i materials

Article 23. Obres del gual i dipòsit

CAPÍTOL IV. DRETS I OBLIGACIONS DEL TITULAR

Article 24. Responsabilitats

Article 25. Mesures correctores

Article 26. Obligacions

CAPÍTOL V. DOCUMENTACIÓ I TRÀMIT

Article 27. Documentació i tràmit

Article 28. Trasllat d'elements urbanístics

Article 29. Pagament

Article 30. Transmissió de les llicències

Article 31. Caducitat

CAPITOL VI. FACULTATS DE L'ADMINISTRACIO

Article 32. Manca de llicència

Article 33. Revocació de la llicència

CAPITOL VII. RESERVES ESPECIALS DE PARADA I ESTACIONAMENT A LA VIA PUBLICA

Article 34. Reserves especials de parada

Article 35. Zones de càrrega i descàrrega per activitats

Article 36. Requisits per demanar llicència de càrrega i descàrrega per activitats

Article 37. Especificitats d'aquest tipus de llicència

Article 38. Tramitació de la llicència de càrrega i descàrrega

Article 39. Senyalització de la zona de càrrega i descàrrega

Article 40. Obligacions de la persona titular de l'autorització de zones de càrrega i descàrrega i de reserva o prohibició d'aparcament

CAPITOL VIII. INFRACCIONS I SANCIONS

Article 41. Infraccions i sancions

Article 42. Faltes lleus

Article 43. Faltes greus

Article 44. Faltes molt greus

Article 45. Responsables

Article 46. Gradació de les sancions

Article 47. Competència i procediment sancionador

Article 48. Revocació de la llicència

Disposició transitòria

Disposició final

Annexes

ORDENANÇA MUNICIPAL SOBRE LLICÈNCIES DE GUALS I RESERVES DE VIA PÚBLICA DE SANT VICENÇ DELS HORTS

CAPITOL I. OBJECTE I ÀMBIT D'APLICACIÓ

Article 1. Objecte

L'objecte d'aquesta Ordenança és regular la concessió, modificació i revocació de les llicències de guals i reserves d'estacionament a la via pública, així com les condicions i règim que hagin de complir els titulars i usuaris d'aquests espais.

No es podrà gaudir d'espais de domini públic destinats a reserves d'estacionament o gual sense la preceptiva llicència.

Article 2. Àmbit d'aplicació

La present ordenança és d'aplicació a tot el terme municipal de Sant Vicenç dels Horts.

CAPITOL II. CONTINGUT I ABAST DE LA LLICENCIA DE GUAL

Article 3. Definició

1. S'entén per gual a la via pública l'espai delimitat de la vorera o del vial destinat en exclusiva al pas de vianants, sobre el qual es concedeix l'ús comú especial a precari a una persona per tal de fer possible l'entrada i sortida de vehicles a recintes.

L'accés de vehicles des de la via pública als locals o recintes, o a l'inrevés, constitueix un ús comú especial de béns de domini públic, i, en conseqüència, estarà subjecte a llicència municipal, d'acord amb les especificacions d'aquesta ordenança, i al pagament de qualsevol tribut i ingrés de dret públic que hi sigui d'aplicació, segons les disposicions vigents.

2. S'entendrà com a gual d'accés de vehicles, dins l'àmbit de la via pública, tota modificació de l'estructura de la vorada i vorera que faciliti aquest accés, que també estarà subjecte a la prèvia obtenció de la preceptiva llicència d'obres.

Article 4. Classificació

Els guals es classifiquen en:

1. Guals per a activitats.
2. Guals per a garatges aparcament.
3. Guals per a garatges cotxera.
4. Guals per a obres.

1. Guals per a activitats.

S'entén com a guals per a activitats aquells que se sol·liciten per a l'entrada i sortida de vehicles a recintes per a exercir una activitat industrial o comercial dins d'un local, per a la qual han de disposar de la corresponent llicència municipal.

2. Guals per a garatges aparcament.

S'entén com a guals per a garatges aparcament aquells que se sol·liciten per a locals que es destinaran habitualment a l'aparcament de vehicles, embarcacions, caravanes o remolcs, en què es tanquin sis o més d'aquests vehicles. Aquestes places podran estar en règim de lloguer o propietat dividida.

3. Guals per a garatges cotxera.

S'entén com a guals per a garatges cotxera aquells que se sol·liciten per a local en què habitualment es tanquen fins a cinc vehicles, embarcacions, caravanes o remolcs, la utilització dels quals no reporta cap cobrament al titular.

4. Guals per a obres.

S'entén com a guals per a obres aquells que se sol·licitin per a la construcció o rehabilitació d'immobles i locals en els qual sigui necessària l'entrada de vehicles amb l'objecte esmentat.

Article 5. Ús del gual

La llicència podrà ser concedida per un ús permanent o limitat; en aquest darrer cas, es concedirà per a l'interval horari comprès entre les 8:00 i les 21:00 hores.

No es podrà concedir una llicència d'accés per un ús permanent quan la llicència d'activitat, en els casos en què aquesta sigui necessària, tingui una limitació horària.

Article 6. Modificació vorada

La llicència d'accés comportarà obligatòriament la modificació de l'estructura de la vorada i de la vorera en aquells carrers en què tinguin la vorera diferenciada en alçada.

A l'efecte d'aquesta Ordenança, s'entendrà com a gual d'accés de vehicles tota modificació de l'estructura de la vorera i de la vorada que hi faciliti l'accés.

Article 7. Contingut de la llicència

1. La titularitat de la llicència s'atorgarà a les persones físiques o jurídiques que siguin propietàries, usufructuàries o titulars de llicència d'activitat de local de negoci, o amb qualsevol altre títol, segons escaigui.

2. Excepcionalment, malgrat que no disposi de la llicència per a l'ús del local o recinte, es podrà atorgar la titularitat de la llicència d'accés al propietari en els supòsits següents:

a. Quan es tracti d'un accés comú per als diversos usuaris d'una finca, com en el cas dels molls de càrrega o dels passatges particulars.

b. Quan es tracti d'accessos a naus industrials, sempre que es justifiqui que la llicència urbanística determina aquest únic ús i que no s'hi desenvolupa cap activitat.

c. Quan es tracti d'accessos a solars, sempre que es justifiqui que no s'hi desenvolupa cap activitat.

3. Si els sol·licitants són més d'un, s'hauran de tenir en compte, en la concessió de les llicències, els principis d'objectivitat, publicitat i concurrència.

4. Les llicències s'autoritzaran sempre discrecionalment i s'entendran atorgades a precari i sense perjudici de tercers, per la qual cosa seran essencialment revocables per raons d'interès públic.

5. Les llicències es concediran pel període d'un any, renovable per períodes successius d'igual durada.

En tot cas, les llicències que es concedeixin de conformitat amb els apartats 2 i 3 de l'art. 4 es concediran per un termini màxim d'un i tres anys, respectivament, transcorregut el qual es podran prorrogar successivament per períodes anuals mentre es compleixin les condicions que justifiquen la seva concessió.

Les llicències que es concedeixin de conformitat amb el que preveu l'art. 17 tindran per límit temporal el que es fixi a la corresponent llicència d'obres.

6. La renovació de la llicència es produirà automàticament si, arribat l'últim dia de l'any, el titular no n'ha sol·licitat la baixa o modificació.

CAPITOL III. CONDICIONS TEQUINES PER A L'ATORGAMENT DE LA LLICENCIA DE GUAL

Article 8. Condicions del local

Per tal d'obtenir la llicència d'accés, cal justificar que el local té les condicions següents:

8.1. Que el tipus d'activitat exigeix necessàriament l'entrada i la sortida de vehicles, i que així està recollit a la documentació de l'expedient d'activitats.

8.2. Que compleix els requisits establerts a les ordenances d'edificació, industrials, comercials i d'altres, vigents en el moment de la sol·licitud, en tot allò que afecti la protecció contra incendis, ventilació i dimensions de la plaça d'aparcament.

8.3. Que el local té una superfície mínima de 40 m² permanent lliure per a l'estacionament d'almenys dos vehicles. Tanmateix, podrà no exigir-se aquesta condició en els casos següents:

8.3.1. Quan hi hagi una reglamentació específica que estableixi normes de seguretat, higiene i d'altres per a les operacions de càrrega i descàrrega. En aquest cas, la superfície i altres especificacions tècniques exigibles seran les que s'hi estableixin.

8.3.2. Quan la llicència se sol·liciti per accedir a:

- Locals que tinguin una llicència d'activitat relacionada amb el ram de l'automòbil.
- Garatges d'habitatges unifamiliars.
- Establiments que necessitin efectuar càrrega i descàrrega de pesos importants de manera habitual. Hauran d'acreditar la necessitat d'efectuar aquestes operacions indicant la forma de realitzar-les i l'espai necessari, així com la denominació de la maquinària legalitzada a la llicència d'obertura.

8.3.3 Quan es tracti de transmissions de llicències concedides amb anterioritat a l'entrada en vigor d'aquesta Ordenança i calgui efectuar en el local algun tipus de transformació o modificació per adaptar-s'hi, sempre que, per a l'estacionament de vehicles, quedin lliures un mínim de 20 m². Això no obstant, s'exigirà el mínim de 40 m² quan sigui possible disposar d'aquesta superfície fent les adaptacions necessàries.

8.4. En tot cas, quan es tracti de les llicències d'accés previstes als apartats 1, 2, 3 i 4 de l'art. 4, només s'exigirà el compliment de les condicions que siguin compatibles amb els supòsits i les condicions que justifiquen en aquests casos l'ur* la seva concessió.

Article 9. Senyalització horitzontal

Davant dels accessos autoritzats els serveis municipals pintaran, en la longitud concedida a la llicència, la senyalització horitzontal que figura a l'annex 1 amb pintura groga (segons la norma UNE-48103, referència B-502).

Article 10. Senyal normalitzat

Al costat dret de l'accés al local, visible des de la calçada i a una alçada màxima de 2,2 m sobre el nivell de la vorera, s'haurà de col·locar un senyal normalitzat, (annex 2) les característiques del qual fixarà l'Ajuntament i serà

facilitada per aquest, amb indicació de l'horari autoritzat i el número de llicència. La manca d'aquest senyal farà decaure davant de tercers el dret d'accés del titular de la llicència. En cap cas es podran instal·lar senyals complementaris.

Article 11. Altra senyalització

Queda prohibida qualsevol altra senyalització que no sigui la recollida en els articles precedents.

Article 12. Longitud

La longitud mínima autoritzada a la llicència coincidirà amb l'amplada de la porta amb un mínim de 3 metres (inclosos els caps) i l'eix central de la porta haurà de coincidir amb el del gual o el de la zona senyalitzada quan no sigui procedent fer-hi un gual. Quan la configuració de la via i l'accés ho justifiquin es podrà desplaçar l'eix del gual.

12.1. Quan l'amplada de la porta sigui superior a 3 metres, l'extensió del gual mesurada a la vorera no podrà excedir la de l'amplada de la porta augmentada en un metre.

12.2. En casos justificats, l'Ajuntament podrà, autoritzar una amplada que excedeixi fins a 2 metres de la que resulti de l'aplicació de l'apartat anterior.

12.3. En casos especials, i en particular a les zones industrials, podran autoritzar-se, de forma excepcional, longituds superiors a les determinades en els apartats precedents, sempre que, a criteri de l'administració municipal, s'acreditin circumstàncies que així ho aconsellin.

12.4. En casos especials, degudament acreditats, es podrà vincular la llicència a condicions determinades en relació amb la longitud.

Pels casos de molls de descàrrega, o aparcaments de vehicles en paral·lel que comportin una longitud de gual considerable, l'Ajuntament podrà limitar la longitud del gual.

Article 13. Límits de la zona senyalitzada

Els límits de la zona d'accés senyalitzada, i si s'escau del gual, estaran situats a més d'un metre de qualsevol arbre o altres elements del mobiliari urbà; si això no és possible, caldrà l'autorització prèvia corresponent dels Serveis Tècnics Municipals que n'efectuaran el trasllat, a càrrec del titular de la llicència.

Article 14. Afectació d'arbres o mobiliari urbà

1. En cas que la concessió de la llicència de gual afecti arbres ubicats a la via pública o mobiliari urbà, serà potestat de l'Administració concedir-la o denegar-la, tenint en comte que, amb caràcter general, els límits dels guals hauran d'estar situats a més d'un metre dels arbres o elements urbans.

2. En cas que la llicència de gual afectés un arbre, l'interessat haurà d'abonar:

- a) El valor de l'arbre afectat.
- b) El valor de la tala, la recollida i el transport de les restes vegetals a l'abocador autoritzat.
- c) El valor de reposició d'un arbre de mida comercial, incloent-hi l'obertura de l'escocell la plantació i el primer reg.
- d) El valor del tancament de l'escocell i l'obertura del nou.

Totes aquestes operacions es faran sota la supervisió del servei municipal competent.

La valoració del patrimoni municipal afectat es realitzarà d'acord amb el que s'estipula en la Norma Granada de valoració de l'arbrat ornamental, aplicant en aquest cas un coeficient corrector mínim de k:0,2.

3. En cas d'afectació a l'enllumenat caldrà fer-se càrrec dels trasllats de les instal·lacions que comportin.

Article 15. Prohibició d'estacionar

No es podrà estacionar davant la zona senyalitzada dels locals amb llicència per a l'accés de vehicles durant les hores d'ús, llevat el cas en què el conductor sigui dins el vehicle i pugui desplaçar-lo quan sigui necessari.

Article 16. Rampes

Queda prohibida qualsevol altra forma d'accés mitjançant rampes o elements equivalents, provisionals o definitius, que permetin l'accés rodat a les finques per sobre de la vorera.

Article 17. Guals per obres

Les obres d'enderroc, reparació o nova construcció d'edificis, i altres activitats que exigeixin el pas de camions per damunt de la vorera comportaran la construcció del gual corresponent. La fiança que es constitueixi per a la llicència d'obres respon de la reparació i conservació de la vorera.

En determinats casos es podrà no executar el gual d'obres, sempre i quan la vorera i la vorada es protegeixi adequadament. En aquests casos, també serà la fiança que es constitueixi per a la llicència d'obres que respondrà de la reparació i conservació de la vorera.

Article 18. Paviment

Fins a un pes màxim autoritzat de 3,5 t es mantindrà el paviment original de la vorera, amb una base de formigó en massa de 150 kg/cm² de resistència característica, amb un gruix mínim de 20 cm sobre terreny compactat al 95 % del Proctor modificat.

Article 19. Vehicless pesants

Quan el qual serveixi d'accés a vehicles de més de 3,5 t de pes màxim autoritzat o quals per a activitats, el paviment de la zona compresa entre la vorada i la porta d'accés es col·locarà sobre una base de formigó armat de 250 kg/cm² de resistència característica, amb un gruix mínim de 20 cm sobre terreny compactat al 95 % del Proctor modificat.

Article 20. Materials de la vorera

Els materials utilitzats en l'acabat superficial de les voreres i vorades que s'hagin de modificar en un qual seran de les mateixes característiques que els de la vorera adjacent.

Això no obstant, per millorar les condicions de resistència mecànica, els serveis tècnics podran proposar la utilització de materials de superior qualitat.

Article 21. Modificació de la vorada

Es respectarà la Orden VIV/561/2010, de 1 de febrero, por la que se desarrolla el documento técnico de condiciones básicas de accesibilidad y no discriminación para el acceso y utilización de los espacios públicos urbanizados, així com el Decret 135/1995, de 24 de març, de desplegament de la Llei anteriorment esmentada i d'aprovació del Codi d'accessibilitat.

La peça de vorada es substituirà per peces prefabricades rebaixades. El tipus de peça autoritzable en cada cas es determinarà en funció de l'amplada de la vorera (annex 1).

Per aquelles voreres d'amplada inferior a 1,20 mts. els serveis tècnics municipals definiran una solució alternativa que garanteixi l'accessibilitat dels vianants.

No es poden deformar les rasants de les voreres ni es faran pendents transversals que excedeixin els normatius. Les situacions preexistents anòmales, tendiran a desaparèixer. A tal efecte, s'introduiran correccions amb motiu d'obres de reurbanització i reformes a les finques, sempre de forma proporcional.

Qualsevol adequació necessària originada pel desnivell del carrer entre el pla inclinat de la vorera i el pla horitzontal d'accés al local, s'efectuarà dins de la finca afectada, a partir de la línia de façana.

Article 22. Disseny i materials

Les característiques de disseny i materials utilitzables en la construcció dels quals són les fixades a l'annex 1 d'aquesta Ordenança (model de qual autoritzat). S'hauran d'ajustar a les prescripcions en matèria de supressió de barreres arquitectòniques vigents i s'aplicaran a tots els quals nous que es

construeixin a partir de l'entrada en vigor d'aquesta Ordenança i els que tinguin una reforma important.

Les solucions descrites a l'annex 1 podran modificar-se, si els serveis municipals ho decideixen, per tal de facilitar l'accés de vehicles als locals en els casos de dificultats de rasant o qualsevol altra circumstància.

Article 23. Obres del gual i dipòsit

Les obres de construcció, reparació, reforma, supressió o d'altres referides al gual les farà directament el titular de la llicència d'accés, o el titular de l'immoble quan s'escaigui. En tot cas, les despeses seran al seu càrrec.

L'interessat caldrà que sol·liciti i obtingui la llicència d'obres, i liquidi les taxes corresponents.

També serà al seu càrrec el dipòsit en concepte de garantia de les obres de construcció del gual, el qual serà retornat a l'interessat un cop els serveis tècnics municipals n'hagin comprovat la correcta execució.

CAPITOL IV. DRETS I OBLIGACIONS DEL TITULAR

Article 24. Responsabilitats

El titular de la llicència d'accés del gual serà l'únic responsable de totes les obligacions que es generin per aquesta Ordenança i, especialment, de l'obligació de reposar la vorera quan deixi d'utilitzar el local, deixi de ser titular de l'activitat, o s'alteri la configuració del local de tal manera que s'hi impedeixi l'accés de vehicles.

Article 25. Mesures correctores

En certs casos específics que per la seva situació: guals situats a cruïlles, guals coincidents amb passos de vianants o per les característiques dels vials: carrers amb forts pendents, carrers molt transitats, carrers per a vianants o de prioritat invertida, o aquells que a criteri de la policia local puguin presentar dificultats o incidències especials sobre la seguretat viària, d'acord amb informe de la policia local es podrà denegar la llicència d'accés o bé condicionar-la a la introducció de mesures correctores per garantir la seguretat.

Dites mesures seran les indicades a l'informe de la policia local i podran consistir entre d'altres en la col·locació de miralls, bandes sonores i altres senyals horitzontals o verticals, i subministrades i instal·lades per l'ajuntament a compte i càrrec de l'interessat.

Article 26. Obligacions

El titular de la llicència està obligat a:

1. No transmetre la titularitat, ni canviar les característiques físiques o d'utilització del gual i del local, sense comunicació prèvia a l'Ajuntament. Caldrà

adjuntar a aquesta comunicació la documentació especificada a l'article següent.

2. Mantenir el paviment i la senyalització de l'accés en perfectes condicions de conservació d'acord amb les condicions tècniques fixades.

3. Pagar les taxes i tributs establerts a les ordenances fiscals vigents.

4. Comunicar a l'Ajuntament el cessament d'ús de l'accés.

5. Mantenir la pintura de la vorera en perfectes condicions de visibilitat

6. Mantenir adequadament subjecta, visible i llegible la placa de senyalització del gual.

7. Adoptar qualsevol altra mesura que a criteri dels tècnics municipals pugui determinar l'Ajuntament.

CAPITOL V. DOCUMENTACIÓ I TRÀMIT

Article 27. Documentació i tràmit

1. Per sol·licitar la llicència caldrà presentar la documentació següent:

a) Identificació del sol·licitant mitjançant la presentació del DNI o CIF o la fotocòpia de l'escriptura de constitució de la societat i el poder del representant en les sol·licituds a nom d'una raó social.

c) Títol de propietat o qualsevol altre que acrediti l'ocupació o utilització del local.

d) Llicència d'activitats, en els casos en què sigui necessària, segons la normativa vigent o, en el cas que no ho fos, llicència preceptiva per a l'ús del local o recinte. Si no n'hi ha caldrà acreditar documentalment haver sol·licitat la llicència corresponent o, quan es tracti dels supòsits previstos als apartats b i c de l'article 7.2., presentar declaració responsable en la qual es farà constar que en el local o recinte no s'hi desenvoluparà cap mena d'activitat.

e) Llicència d'obres en el cas d'una llicència de gual per obres.

f) Plànols d'emplaçament a escala 1:500, en què s'indiqui clarament la situació del local o recinte i la del gual, la distància de la finca a l'eix del carrer, la del gual a la cantonada més propera, la numeració exacta de la finca i l'orientació geogràfica, així com els elements urbans existents més propers (arbres, mobiliari urbà, etc.).

g) Plànols del local a escala 1:100, amb indicació de la superfície dedicada a aparcament o zona de càrrega o descàrrega, amplada de la vorera, de l'accés a la façana, i del gual. Cal fer un gràfic dels elements urbanístics afectats i especificar el nombre i tipus de vehicles que podrà contenir el local (nombre de places).

2. Cal presentar els documents originals, perquè puguin ser confrontats llevat d'aquells que ja siguin en poder d'aquest Ajuntament i no hagin sofert canvis i la validesa sigui vigent o els que es pugui obtenir l'acreditació de forma directa de les entitats competents, prèvia autorització expressa de l'interessat

3. La documentació haurà de presentar-se al Servei Integral d'Atenció Ciutadana (SIAC).

La denegació de la llicència s'ha de resoldre en el termini de dos mesos des de la petició, entenent-se desestimada si dins d'aquest termini no es produeix resolució expressa.

La denegació de la llicència ha de ser sempre motivada.

El departament d'urbanisme emetrà informe en relació a les obres de modificació de la vorera/vorada, o la innecessarietat d'aquestes, la garantia de reposició de via pública per a les obres, i els condicionants que consideri oportuns.

Per la seva banda, el departament de mobilitat emetrà informe sobre els aspectes relacionats amb la circulació i els condicionants que consideri oportuns.

Article 28. Trasllat d'elements urbanístics

Cal acreditar documentalment que s'ha efectuat el trasllat dels elements urbanístics que impedeixin l'accés al local o recinte.

Article 29. Pagament

Amb caràcter previ al lliurament de la llicència, el sol·licitant haurà d'acreditar el pagament de:

- La taxa de tramitació de la llicència de qual
- La taxa per la placa del qual.
- La taxa per l'aprofitament especial de la via pública.
- L'impost sobre construccions, instal·lacions i obres, cas que sigui necessari fer obres.
- El dipòsit en concepte de garantia de l'execució de les obres de construcció del qual, el qual serà retornat a l'interessat un cop els serveis municipals n'hagin comprovat la correcta execució. Aquest dipòsit es calcularà en funció de les tarifes previstes en les Ordenances fiscals vigents en concepte de garantia de reposició de voreres i vorades.

Article 30. Transmissió de les llicències

En els expedients de transmissió de llicències caldrà:

- La prèvia comunicació del fet a l'autoritat municipal quan no calgui modificar o transformar el gual o el local i, si s'escau, constituir novament el dipòsit de garantia de restitució de la vorera.

- Sol·licitar nova llicència quan calgui modificar o transformar el gual o el local per adaptar-se a aquesta Ordenança.

- En els casos de successió "mortis causa", l'hereu que resulti receptor de la transmissió de la llicència està obligat a:

- Comunicar el fet a l'autoritat municipal en el termini màxim de sis mesos, comptats des de la mort del titular, quan no calgui modificar o transformar el gual o el local

- Sol·licitar nova llicència d'obres quan calgui modificar o transformar el gual o el local per adaptar-se a aquesta Ordenança.

En cas d'incompliment de les anteriors obligacions en el termini esmentat de sis mesos es declararà, sense més tràmits, la caducitat de la llicència.

Article 31. Caducitat

La no retirada de la llicència dins el termini establert comportarà la seva caducitat amb l'arxivament de totes les actuacions practicades sense cap més tràmit.

CAPITOL VI. FACULTATS DE L'ADMINISTRACIÓ

Article 32. Manca de llicència

En el cas que es construeixi un gual o que accedeixin vehicles des de la via pública a un local o recinte sense disposar de la llicència d'accés, els serveis tècnics municipals requeriran el titular de l'activitat o, en el seu defecte l'arrendatari o propietari del local perquè en el termini d'un mes, si es reuneixen els requisits necessaris, tramiti la llicència corresponent.

En aquest cas, s'hauran d'abonar els drets d'utilització del gual des del moment que es constitueixi el fet imposable fins al moment de la seva legalització.

En cas que l'Administració ordeni reposar la vorera quan el titular de la llicència en desisteixi per deixar d'utilitzar el local, perquè deixi de ser titular de l'activitat o perquè alteri la configuració del local de tal manera que s'hi impedeixi l'accés de vehicles o quan s'hagi construït un gual o accedeixin vehicles des de la via pública a un local o recinte sense disposar de la corresponent llicència d'accés, es requerirà l'interessat perquè en el termini d'un mes ho faci al seu càrrec, amb l'advertència que, si no ho compleix, l'Ajuntament efectuarà les obres subsidiàriament i aniran a càrrec de l'interessat el cost material de l'obra i els danys i perjudicis que se'n puguin derivar, segons el que estableix la normativa de procediment administratiu.

L'Administració podrà liquidar de manera provisional, abans de l'execució i a reserva de la liquidació definitiva, l'import del cost de les obres de reposició del gual.

Tanmateix, es podran instal·lar mecanismes d'obstaculització idonis i proporcionals (fitons o altres elements de mobiliari urbà) per garantir l'ús comú de la vorera i la seguretat dels vianants, i impedir l'accés al local o recinte sense la prèvia i preceptiva llicència o sense ajustar-se a la concedida.

Article 33. Revocació de la llicència

Les llicències es podran revocar per:

- Pel no ús o ús indegut de la llicència.
- Per haver canviat les circumstàncies en les quals es basa la concessió.
- Per qualsevol altre cas d'interès general.
- Per incompliment de qualsevol de les obligacions imposades en aquesta Ordenança i en l'ordenança fiscal corresponent.

En el supòsit que concorri alguna d'aquestes causes que comportin la revocació, l'òrgan competent atorgarà un termini de 30 dies pel seu compliment i si transcorregut aquest termini es manté alguna d'aquestes circumstàncies, s'acordarà la revocació definitiva, i es requerirà al titular perquè restitueixi la vorera al seu estat inicial, sense dret a percebre cap indemnització i sense perjudici de les sancions econòmiques aplicables.

La revocació de les llicències serà sempre motivada.

D'altra banda, l'Administració municipal podrà en qualsevol moment revocar la llicència per raons d'interès públic, sense dret a indemnització llevat dels casos en que una llei ho estableixi de fora expressa.

CAPÍTOL VII. RESERVES ESPECIALS DE PARADA I ESTACIONAMENT A LA VIA PÚBLICA

Article 34. Reserves especials de parada

1. Podran autoritzar-se reserves especials:

- a) De parada per a vehicles de serveis públics.
- b) De parada en llocs determinats per facilitar o garantir l'accés a hotels, residències, esglésies, sales d'espectacles, cinemes, teatres, instal·lacions esportives, edificis públics, seus d'organismes oficials i altres establiments similars, sempre que l'interès públic ho requereixi i no s'entorpeixi la circulació.
- c) De càrrega i descàrrega, només de forma excepcional quan, per circumstàncies que el peticionari haurà d'acreditar a bastament, siguin

clarament insuficients per poder garantir el correcte desenvolupament de les tasques pròpies dels locals comercials, les zones de càrrega i descàrrega que, amb aquesta finalitat, hi ha habilitades al terme municipal.

Article 35. Zones de càrrega i descàrrega per activitats

Podran autoritzar-se zones de càrrega i descàrrega i de reserva o prohibició d'aparcament privatives d'una determinada activitat.

Article 36. Requisits per demanar llicència de càrrega i descàrrega per activitats

1. Les necessitats objectives de l'activitat respecte a la càrrega i descàrrega de mercaderies i matèries primeres han de ser habituals i han de tenir un volum que justifiqui la restricció d'ús a la via pública per a la resta d'usuaris/àries.

2. No ha d'existir una zona pública de càrrega i descàrrega situada a menys de 50 m, cas en el qual s'utilitzarà aquesta, tret que la tipologia dels productes a manipular faci inviable aquest ús compartit.

3. Si existeix una zona de càrrega i descàrrega privativa d'una altra activitat situada a menys de 30 m els serveis tècnics municipals determinaran la possibilitat de compartir-la.

4. No s'autoritzarà aquest tipus de reserves per a les activitats que tinguin l'obligació de realitzar les operacions de càrrega i descàrrega a l'interior dels establiments.

Article 37. Especificitats d'aquest tipus de llicència

1. És condició imprescindible que la persona titular de l'activitat principal disposi de tots els títols habilitats per a exercir-la.

2. La longitud i els horaris reservats seran els mínims imprescindibles, segons l'informe tècnic corresponent.

3. La persona titular de la llicència serà la mateixa de l'activitat principal a la qual dóna servei.

4. Les operacions de càrrega i descàrrega es portaran a terme amb el motor del vehicle aturat, tret que això sigui impossible per les característiques dels elements a emprar en les dites operacions.

Article 38. Tramitació de la llicència de càrrega i descàrrega

La persona sol·licitant de la llicència haurà d'aportar en el moment de la petició la documentació següent:

1. Justificació de la necessitat de la zona a reservar segons les especificacions de l'article anterior, així com l'horari i la longitud demanats.
2. Descripció dels mitjans i la manera amb què es duran a terme les operacions de càrrega i descàrrega des del punt de vista de la protecció i les garanties per a vianants i veïnat contra el soroll i el risc d'accidents.
3. Plànol d'emplaçament, a escala adequada, on consti l'espai a utilitzar.

Article 39. Senyalització de la zona de càrrega i descàrrega

Posteriorment a la concessió de la llicència, s'haurà de senyalitzar la zona amb senyals normalitzats per l'Ajuntament on han de constar l'horari, el titular de la reserva, i fletxes per delimitar l'espai.

1. L'altura mínima des de la vorera a la part inferior de la placa complementària serà de 2,20 m. En tot l'ample de la zona reservada, s'haurà de pintar la calçada amb línia groga en ziga zaga.
2. Serà obligació de la persona titular de la llicència, a part de la primera instal·lació, el correcte manteniment de la senyalització especificada als punts anteriors.

Article 40. Obligacions de la persona titular de l'autorització de zones de Càrrega i descàrrega i de reserva o prohibició d'aparcament

1. No és permès, dintre de l'horari assignat, l'estacionament d'altres vehicles que no siguin aquells que han de realitzar les tasques de càrrega i descàrrega i mentre es fan les dites operacions.
2. Les eventuais molèsties i els usos indeguts de la zona de reserva o prohibició d'estacionament produïts per transportistes i usuaris/àries relacionats amb l'activitat principal seran responsabilitat del titular de l'activitat principal.
3. Per la correcta utilització de la zona de càrrega i descàrrega s'establirà un sistema de control horari.

CAPITOL VIII. INFRACCIONS I SANCIONS

Article 41. Infraccions i sancions

Amb independència del que es preveu al capítol VI, les infraccions al que s'estableix en la present Ordenança es classifiquen en lleus, greus i molt greus.

Article 42. Faltes lleus

1. La senyalització del gual de forma diferent de la que correspon d'acord amb aquesta Ordenança, amb la llicència concedida o les ordres de l'Ajuntament. (Art. 10)

2. La modificació de la senyalització del gual sense adaptar-se a l'Ordenança o les ordres de l'Ajuntament. (Art. 11)

3. Qualsevol incompliment de la present Ordenança que no estigui tipificat com a falta greu o molt greu.

Les faltes lleus seran sancionades amb una multa de fins a 300 EUR.

Article 43. Faltes greus

1. Modificar la vorera i/o vorada de manera diferent de la que s'estableix (o) es preveu (o) es determina en aquesta Ordenança. (Art. 6)

2. La instal·lació de rampes o qualsevol altre element equivalent que permetin l'accés rodat a les finques per sobre de la vorera. (Art. 16)

3. Incompliment de les responsabilitats que es derivin de l'Ordenança, especialment de l'obligació de reposar la vorera, o que s'alteri la configuració del local de tal manera que s'hi impedeixi l'accés de vehicles. (Art. 24)

4. Incompliment de l'obligació de mantenir el paviment i la senyalització de l'accés en perfectes condicions de conservació. (Art. 26.2)

5. La manca reiterada de compliment de les instruccions i ordres donades per l'Ajuntament.

6. La comissió de dues faltes lleus en el període d'un any.

Les faltes greus seran sancionades amb una multa de 301 EUR a 600 EUR.

Article 44. Faltes molt greus

1. L'aprofitament o simulació d'un gual o zona reservada d'estacionament sense la llicència preceptiva. (Art. 32)

2. La senyalització o modificació de la senyalització contrària a les condicions originàries de la llicència de gual o zona de reserva concedida, quan comporti l'exercici de potestats administratives envers altres vehicles o terceres persones.

3. La comissió de dues faltes greus en el període d'un any.

Les faltes molt greus seran sancionades amb una multa de 601 EUR a 900 EUR, i poden comportar la revocació i pèrdua de la llicència.

Article 45. Responsables

1. Seran responsables de les infraccions i les sancions que hi puguin recaure les persones que siguin els autors de les mateixes.

2. A excepció de prova en contrari, o una clara identificació de la persona de l'autor material, es presumirà autor de la infracció el titular de la llicència al moment de produir-se o conèixer la infracció.

Article 46. Gradació de les sancions

Per graduar les sancions, a més de les faltes objectivament comeses, es valorarà, de conformitat amb els principis de proporcionalitat i congruència:

- a) L'existència d'intencionalitat o reiteració.
- b) La naturalesa dels perjudicis ocasionats.
- c) La reincidència, per comissió en el termini d'un any de més d'una infracció de la mateixa naturalesa, quan així s'hagi declarat per resolució ferma.

Article 47. Competència i procediment sancionador

1. La sanció de les infraccions previstes a la present Ordenança, així com la disposició de les mesures cautelars i de reposició previstes, correspondrà a l'alcalde, sense perjudici de la delegació que pugui conferir en l'exercici de les seves competències.

2. El procediment sancionador aplicable a aquesta Ordenança serà el que estableix la legislació següent:

La Llei 39/2015, d'1 d'octubre, de procediment administratiu comú de les administracions públiques, la Llei 40/2015, d'1 d'octubre, del règim jurídic del sector públic.

Decret 278/1993, de 9 de novembre, sobre el procediment sancionador, aplicable supletòriament en els àmbits de competència de la Generalitat en defecte total o parcial dels procediments sancionadors específics previstos a l'ordenament sectorial o a les ordenances locals.

Disposició transitòria

A partir de l'entrada en vigor, els titulars dels guals anteriors a aquesta ordenança i de les llicències concedides amb anterioritat a la mateixa procedeixin a realitzar les actuacions necessàries per donar compliment a les següents determinacions:

1. En el termini màxim d'1 any: Identificar els guals amb la placa normalitzada.
2. En el termini màxim de 2 anys, per als guals amb elements afegits: Retirada dels elements sobreposats a requeriment de l'Administració o en el termini màxim establert.

3. En el termini màxim de 3 anys: Per aquells guals que no disposin de rebaix disposaran d'aquest termini per fer les obres d'adaptació, excepte en aquells casos que no requereixen rebaix de vorada o vorera.

4. En un període no superior a 5 anys. Per a la resta de condicions si es determina l'obligatorietat del seu compliment; els titulars resten obligats a portar a terme les modificacions necessàries per adaptar-se.

Qualsevol petició de llicència relacionada amb les característiques establertes en la present ordenança obligarà al titular a complir les prescripcions establertes i portar a terme les modificacions necessàries.

Disposició final

La present Ordenança fiscal, aprovada provisionalment pel Ple de la Corporació en sessió celebrada el 20 de desembre de 2017 i que ha quedat definitivament aprovada en data 5 de març de 2018, entrarà en vigor al dia següent al de publicació en el Butlletí Oficial de la Província i regirà fins la seva modificació o derogació expressa. En cas de modificació parcial, els articles no modificats restaran vigents.

• VORERES INFERIORS A 1.20 m.

Per a voreres d'amplada inferior a 1,20 m. els Seveis Tècnics Municipals estudiaran per a cada cas una solució individualitzada.

• VORERES DE 1.20m. a 1,80m.

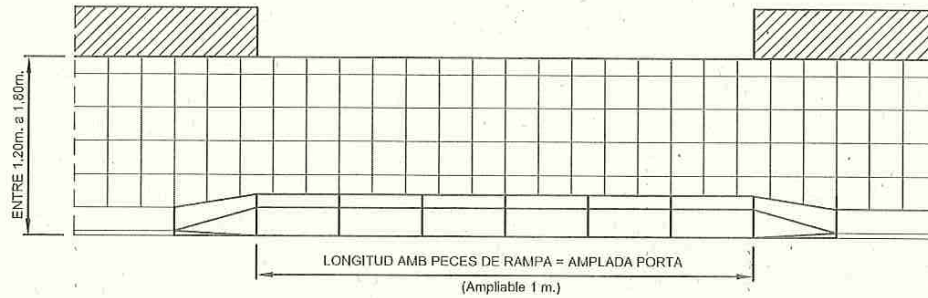

Voreres d'amplada: superior a 1.20 m. i inferior a 1.80 m.

Peces de gual de 22-25 cm. d'ample amb axamfranat.

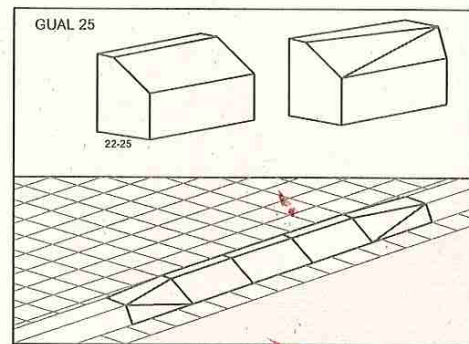

• VORERES DE 1.80m. a 2.40m.

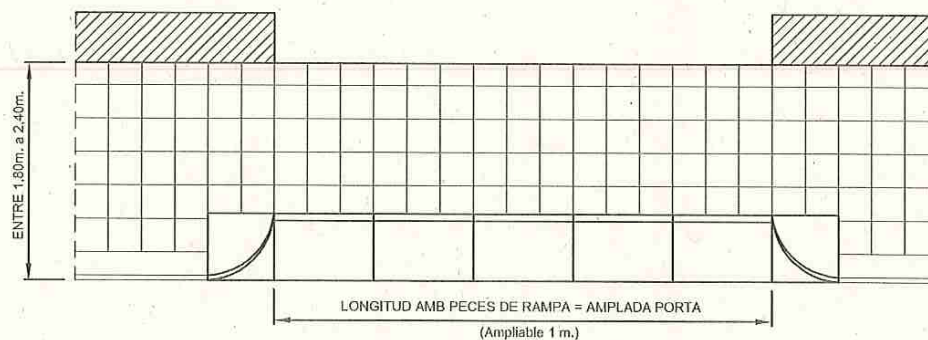

Voreres d'amplada: superior a 1.80 m. i inferior a 2.40 m.

Peces de gual de 35-40 cm. d'ample.

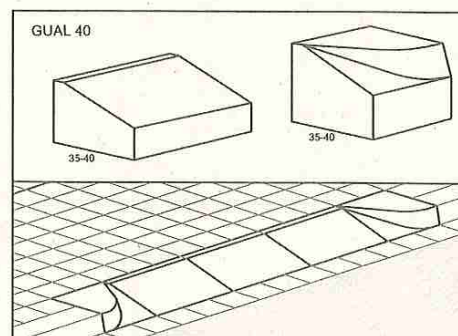

• VORERES DE MÉS DE 2.40 m.

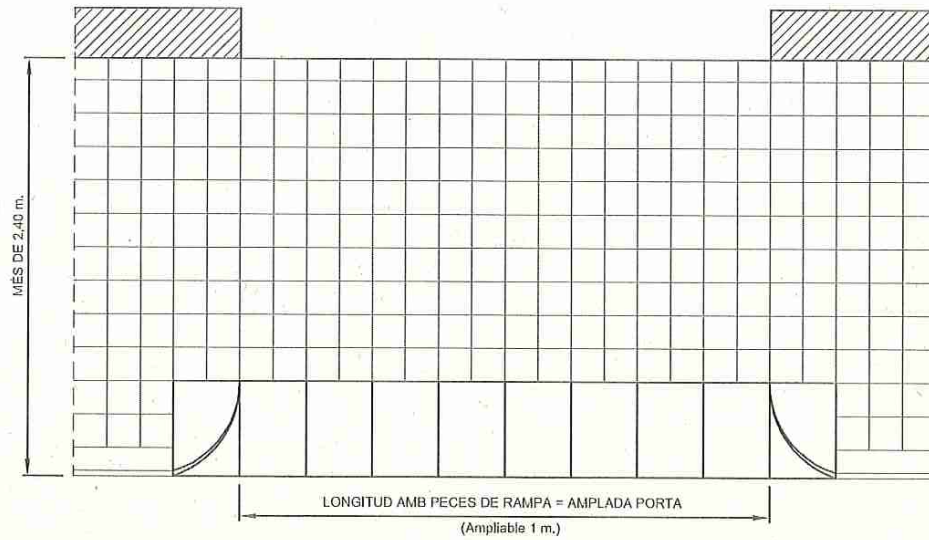

Voreres d'amplada: igual o superior a 2.40 m.
 Peces de gual de 57-60 cm. d'ample.

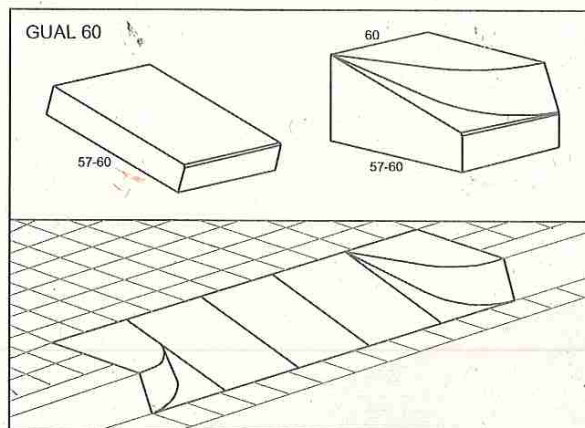

• SENYALITZACIÓ HORIZONTAL

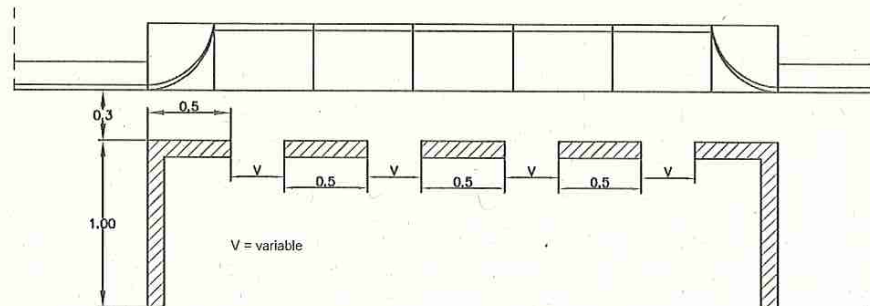



AJUNTAMENT ANNEX-2
Sant Vicenç dels Horts



Llicència municipal
núm. **2270**