

Dijous, 4 d'octubre de 2012

ADMINISTRACIÓ LOCAL**Ajuntament de Montgat****ANUNCI**

Publicada en el Butlletí Oficial de la Província de data 17 de juliol de 2012, l'aprovació inicial de la modificació del Text, Annex I i Annex II de l'Ordenança Municipal de Circulació, que va ser aprovada pel Ple de l'Ajuntament en sessió ordinària celebrada en data 28 de juny de 2012, i transcorregut el termini d'exposició pública sense que s'hagin presentat al·legacions ni suggeriments, de conformitat amb el que disposa l'article 70.2 de la Llei 7/1985, de 2 d'abril, Reguladora de les Bases del Règim Local, es procedeix a la publicació íntegra del seu text, als efectes de la seva entrada en vigor un cop transcorregut el termini previst a l'article 65.2 de la mateixa Llei.

Contra l'aprovació definitiva d'aquesta ordenança només es pot interposar recurs contenciós-administratiu davant la Sala corresponent del Tribunal Superior de Justícia de Catalunya, dins el termini de dos mesos comptats a partir de l'endemà de la seva publicació.

"ORDENANÇA MUNICIPAL DE CIRCULACIÓ**EXPOSICIÓ DE MOTIUS**

Aquesta Ordenança incorpora la proposta de regular unes determinades activitats i situacions que tenen lloc a la xarxa de les vies urbanes de Montgat, que requereixen un control que faci compatibles les necessitats de tots els usuaris d'aquelles vies, i que doni a la seva utilització tota la comoditat que sigui possible i sobretot, la màxima seguretat.

Com que a aquesta seguretat, i també a la comoditat desitjada, hi contribueixen no tan sols les normes que regulen el moviment dels vehicles, sinó també les del seu estacionament, les de càrrega i descàrrega, els sorolls, els fums, etc., la redacció d'aquesta ordenança vol tenir un denominador comú: que tots aquests aspectes siguin regulats per confluïr a obtenir la seguretat dels usuaris, en especial la dels vianants i d'aquells que es troben en desavantatge davant els altres; els infants, els avis i les persones amb mobilitat reduïda.

Amb aquesta idea cabdal de seguretat preventiva, i amb la consideració que un estacionament indegut pot comportar un risc potencial tan elevat com un avançament imprudent o un excés de velocitat, s'ha posat especial atenció a regular la prohibició d'estacionaments que comportin perill per als conductors de vehicles, o que obliguin als vianants a baixar de les voreres o a sortir dels passos que tenen reservats.

També s'han fixat normes de protecció de les persones afectades de disminució de facultats, com també algunes altres normes que regulen el capteniment dels que van a peu i també les zones especialment protegides, sota la denominació d'illes de vianants i carrers residencials. S'han determinat els casos que es poden considerar causa de retirada i dipòsit de vehicles, segons la pertorbació o el perill que causin al trànsit normal de vianants i de vehicles.

D'altra banda, l'acció d'informació, de correcció i, en alguns casos, de denúncia dels agents de la Policia Local, pot ajudar a una millor conducta dels conductors, tot això en aplicació dels principis de flexibilitat, proporcionalitat i congruència.

L'Ordenança té d'altre objectiu bàsic; la protecció del vianant contra els excessos del trànsit rodad i també serveix com a protecció del resident a la ciutat, regulant l'excés de soroll, els fums, i en general les activitats ambientals contaminadores. D'aquesta manera controla part dels factors relatius al medi ambient.

L'elaboració d'aquesta Ordenança bàsica de circulació de vehicles a motor i seguretat vial, parteix, doncs, d'aquestes premisses.

CAPÍTOL PRELIMINAR**BASES DE L'ORDENANÇA MUNICIPAL DE CIRCULACIÓ**

L'Il·lustríssim Ajuntament de la Benèfica Vila de Montgat en ús de les facultats establertes als articles 25.2.b) de la Llei 7/1985, de 2 d'abril, Reguladora de les Bases de Règim Local; 63.2.b) de la Llei 8/1987, de 15 d'abril, Municipal i de Règim Local de Catalunya; 7.b) i 38.4 del Reial Decret Legislatiu 339/1990, de 2 de març, aprovat segons els principis i

Dijous, 4 d'octubre de 2012

críteris continguts a la Llei 18/1989, de 25 de juliol, de Bases sobre Trànsit, Circulació de Vehicles a Motor i Seguretat Vial, modificada per la Llei 5/1997, de 24 de març; i Reial Decret 1428/2003, de 21 de novembre i la Llei 18/2009, de 23 de novembre, pel qual s'aprova el Reglament General de Circulació; aprova la següent Ordenança municipal de circulació de vehicles a motor i seguretat vial.

En qualsevol cas, les seves disposicions, s'adequaran a allò que disposa la legislació sectorial d'aplicació, que serà directament aplicable als supòsits no específicament regulats a la present Ordenança.

CAPÍTOL I

DISPOSICIONS GENERALS

Objectiu de l'Ordenança

Article 1

Aquesta Ordenança té com a objectiu principal garantir la seguretat, l'ús i el gaudi dels usuaris de la via pública, mitjançant la regulació de la circulació de vianants i vehicles per les vies urbanes d'acord amb el que estableix el Reial Decret Legislatiu 339/1990, de 2 de març, pel qual s'aprova el text articulat de la Llei sobre trànsit, circulació de vehicles a motor i seguretat viària, i disposicions complementàries, principalment el Reial Decret 13/1992, de 17 de gener, que aprova el Reglament general de circulació, la Llei 5/1997 del 24 de març i la Llei 18/2009, de 23 de novembre, pel qual es reforma el text articulat de la Llei sobre el Trànsit, Circulació de vehicles de Motor i Seguretat Viària, Reial Decret 772/1997, del 30 de maig que va aprovar el Reglament general de conductors, Reial Decret 2822/1998, del 23 de desembre, que va aprovar el Reglament general de vehicles.

Àmbit d'aplicació

Article 2

Aquesta ordenança és d'aplicació en tot el terme municipal de la Vila de Montgat, a totes les vies i terrenys públics aptes per a la circulació, i a les vies i terrenys que, sense tenir aquesta aptitud, siguin d'ús comú, i en les vies i terrenys privats que siguin utilitzats per una col·lectivitat indeterminada d'usuaris.

No són aplicables els preceptes d'aquesta ordenança als camins, terrenys, garatges, cotxeres i d'altres locals de similars característiques construïts dins de finques privades, sostrets a l'ús públic i destinats a l'ús exclusiu dels propietaris i dels seus dependents.

En favor del interès general i per a una correcta convivència ciutadana, tots els usuaris de la via pública i aquelles persones que amb les seves accions o omissions puguin afectar-la han de comportar-se de manera que no entorpeixin indegudament la circulació, i han d'extremar-se en la precaució i prendre les mesures oportunes per a no causar un perjudici, molèsties innecessàries, perill per ells mateixos o per als altres usuaris/es, i per no produir danys als béns.

Tots els usuaris/es de la via pública estan obligats a complir els preceptes de la normativa vigent en matèria de circulació de vianants i vehicles, i a col·laborar amb les autoritats o els seus agents per facilitar la seva tasca i el compliment de les seves funcions.

La falta de respecte i consideració als agents de la Policia Local en l'exercici de les seves funcions, així com a la desobediència personal a les diferents indicacions dels esmentats agents, seran objecte de sanció especial.

CAPÍTOL II

SENYALITZACIÓ I OBSTACLES A LA VIA PÚBLICA

Senyalització

Article 3

1. Els senyals d'ordenació del trànsit instal·lats a la via pública amb les característiques i signes establerts en el títol III del Reial Decret 339/1990, de 2 de març, són d'ús preceptiu i de general observança.

2. Els senyals preceptius col·locats a l'entrada de la Vila regeixen per a tot el terme municipal, llevat de senyalització específica per a un tram de carrer.

Dijous, 4 d'octubre de 2012

3. No es podrà col·locar cap senyal de trànsit a les vies i terrenys públics, o privats que siguin utilitzats per una col·lectivitat indeterminada d'usuaris, sense l'autorització municipal corresponent i amb la supervisió de la Policia Local, ni retirar-los i/o ocasionar-los desperfectes o danys de cap mena.
4. Només s'autoritzarà la col·locació dels senyals informatius que a criteri de l'autoritat municipal siguin d'interès públic.
5. Està prohibit col·locar publicitat als senyals o al seu costat i, en general, la col·locació de rètols, anuncis, cartells, etc., que es puguin confondre amb els senyals o dispositius destinats a regular la circulació, o que en redueixin l'eficàcia, o bé que enlluernin o distreguin de manera perillosa la deguda atenció dels usuaris o limitin la visibilitat dels senyals.
6. El titular de la via, o en el seu cas, l'autoritat municipal, procedirà a la retirada immediata de tota aquella senyalització que no estigui degudament autoritzada, no compleixi les normes en vigor, o hagi perdut el seu objecte o no el compleixi a causa del seu deteriorament. Si com a conseqüència de l'arbrat ubicat en propietat privada es redueix la visibilitat de la senyalització, per sobresortir aquesta a la via pública, l'autoritat municipal requerirà al propietari d'aquest perquè ho retiri o talli, i en cas d'absència o negativa del titular procedirà d'ofici a la seva retirada. Les despeses que produeixi aquesta retirada seran a càrrec del propietari o titular.
7. Correspon a l'Alcalde ordenar la col·locació, la modificació i la conservació de la senyalització viària i les indicacions per a l'acompliment d'allò que es disposa en aquesta ordenança, no obstant podrà delegar aquesta funció a un Regidor, el qual podrà donar conformitat amb el seu vist-i-plau, als informes proposats de la Policia Local o d'altre unitat municipal encarregada de la senyalització.
8. La Policia Local, per raons de seguretat, ordre públic, emergències i d'altres eventualitats, o bé, per garantir la fluïdesa de la circulació, pot modificar provisionalment la senyalització existent en aquells llocs on es produeixen grans concentracions de vehicles o persones, i adoptar les mesures preventives necessàries, ateses les circumstàncies.
9. Els senyals i les indicacions de la Policia Local prevalen sobre qualsevol altre.
10. Els sentits de les vies i els carrils de circulació vindran determinats per la senyalització corresponent. A manca de senyalització específica, s'entendrà que el sentit de la via serà el que el que estigui senyalitzat al inici d'aquesta i a les seves interseccions.
11. Els danys que voluntàriament es poguessin causar a les instal·lacions i als senyals seran indemnitzats fins a la seva completa reposició, pel seu autor, sense perjudici de la multa corresponent i de la responsabilitat criminal que pogués exigir-se.
12. Els danys que es produïssin involuntàriament a les instal·lacions i als senyals seran indemnitzats en tot cas pel causant. Si aquest incomplís l'obligació de comunicar el dany a l'autoritat municipal i/o Policia Local, al més aviat possible, serà sancionat a més amb multa.
13. La senyalització horitzontal de Cediu el pas i Stop tindrà plena vigència per si mateixa, sense necessitat de senyalització vertical complementària.
14. La senyal complementària "excepte veïns" admet als veïns de la zona i vehicles d'emergència la realització de l'acció prohibida per la senyal que en cada cas correspongui.

Obstacles a la via pública

Article 4

1. Es prohibeix la col·locació a la via pública de qualsevol obstacle o objecte, temporal o permanent, o la realització de qualsevol tipus d'obra, que pugui dificultar la circulació de vianants o vehicles, o destorbar la parada o l'estacionament, sense l'obtenció prèvia de la corresponent autorització municipal. No obstant l'anterior, en cas de força major i amb la finalitat de senyalitzar un perill concret sorgit d'imprevist, es podrà ocupar la via pública amb senyals o d'altres objectes, comunicant-lo immediatament a la Policia Local, la qual adoptarà les mesures més convenients o podrà retirar-lo segons el seu parer.
2. L'Ajuntament pot autoritzar la col·locació d'objectes en la via pública, tals com pivots, jardineres, boles, i d'altres de similars característiques, a fi i efecte de millorar i racionalitzar la circulació de vianants i vehicles.
3. L'autorització municipal preceptiva requerirà l'informe previ de la Policia Local, en relació al grau d'afectació del trànsit de vehicles i vianants, i a les mesures necessàries per garantir el normal desenvolupament de la circulació afectada.

Dijous, 4 d'octubre de 2012

4. Per Decret d'Alcaldia es podran regular les condicions que s'hauran de complir per poder realitzar les activitats que afectin a la via pública i necessitin del referit permís municipal.

5. La Policia Local podrà oferir, dintre de les seves possibilitats, un servei de préstec de senyals als usuaris que les necessitin. Aquest servei tindrà la consideració de pacte privat "inter partes" segons les seves pròpies condicions.

6. Es prohibeix llençar, dipositar o abandonar sobre la via pública objectes o materials que puguin dificultar la lliure circulació, parada o estacionament, fer-ho perillós o deteriorar aquesta o les seves instal·lacions, o produir en aquesta o en les seves immediacions efectes que modifiquin les condicions apropiades per circular, para o estacionar.

7. Es prohibeix llençar a la via o a les seves immediacions qualsevol objecte que pugui produir un incendi o, en general, posar en perill la seguretat vial.

8. La persona que hagi creat sobre la via qualsevol tipus d'obstacle o perill, haurà de fer-ho desaparèixer al més aviat possible, adoptant mentrestant les mesures necessàries per a que pugui ser advertit per la resta d'usuaris i per a que no es dificulti la circulació.

Senyalització dels obstacles

Article 5

Tot obstacle col·locat a la via pública que dificulti la lliure circulació de vianants i vehicles, haurà de ser convenientment protegit i senyalitzat per part de la persona que va obtenir la pertinent autorització. En hores nocturnes o quan les condicions meteorològiques o ambientals ho aconsellin, haurà d'estar il·luminat, amb prou nombres de llums vermells o grocs des de la posta fins a la sortida del sol i tanques de balisament per garantir la seguretat dels usuaris de la via pública.

Condicions de seguretat

Article 6

1. La instal·lació de pancartes a la via pública haurà de fer-se de manera que no obstaculitzi la circulació de vehicles de tercera categoria i, en tot cas, haurà de col·locar-se a una alçada mínima de quatre metres.

2. En tot cas, la instal·lació d'elements en les voreres i d'altres espais d'ús públic haurà de fer-se de manera que no destorbin la lliure circulació dels vianants i amb les garanties de seguretat necessàries.

3. Es prohibeix rentar qualsevol vehicle o aparell de locomoció a la via pública, així com la seva reparació, llevat d'avaries de poca importància esdevingudes en el mateix lloc i, sempre i quan no s'embruti el terra o la calçada amb olis, gasolines o d'altres líquids.

Ordre de retirada dels obstacles

Article 7

L'autoritat municipal o la Policia Local pot ordenar la retirada dels obstacles de la via pública al responsable de la seva col·locació i, en cas d'absència o negativa d'aquest, procedir d'ofici a la seva retirada en els casos següents:

1. Quan no s'hagi obtingut la corresponent autorització municipal en aquells casos que sigui preceptiva.

2. Quan s'hagin exhaurit les circumstàncies que motivaren la col·locació de l'obstacle o objecte, o s'ultrapassi el termini de vigència de l'autorització.

3. Quan la col·locació o característiques de l'objecte o instal·lació no s'ajusti a les condicions de l'autorització municipal.

4. Quan per la seva situació o instal·lació posi en perill la circulació de vehicles i vianants.

Les despeses que produeixi la retirada dels obstacles seran a càrrec del responsable de la seva col·locació.

Dijous, 4 d'octubre de 2012

CAPÍTOL III

CIRCULACIÓ A LES VIES PÚBLIQUES

Activitats en la via pública

Article 8

Qualsevol persona o entitat que projecti organitzar curses, concursos o caravanes o qualsevol altra manifestació esportiva o d'altra mena, que afecti o pugui afectar a les vies públiques urbanes, haurà d'obtenir la preceptiva autorització municipal, i serà preceptiu l'informe previ de la Policia Local per a determinar itineraris, horaris i normes a les quals haurà d'ajustar-se la celebració de cada acte.

Vianants

Article 9

Els vianants, en creuar les calçades, hauran de fer-ho amb tota la diligència i tenint en compte de les prevencions següents:

1. Posaran atenció als vehicles que s'aproximin.
2. Els vianants han de transitar per les voreres, preferentment per la seva dreta, i extremant les precaucions en arribar a les entrades i sortides de garatges.
3. Si el carrer no disposa de voreres, els vianants han de transitar per l'esquerra de la calçada i a prop de les façanes de les cases.
4. Els vianants han de travessar les calçades pels passos degudament senyalitzats, mitjançant senyalització semafòrica, vertical i/o horitzontal, i si no n'hi ha, es travessarà perpendicularment a la línia de la vorada, el més a prop possible de les cruïlles i després d'assegurar-se que no s'acosten vehicles. En tot cas s'extremaran les precaucions i, si és necessari, els vianants s'esperaran a la vorera i mai no ho faran a la calçada.
5. En els passos regulats per semàfor o agent de la circulació, els vianants no travessaran la calçada mentre el senyal de l'agent o del semàfor permet la circulació de vehicles.
6. Els vianants hauran de voltar places i cruïlles, i travessar tantes calçades com a calgui, seguint sempre una trajectòria perpendicular a l'eix del carrer.

Preferència dels vianants

Article 10

A excepció dels casos d'emergència o prestació d'un servei públic urgent per part dels vehicles policials, sanitaris o de bombers, els vianants tenen preferència de pas sobre els vehicles en els supòsits següents:

1. Als passos de vianants degudament senyalitzats.
2. A les voreres.
3. A les zones de mercats i fires.
4. Als carrers sense voreres o amb voreres estretes.
5. Als carrers senyalitzats com a residencials.
6. A les illes de vianants

Vianants d'atenció preferent

Article 11

Les persones amb mobilitat reduïda per disminució física o per edat avançada, i les persones que acompanyin infants -amb cotxets o sense-, carregades amb objectes, i d'altres situacions anàlogues, tenen especial preferència sobre la resta d'usuaris quan circulin per zones reservades als vianants o quan, si és imprescindible, ho facin per la calçada.

Dijous, 4 d'octubre de 2012

Els vehicles no moguts per força mecànica destinats exclusivament a portar nens o invàlids, conduïts per ells mateixos o per una altre persona, podran circular per les voreres, a la dreta de la seva marxa sempre que la seva amplada ho permeti i no interrompin la circulació dels vianants. Cas de no poder circular per la vorera ho faran per la calçada i al costat de la vorada de la vorera de la seva mà dreta.

Bicicletes d'infants, patins, monopatins i similars

Article 12

Els que utilitzin monopatins, patins, patinets i similars, bicicletes i tricicles d'infants menors de 12 anys d'edat, ajudats o no de motor, són considerats vianants a tots els efectes i no podran circular per la calçada, llevat que es tracti de zones o vies o parts de les mateixes que els estiguin especialment destinades, i només podran circular a la velocitat del pas d'una persona per les voreres o carrers residencials degudament senyalitzats, sense que es permeti en cap cas que siguin arrossegats per altres vehicles.

Els patins i monopatins podran realitzar les seves activitats pròpies als llocs especialment habilitats per l'Ajuntament a tal efecte.

Activitats prohibides

Article 13

No es permet a les calçades i voreres, o d'altres zones reservades als vianants, la realització de jocs i activitats de tota mena que puguin representar molèsties o perill per als vianants o per a la circulació dels vehicles. Es prohibeix expressament que els vianants es pugin o es pengin d'una part qualsevol d'un vehicle en marxa.

El públic que estigui estacionat a les voreres prop dels locals d'espectacles públics o magatzems i botigues, esperant l'obertura per accedir-hi, es col·locarà en fila o en renglera, tant a prop com sigui possible de la línia d'edificis, mirant de no dificultar la circulació de vianants per la vorera, i en cap cas no l'excediran envaint la calçada.

Carrers residencials o zones de prioritat invertida

Article 14

1. L'Ajuntament pot senyalitzar com a carrers residencials les vies urbanes o zones de la població en les quals el trànsit de vehicles no sigui intens.
2. En aquests carrers els vianants tenen preferència sobre els vehicles, inclús quan transitin per la calçada.
3. Els jocs i esports estan permesos però els vianants no hauran de destorbar inútilment als conductors dels vehicles.
4. Les bicicletes que hi circulin tenen preferència de pas sobre la resta de vehicles, però no sobre els vianants.

Illes de vianants

Article 15

1. L'Ajuntament pot establir illes de vianants o zones de circulació restringides als vehicles. En aquests indrets, l'ús prioritari dels carrers és reservat als vianants i en el cas que s'autoritzi la circulació de determinats vehicles, aquests ho hauran de fer amb les degudes precaucions per evitar les molèsties o perills als altres usuaris.
2. La condició d'illa de vianants s'ha de senyalitzar, especialment si és horària. S'hi poden instal·lar elements mòbils o fixos que hi impedeixin l'accés.
3. La prohibició de circular pels carrers esmentats no afecta als vehicles d'urgències (policia, sanitaris o bombers) i als vehicles especialment autoritzats per a un cas concret o que estiguin realitzant funcions d'interès públic.

Dijous, 4 d'octubre de 2012

Bicicletes

Article 16

Les bicicletes conduïdes per persones majors de 12 anys, podran circular per les vies públiques, pels carrils o espais reservats a aquesta finalitat i degudament senyalitzats, i en absència d'aquests ho faran per la calçada, per la dreta, i el més a prop possible de les voreres o lateral i, si circulen més d'una ho faran en filera índia, respectant en tot moment les normes de circulació com a qualsevol altre vehicle.

Els conductors de bicicletes hauran de portar obligatòriament casc protector homologat.

Les bicicletes, a més, estaran, dotades dels elements reflectint degudament homologats que reglamentàriament es fixi. Quan sigui obligatori l'ús d'enllumenat, els conductors de bicicletes a més portaran una peça de roba reflectint.

La taxa màxima d'alcoholèmia dels conductors en general també afecta als ciclistes, a qui inclou expressament.

Quan sigui obligatori l'ús de l'enllumenat, si circulen per via interurbana, els Conductors de bicicleta portaran col·locada una armilla refractiva que permeti als conductors de vehicles i la resta d'usuaris distingir-los a una distància de 150 metres.

Vehicles

Article 17

1. Està prohibit a qualsevol vehicle automòbil o bicicleta circular pel damunt de les voreres.
2. Queda prohibit circular amb menors de 12 anys situats en els seients davanters del vehicle, llevat que utilitzin dispositius homologats a l'efecte. Excepcionalment, quant la seva estatura sigui igual o superior a 135 cm, els menors de 12 anys podran utilitzar com a dispositiu de seguretat el propi cinturó de seguretat pels adults de que estant dotats els seients. Així mateix, queda prohibit circular amb nens menors de tres anys situats als seients del darrera del vehicle, llevat que utilitzin un sistema de subjecció homologat adaptat a la seva talla i al seu pes amb les excepcions que s'estableixin per reglament.
3. La superfície cristal·litzada del vehicle haurà de permetre, en tot cas, la visibilitat del conductor sobre la totalitat de la via per la qual circula, sense interferències de làmines o enganxis, restant prohibida, en tot cas, la col·locació de vidres tintats o colorats no homologats. No obstant això, la utilització de làmines adhesives en els vehicles restarà permesa quan s'hagi homologat el vidre amb la làmina incorporada.
4. Els conductors i els ocupants de vehicles a motor estan obligats a utilitzar el cinturó de seguretat i la resta d'elements de protecció en els casos i en les condicions que reglamentàriament es determinin. Les persones que la seva estatura no arribi als 135 centímetres, tindran d'utilitzar obligatòriament un dispositiu de retenció homologat adaptat a la seva talla i pes.
5. Es prohibeix la realització de competicions de velocitat entre vehicles, sense autorització municipal corresponent.
6. Els avançaments entre vehicles es faran de forma reglamentària.
7. Els vehicles hauran de tenir el nombre de retrovisors eficaços que reglamentàriament es determinin i que permeten als conductors veure la circulació per darrera del vehicle.

Per raons de seguretat, cap vehicle no autoritzat, no pot remolcar altres vehicles que estiguin en situació d'avaria.

A efectes de garantir la seguretat viària és prohibit conduir vehicles amb pneumàtics que presentin talls o deformacions, o que no conservin la banda de rodera. A aquests efectes el dibuix ha de conservar com a mínim 2 mm de profunditat.

Motocicletes, ciclomotors i Quads

Article 18

1. Les motocicletes i ciclomotors no poden circular entre dues fileres de vehicles de superior categoria, ni entre una filera i la vorera. Hauran de circular sempre per la seva dreta, amb les precaucions necessàries i evitar els avançaments incorrectes, fer ziga-zagues i les competicions de velocitat entre els conductors.

Dijous, 4 d'octubre de 2012

2. Els ciclomotors hauran de circular previstos de la corresponent matrícula municipal correctament ubicada. A tal efecte i abans de la seva posada en circulació, els seus propietaris hauran de sol·licitar la seva matriculació a l'Organisme Oficial competent.
3. Es prohibeix portar passatgers en els ciclomotors, excepte si figuren homologats com a vehicle de dues places i el seu conductor té 16 anys d'edat o més.
4. Es prohibeix portar passatgers en els ciclomotors, si el seu conductor té menys de 16 anys d'edat.
5. Es prohibeix la circulació en paral·lel dels ciclomotors.
6. En cap cas es podrà situar-se el viatger en lloc intermedi entre la persona que condueix i el manillar de la motocicleta o ciclomotor.
7. El passatgers en els ciclomotors i les motocicletes han d'anar encamellats i amb els peus sobre els reposapeus laterals.
8. Els conductors i els passatgers de motocicletes, dels ciclomotors, i Quads han de portar obligatòriament casc homologat i en les condicions idònies per assegurar la seva finalitat protectora. Igualment el passatger d'un vehicle ciclomotor homologat per a dues places, l'haurà de portar en les mateixes condicions. Tant en via urbana com interurbana.
9. Les motocicletes i els ciclomotors hauran de portar obligatòriament durant tot el dia l'enllumenat corresponent.
10. Queda prohibit circular amb menys de 12 anys com a passatgers de ciclomotors o motocicletes, amb sidecar o sense, per qualsevol classe de via. Excepcionalment, es permet aquesta circulació a partir de set anys, sempre que el conductor siguin els pares o mares, tutors o persona major d'edat autoritzada per ells, utilitzin casc homologat i es compleixin les condicions específiques de seguretat establertes per reglament.

Conductors

Article 19

1. S'ha de conduir amb tota la diligència i precaució necessàries per evitar prendre qualsevol mal, propi o aliè. El conductor ha de vigilar de no posar-se en perill a ell mateix ni a la resta d'ocupants del vehicle o d'altres usuaris de la via pública. Resta totalment prohibit conduir de manera negligent o temerària.
2. En els carrers on es circuli només per un carril, en els carrers sense voreres, i en tots aquells on l'afluència de vianants sigui considerable, els conductors dels vehicles reduiran la velocitat a la del pas normal dels vianants. Igualment hauran d'adoptar les precaucions necessàries, adequant la velocitat per a evitar qualsevol accident o dany en cas de pluja i d'altres condicions meteorològiques, mal estat del paviment o estretament de la via, obres, poda d'arbres o qualsevol altre circumstància que ho aconselli.
3. Els conductors han d'estar en tot moment en condicions de controlar els seus vehicles o animals. En apropar-se a altres usuaris de la via hauran d'adoptar les precaucions necessàries per a la seguretat d'aquests, especialment quan es tracti de nens i persones amb mobilitat reduïda per disminució física o per edat avançada.
4. El conductor d'un vehicle està obligat a mantenir la seva pròpia llibertat de moviments, el camp necessari de visió i l'atenció permanent a la conducció, per garantir la seva pròpia seguretat, la de la resta d'ocupants del vehicle i la de la resta d'usuaris de via. A aquests efectes haurà de tenir cura, especialment, en mantenir la posició adequada i que la mantinguin la resta d'ocupants, i la adequada col·locació dels objectes o animals transportats per a que no hi hagi cap interferència entre el conductor i qualsevol d'aquells. Es considera incompatible amb d'obligatòria atenció permanent a la conducció l'ús pel conductor amb el vehicle en moviment de dispositius tal com pantalles amb accés a Internet, monitors de televisió i reproductors de vídeo o DVD. S'exceptuen d'aquest supòsit l'ús de monitors que tot i estar a la vista del conductor la seva utilització sigui necessària per a la visió d'accés o baixada de vianants o per a la visió en vehicles amb càmera de maniobres posteriors, així com el dispositiu GPS.
5. Queda prohibit conduir utilitzant cascos o auriculars connectats a aparells receptors o reproductors de so, excepte durant la realització de les proves d'aptitud en circuit obert per a l'obtenció de permís de conducció en les condicions que es determinin per reglament.
6. Es prohibeix la utilització durant la conducció de dispositius de telefonia mòbil i qualsevol altre mitjà o sistema de comunicació, excepte quan el desenvolupament de la comunicació tingui lloc sense fer servir les mans ni cascos,

Dijous, 4 d'octubre de 2012

auriculars o instruments similars. Queden exempts d'aquesta prohibició els agents de l'autoritat en l'exercici de les funcions que tinguin encomandes.

7. Es prohibeix que en els vehicles s'instal·lin mecanismes o sistemes, es portin instruments o condicionin de forma encaminada a eludir la vigilància del agents de trànsit, i dels mitjans de control a través de la captació d'imatges.

Begudes alcohòliques, estupefaents, psicotròpics, estimulants i altres substàncies anàlogues

Article 20

1. Es prohibeix conduir vehicles o bicicletes amb taxes superiors a les que reglamentàriament es determinin de begudes alcohòliques, estupefaents, psicotròpics, estimulants i altres substàncies anàlogues.

2. Tots els conductors de vehicles i bicicletes estan obligats a sotmetre's a les proves reglamentàriament establertes per a la detecció de les possibles intoxicacions per alcohol. Igualment resten obligats la resta d'usuaris de la via quan es trobin implicats en algun accident de trànsit.

Circulació de vehicles

Article 21

1. Com a norma general i mol especialment a les corbes i als canvis de rasant de reduïda visibilitat, els vehicles circularan per la seva dreta i el més a prop possible del límits de la calçada, mantenint la separació lateral suficient per a realitzar la cruïlla amb altres vehicles amb seguretat.

2. Els conductors de vehicles, en travessar els passos de vianants, pararan, si cal, quan aquests tinguin preferència de pas, d'acord amb el que disposa aquesta Ordenança i els preceptes de general aplicació, i no reprendran la marxa fins que els vianants no hagin passat. A la resta dels casos circularan amb una marxa moderada.

3. En els passos de vianants senyalitzats amb preferència per a aquests, els vianants tindran preferència sempre i els conductors hauran de disminuir la seva velocitat fins en aturar els vehicles quan aquells travessin la calçada i es trobin tan pròxims que, en cas de continuar la seva marxa, els vehicles obliguessin, als vianants, a deturar-se o els possessin en perill.

4. Es prohibeix portar obertes les portes del vehicle, obrir-les abans de la seva completa immobilització i obrir-les o baixar del vehicles sense haver-se cerciorat prèviament que això no implica perill o destorb per a altres usuaris, especialment quan es refereix a conductors de bicicletes.

5. Es prohibeix transportar persones en llocs diferents al destinat i condicionat per ells en els vehicles.

6. El nombre de persones transportades en un vehicle no podrà ser superior al de les places autoritzades.

Velocitat de circulació

Article 22

1. Tot conductor resta obligat a respectar els límits de velocitats establerts i a tenir en compte, a més, les seves pròpies condicions físiques i psíquiques, les característiques i estat de la via, del vehicle i de la seva càrrega, les condicions meteorològiques, ambientals i de circulació i, en general, quantes circumstàncies concorrin en cada moment, a fi i efectes d'adequar la velocitat del seu vehicle a les mateixes, de manera que sempre pugui aturar-lo dintre dels límits del seu camp de visió i davant qualsevol obstacle que pugui presentar-se.

2. La velocitat màxima autoritzada per a la circulació de vehicles a motor a tot el terme municipal de Montgat es fixa a 50 Km/h, amb caràcter general. Els llocs amb prohibicions i obligacions específiques de velocitat seran senyalitzades amb caràcter permanent, o temporal si escau. En defecte de senyalització es complirà la genèrica a tot el terme municipal.

3. Haurà de moderar-se la marxa sempre que les circumstàncies de la circulació i la seguretat ho exigeixin, segons les normes de la prudència i en especial en els casos següents:

- a. Quan la part lliure de la calçada sigui molt estreta.
- b. Quan una part de la calçada estigui ocupada per obres.

Dijous, 4 d'octubre de 2012

- c. Quan les voreres tinguin una amplada inferior a un metre.
 - d. En els encreuaments i les corbes.
 - e. En arribar a les zones de precaució.
 - f. Sortint d'un immoble, d'una zona d'estacionament o d'un parc d'automòbils situats al costat de la via pública i que hi tingui entrada.
 - g. En arribar als passos de vianants.
 - h. Davant els semàfors en què aparegui llum groga i intermitent.
 - i. Quan el paviment estigui mullat o en condicions desfavorables per a poder deturar el vehicle; en aquest cas, a més, els conductors evitaran espargir aigua, fang o qualsevol altra matèria amb el seu vehicle, així com esquitxar o tacar els vianants.
 - j. Quan s'apropi a parades fixes o discrecional dels transports públics col·lectius de superfície, amb la finalitat que els passatgers puguin pujar o baixar.
 - k. A les illes de vianants en els casos en què la autorització estigui autoritzada.
 - l. En general, quan ho indiquin els agents de la Policia Local.
4. Haurà de reduir-se la velocitat dels vehicles a la del pas de l'home en els següents casos:
- a. En els carrers sense vorera o amb vorera si la seva amplada és inferior a 0'50 metres.
 - b. A les vies públiques amb gran aflluència de vianants o de vehicles.
 - c. A les proximitats dels col·legis i d'altres centres docents a les hores d'entrada i sortida dels alumnes.

Distàncies i velocitat exigible

Article 23

1. Excepte en cas de perill imminent, tot conductor, per reduir considerablement, haurà de cerciorar-se que pugui fer-ho sense risc per a altres conductors i resta obligat a advertir-ho prèviament i a realitzar-ho de manera que provoqui risc de col·lisió amb els vehicles que circulin darrere seu, d'acord amb el que reglamentàriament establert.
2. Tot conductor d'un vehicle que pretengui invertir el sentit de la seva marxa haurà de fer-ho al lloc adequat per realitzar la maniobra, de forma que intercepti la via el menys temps possible, advertir el seu propòsit amb els senyals preceptius amb la suficient antelació i cerciorar-se que no posa en perill o obstaculitza a altres usuaris. En cas contrari, haurà d'abstenir-se de realitzar l'esmentada maniobra i esperar el moment oportú per fer-la. Quan la seva permanència a la calçada, entre tan espera per realitzar la maniobra de canvi de sentit, impedeixi continuar la marxa dels vehicles que circulin darrere seu, haurà de sortir de la mateixa pel seu costat dret, si això fos possible, fins que les condicions de la circulació li permeten fer-ho.
3. Es prohibeix circular marxa enrere, llevat els casos en què no sigui possible marxar endavant ni fer un canvi de direcció o sentit de la marxa, i en les maniobres complementàries d'altres persones si fos necessari per les circumstàncies de visibilitat, espai i temps necessaris per fer-la, per no constituir un perill per a la resta d'usuaris de la via.
4. La marxa enrere haurà de realitzar-se lentament, després d'haver-ho advertit amb els senyals preceptius i d'haver-se cerciorat, inclòs baixar o seguint les indicacions d'altres persones si fos necessari per les circumstàncies de visibilitat, espai i temps necessaris per fer-la, per no constituir un perill per a la resta d'usuaris de la via.

Senyalització de les maniobres

Article 25

Els conductors estan obligats a advertir a la resta dels usuaris de la via sobre les maniobres que vagin a efectuar amb els seus vehicles.

Dijous, 4 d'octubre de 2012

Com a norma general, els esmentats advertiments es faran utilitzant la senyalització lluminosa del vehicle o, en el seu defecte, amb el braç, d'acord amb el que es determini reglamentàriament.

Utilització de l'enllumenat

Article 26

1. Tots els vehicles que circulin en hores nocturnes o quan les condicions meteorològiques o ambientals ho aconsellin hauran de portar encès l'enllumenat que correspongui, d'acord amb el que reglamentàriament es determini.
2. Resta prohibit fer ús de l'enllumenat antiboira, llevat que les condicions meteorològiques o ambientals disminueixin sensiblement la visibilitat, com en els casos de boira, pluja intensa, núvols de fum o pols o qualsevol altra circumstància anàloga.
3. L'enllumenat d'emergència s'hauran d'utilitzar durant la circulació les llums d'emergència quan un vehicle no pugui aconseguir la velocitat mínima exigida i existeix perill d'aconseguit.

Disposició de la càrrega

Article 27

1. La càrrega transportada a un vehicle, així com els accessoris que s'utilitzin per a seu condicionaments o protecció, hauran d'estar disposats i si fos necessari, subjectes, de tal forma que no puguin:
 - a. Arrambar, caure total o parcialment, o desplaçar-se de manera perillosa.
 - b. Comprometre l'estabilitat del vehicle.
 - c. Produir soroll, pols o altres molèsties que puguin ser evitades.
 - d. Ocultar els dispositius d'enllumenat, plaques o distintius obligatoris i els advertiments manuals dels seus conductors.
2. El transport de matèries que facin pols o puguin caure, es farà sempre cobrint-les, total i eficaçment,
3. Es prohibeix carregar els vehicles o transportar amb ells, persones, mercaderies o coses de forma distinta a què reglamentàriament es determini.

Auxili

Article 28

Els usuaris de la via que es vegin implicades en un accident de trànsit, ho presenciïn o en tinguin coneixement, restaran obligats a auxiliar o sol·licitar auxili per a atendre a les víctimes, si les haguessin, donar la seva col·laboració per evitar perills majors o danys, restablir, en la mida del possible, la seguretat de la circulació i aclarir els fets.

Tot conductor que estigui implicat en un accident de trànsit, està obligat a declarar-lo i/o a facilitar les seves dades i les de la seva companyia d'assegurances a l'altra part implicada o bé a comunicar-ho al més aviat possible a la Policia Local.

El fet que un conductor que estigui implicat en un accident de trànsit i es doni a la fuga, no s'aturi per comunicar a l'altra part o no notifiqui per qualsevol mitjà eficaç la difusió de l'accident de trànsit serà objecte de sanció especial. D'aquesta infracció serà responsable subsidiàriament el titular del vehicle, cas que no identifiqui el conductor del vehicle en el moment de produir-se l'accident.

CAPÍTOL IV

SOROLLS I FUMS

Normes generals

Article 29

1. Es prohibeix circular produint sorolls estridents, sobretot en hores nocturnes, ocasionats per acceleracions brusques i innecessàries o amb la manca dels dispositius silenciosos o amb aquests incomplets, alterats, deteriorats o inadequats.

Dijous, 4 d'octubre de 2012

2. Resta especialment prohibida la utilització de botzines o senyals acústics fora dels casos d'emergència i dels contemplats a la normativa vigent sobre circulació de vehicles i seguretat vial.

Límits sonors

Article 30

Vehicles de motor i ciclomotors,

1. Els propietaris i els usuaris de tota classe de vehicles de motor i ciclomotors han de mantenir en bones condicions de funcionament els elements susceptibles de produir molèsties per sorolls a fi que l'emissió acústica del vehicle amb el motor en marxa no excedeixi els valors límit d'emissió establerts per la annex 6, i, especialment, no poden:

a. Fer ús de llurs dispositius acústics en tot el terme municipal, excepte en cas de perill immediat d'accident i sempre que l'avís no pugui fer-se per cap altre mitjà.

b. Forçar les marxades dels vehicles produint sorolls molestos, com ara fer acceleracions innecessàries o forçar el motor en circular en pendents.

c. Utilitzar dispositius que puguin anul·lar o reduir l'acció del silenciador, així com circular amb vehicles amb silenciador incomplet, inadequat o deteriorat, produint un soroll innecessari.

d. Donar voltes innecessàriament a les illes d'habitatges, fer acceleracions, viratges i derrapades, així com qualsevol soroll produït per l'ús inadequat, tant si es fa en espai públic com privat, molestant al veïnat.

e. Fer funcionar els equips de música dels vehicles a un volum elevat amb les finestres obertes, audible a l'exterior del vehicle.

f. Romandre amb el vehicle aturat i el motor en marxa a la via pública o a d'altres espais públics, durant més de dos minuts, llevat de situacions de congestió del trànsit.

g. Estacionar vehicles, com ara camions frigorífics, en els quals resten en funcionament equips de refrigeració o similars, en zones urbanitzades d'ús residencial, durant el període nocturn.

2. L'ajuntament pot dur a terme controls dels nivells d'emissió sonora dels vehicles de motor i ciclomotors, complementaris als que realitzen les Inspeccions Tècniques de Vehicles.

En aquests controls s'ha de comprovar, entre d'altres aspectes, que els tubs d'escapament instal·lats siguin els homologats, i estiguin en bones condicions d'ús. En cas contrari, el titular del vehicle ha de substituir-lo per un dispositiu homologat. El vehicle no pot circular pel municipi mentre no s'hagi fet la substitució.

Valors límit d'emissió de soroll dels vehicles de motor i dels ciclomotors.

1. Àmbit d'aplicació

És d'aplicació a l'emissió sonora dels vehicles de motor i els ciclomotors en circulació i s'avalua en cadascun dels vehicles mitjançant la prova a vehicle aturat.

2. Valors límit d'emissió

El valor límit d'emissió sonora d'un vehicle de motor en circulació s'obté sumant 4 dB(A) al nivell d'emissió sonora que figura a la fitxa d'homologació del vehicle, corresponent a l'assaig a vehicle aturat.

Si la fitxa de característiques d'un vehicle corresponent, atesa la seva antiguitat o per altres raons, no indica el nivell d'emissió sonora per a l'assaig a vehicle aturat, l'Administració competent en l'homologació i la inspecció tècnica de vehicles l'ha de facilitar d'acord amb les seves bases de dades o l'ha de determinar, una vegada ha comprovat que el vehicle és en perfecte estat de manteniment, d'acord amb el mètode de mesurament establert en el procediment d'homologació aplicable al vehicle, segons la reglamentació vigent.

Tant el nivell d'emissió sonora obtingut com el règim del motor en el moment de la prova s'anotaran dins de la casella d'informacions de la targeta d'inspecció tècnica de vehicles del vehicle perquè es puguin prendre com a valor de referència per determinar el valor límit d'emissió definit al punt 2.

Dijous, 4 d'octubre de 2012

El nivell d'emissió sonora corresponent a l'assaig a vehicle aturat d'un ciclomotor, quan no figura a la fitxa d'homologació, és de 87 dB(A).

3. Compliment

Es considera que es respecten els valors límit d'emissió quan el valor determinat no supera els valors establerts.

4. Determinació del nivell d'emissió

El nivell d'emissió es determina mitjançant mesurament segons el mètode de vehicle aturat establert per les directives 96/20/CEE per als vehicles de quatre o més rodes i 97/24/CEE per als vehicles de dues o tres rodes, ciclomotors i quadricicles lleugers i pesants, o les que les substitueixin.

1. Condicions de mesurament

Abans de procedir als mesuraments, s'ha de comprovar que el motor del vehicle és a la temperatura normal de funcionament i que el comandament de la caixa de canvi és en punt mort.

Si el vehicle disposa de ventiladors amb comandament automàtic, s'ha d'excloure qualsevol intervenció sobre aquests dispositius en mesurar el nivell sonor.

S'accelera progressivament el motor fins a assolir el règim de referència, en revolucions per minut, rpm, que figura a la fitxa d'homologació del vehicle o a la seva targeta d'inspecció tècnica de vehicles. Un cop assolit aquest punt s'ha de deixar, de sobte, l'accelerador a la posició de ralenti.

El nivell sonor s'ha de mesurar durant un període de funcionament en què el motor es mantindrà breument a un règim de gir estabilitzat, i durant tot el període de desacceleració.

2. Condicions mínimes de l'àrea on es realitzi el mesurament

Els mesuraments s'han de fer en una zona que no estigui subjecta a perturbacions acústiques importants. Són especialment adequades les superfícies planes que estiguin recobertes de formigó, asfalt o qualsevol altre revestiment dur i que tinguin un alt grau de reflexió.

La zona ha de tenir la forma d'un rectangle de, com a mínim, tres metres al voltant del vehicle i no hi ha d'haver cap obstacle important dins d'aquest rectangle.

El nivell de soroll residual ha de ser, com a mínim, 10 dB(A) inferior al nivell sonor del vehicle que s'avalua.

3. Mesuraments

La posició de l'instrument de mesurament s'ha de situar d'acord amb les figures que es mostren i respectant els condicionants següents:

| | |
|---|---|
| Distància al dispositiu d'escapament: | 0,5 m. |
| Alçada mínima des del terra | > 0,2 m per damunt de la superfície del terra. |
| Orientació de la membrana del micròfon: | 45° en relació amb el pla vertical en què s'inscriu la direcció de sortida dels gasos d'escapament. |

Continua en la pàgina següent

Dijous, 4 d'octubre de 2012

Figura 1. Posició de l'instrument de mesurament en ciclomotors, motocicletes i quadricicles



Figura 2. Posició de l'instrument de mesurament en vehicles automòbils



Dijous, 4 d'octubre de 2012

El valor del nivell L_{AFmax} s'ha d'arrodonir amb l'increment de 0,5 dB(A), i s'ha de prendre la part sencera com a valor resultant.

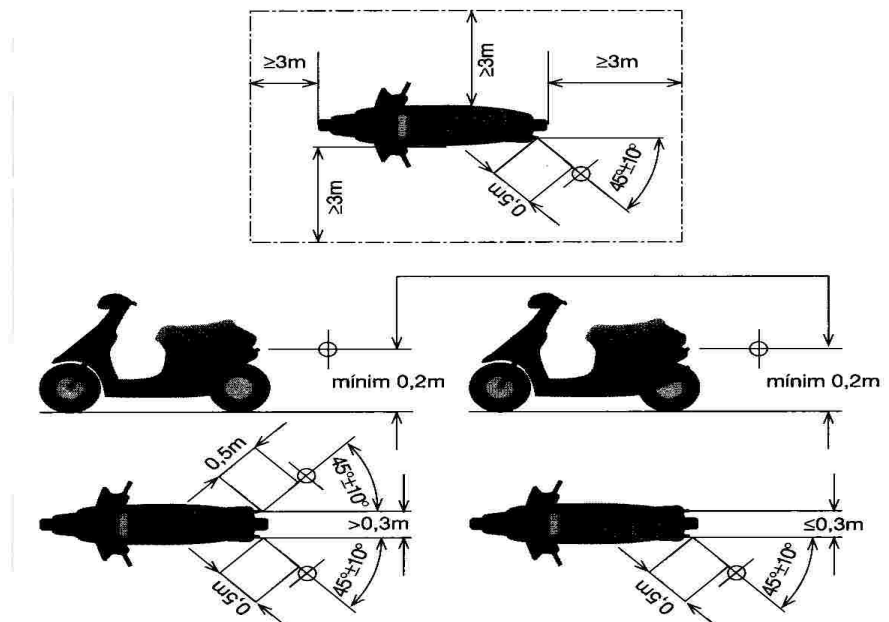
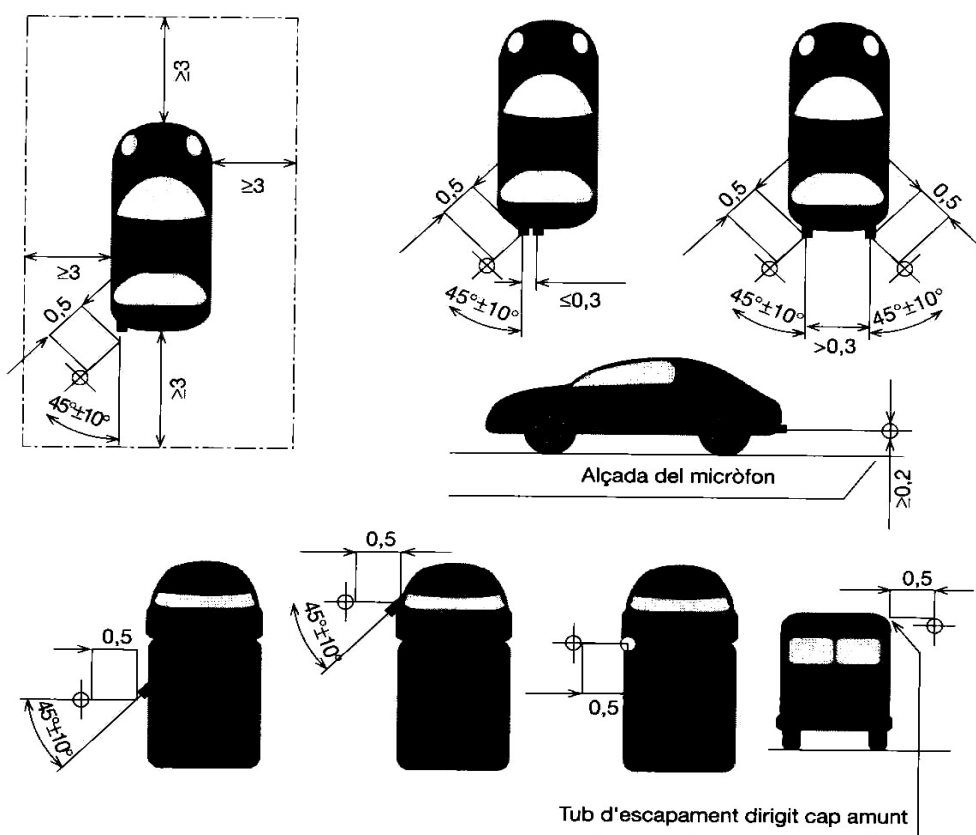
S'han de realitzar, com a mínim, tres mesuraments, i es consideren vàlids quan la diferència entre els valors extrems és menor o igual a 3 dB(A).

Per a ciclomotors de dues rodes, el nivell d'emissió és la mitjana aritmètica dels 3 valors que compleixin aquesta condició.

Per als altres vehicles, el nivell d'emissió sonora és el valor més alt dels tres mesuraments.

Emissions de fums

Article 31

1. Es prohibeix la circulació de vehicles automòbils a les vies urbanes amb una emissió de gasos de combustió que superin els límits de volum i grau de toxicitat determinats reglamentàriament, així com els que perdin olis o gasolina de forma notòria i perillosa per a la circulació.
2. Igualment es prohibeix la circulació de vehicles que llancin un excés de fums que puguin dificultar la visibilitat a la resta d'usuaris o en resultin nocius per a la salut.
3. L'apreciació del volum d'emissió i la toxicitat dels fums i gasos, es farà per mitjà els instruments, aparells o mitjans i sistemes de mesura que siguin utilitzats per a la formulació de denúncies per infraccions a la normativa de trànsit estan sotmesos a control metrològic en els termes establerts per la Llei 3/1985, de 18 de març, de metrologia i la seva normativa de desplegament.

Actuació de la Policia Local

Article 32

1. Els agents de la Policia Local són els responsables de la vigilància del compliment de la normativa viària sobre la producció dels nivells sonors i l'emissió de fums i gasos a les vies urbanes.
2. El propietari o conductor d'un vehicle a motor està obligat a facilitar la comprovació del nivell sonor o l'emissió de fums i gasos del seu vehicle quan sigui requerit pels agents de la Policia Local, els quals aniran amb els instruments, aparells o mitjans i sistemes de mesura que siguin utilitzats per prendre la mesura necessaris.
3. Els vehicles que superin els límits sonors establerts a l'art. 20 d'aquesta Ordenança poden ser immobilitzats fins que resti garantitzada la reparació de l'anomalia.
4. En els supòsits en què el nivell de sorolls que emeti el vehicle sigui notòriament estrident i l'agent de la Policia actuant no disposi d'aparell mesurador, pot ordenar i procedir a la immobilització immediata del vehicle, sense perjudici que posteriorment es sotmeti a les proves adients per tal de comprovar la mesura provisional adoptada.

CAPÍTOL V

PERMISOS ESPECIALS PER CIRCULAR

Transports especials

Article 33

1. Els vehicles que tinguin un pes i unes dimensions superiors a les autoritzades a circular per les vies públiques d'aquest terme municipal, no podran circular sense obtenir prèviament la corresponent autorització municipal, la qual podrà atorgar-se per a un sol viatge o per a un determinat període de temps.
2. La prestació de serveis per part de la Policia Local amb motiu de la conducció i acompanyament d'aquest tipus de vehicles, i l'atorgament de l'autorització, genera l'obligació del pagament de la taxa corresponent, la qual serà a càrrec del sol·licitant de la prestació i es determinarà mitjançant l'Ordenança fiscal corresponent.

Dijous, 4 d'octubre de 2012

3. La prestació de qualsevol d'altre servei a requeriment, d'acompanyament de vehicles, generarà igualment la corresponent taxa, la qual serà fixada per l'ordenança fiscal.

4. Per Decret d'Alcaldia es podrà establir la prohibició de circulació de vehicles de tercera categoria de més de 5 tones de PMA per les vies del casc urbà, quan es regulin les condicions per poder disposar d'un moll de càrrega a l'extraradi, necessitant en tal cas, una autorització especial els vehicles esmentats que necessitin accedir al nucli urbà, la qual serà concedida en virtut de la necessitat de la càrrega transportada. Les vies d'entrada es senyalitzaran a tal efecte.

Transport escolar, de menors i minusvàlids

Article 34

1. La prestació dels serveis de transport escolar, menors, minusvàlids i persones amb mobilitat reduïda, dins del terme municipal, estan subjectes a autorització municipal per a determinar els llocs de parada idonis, sense perjudici del compliment de la normativa vigent per a la realització d'aquesta activitat.

2. S'entén per transport escolar urbà, aquell transport d'alumnes realitzat periòdicament per mitjà de vehicles de transport públic o privat, quan l'origen o la destinació sigui a un centre educatiu ubicat al terme municipal de Montgat.

CAPÍTOL VI

PARADES I ESTACIONAMENTS

Normes generals

Article 35

1. La parada i l'estacionament hauran d'efectuar-se de tal manera que el vehicle no obstaculitzi la circulació ni constitueixi un risc per a la resta d'usuaris de la via, tenint cura especialment de la col·locació del mateix i evitar que pugui posar-se en moviment en absència del conductor.

2. En tot cas, les parades i estacionaments es faran d'acord amb les prevencions assenyalades al Reial Decret Legislatiu 339/1990, de 2 de març, amb les modificacions introduïdes per la Llei 5/1997, i el Reial Decret 1428/2003, de 21 de novembre, i per la Llei 18/2009, de 23 de novembre, pel qual s'aprova el Reglament General de Circulació.

3. Els vehicles hauran d'estacionar-se sense ocupar més espai que el necessari, paral·lelament a la vorada i a una distància aproximada de 25 cm. Entre aquesta i la superfície exterior de les rodes, llevat d'aquells carrers o llocs on l'estacionament estigui disposat en bateria o semibateria, i quan hagi senyalització expressa amb dues ratlles blanques, i en aquest cas haurà d'estacionar-se entre els dues línies.

Parada

Article 36

1. Als efectes d'aquesta ordenança, i d'acord amb allò que disposa l'annex número 68 del Reial Decret legislatiu 339/1990, de 2 de març, s'entén com a parada la immobilització d'un vehicle durant un temps inferior a dos minuts, per tal d'agafar o deixar passatgers o per tal de carregar o descarregar coses. En tot cas, les parades estaran sotmeses a les següents normes:

a. Com a norma general, el conductor no podrà abandonar el vehicle, i si ho fa per motius excepcionals haurà de tenir-lo a l'abast per retirar-lo en el moment que li sigui requerit o les circumstàncies ho demanin. No es considerarà parada la detenció accidental o momentània per necessitats del trànsit.

b. En tot cas la parada haurà de fer-se arrambant el vehicle a la vorera de la dreta, segons el sentit de la marxa, llevat de vies d'un únic sentit per a la circulació, a les quals es podrà situar el vehicle també al costat de l'esquerra si la senyalització existent ho permet. Els passatgers hauran de baixar per la banda corresponent a la vorera. El conductor pot sortir per la banda contrària, sempre que prèviament s'asseguri que pot fer-ho sense cap mena de perill.

c. En totes les zones i vies públiques, la parada s'efectuarà en els punts on menys dificultats es produeixin per a la circulació. S'exceptuen els casos en els quals els passatgers siguin malalts o impeditos, o es tracti de serveis públics en casos de necessitat o dels camions del servei de neteja o recollida d'escombraries.

Dijous, 4 d'octubre de 2012

d. En els carrers urbanitzats sense voreres, es deixarà una distància mínima d'un metre entre el lloc que ocupa el vehicle i la façana més propera.

e. Es prohibeix obrir les portes dels vehicles abans que estiguin completament parats.

Prohibició de parar

Article 37

Resta prohibida la parada:

1. Als passos senyalitzats per a vianants; als passos i estacionaments habilitats per a persones amb mobilitat reduïda i als carrils o espais reservats per a ciclistes.
2. Als revolts, canvis de rasant de visibilitat reduïda o en les seves proximitats; als túnels i passos subterranis.
3. A les cruïlles i interseccions.
4. Als llocs on s'impedeixi la visibilitat del trànsit o dels seus senyals als usuaris als quals afectin, o s'obligui a aquests a fer maniobres antireglamentàries.
5. A les vies declarades d'atenció preferent (o sota qualsevol altre denominació).
6. A les voreres, passeigs i zones excloses urbanísticament al trànsit, llevat d'on sigui permès l'estacionament o l'aturada, mitjançant habilitació o senyal.
7. Als carrils o parts de la via reservats exclusivament per a la circulació o el servei de determinats usuaris i, per tant, a les zones de vianants, i en el carrils i les parades i llocs reservats a l'estacionament d'ús exclusiu del transport públic urbà, les reserves per a taxis o d'altres.
8. Si destorba la circulació, encara que sigui per temps mínim.
9. Davant dels rebaixos de les voreres per a pas de disminuïts físics.
10. A menys de 12 metres del dispositiu que assenyalava la parada d'autobús.
11. Als llocs on ho prohibeix la senyalització corresponent.
12. A una distància interior a quatre metres del punt de convergència de les cantonades de voreres d'una illa d'edificis, dels passeigs o jardins.

Estacionament

Article 38

Als efectes d'aquesta ordenança, i d'acord amb allò que disposa l'annex número 69 del Reial Decret Legislatiu 339/1990, de 2 de març, es considera estacionament la immobilització d'un vehicle que no es troba en situació de detenció o parada. L'estacionament es regirà per les normes següents:

1. Els vehicles es poden estacionar en filera, és a dir, paral·lelament a la vorera, o en bateria, és a dir, perpendicularment a la vorera, i en semibateria, és a dir, obliquament.
2. La norma general és que l'estacionament es farà en filera. L'excepció a aquesta norma s'haurà de senyalitzar expressament, ja sigui amb senyalització vertical i/o horitzontal.
3. Als estacionaments amb senyalització horitzontal (marques al paviment) els vehicles s'han de col·locar dins del perímetre marcat.
4. Els conductors han d'adoptar totes les precaucions al seu abast per impedir que el vehicle es posi espontàniament en marxa, ni el puguin moure altres persones. Els conductors són responsables de les infraccions que es puguin produir com a conseqüència d'un canvi de situació del vehicle, llevat que el desplaçament d'aquest s'hagi produït per l'acció de terceres persones amb violència manifesta i demostrable.
5. Es prohibeix estacionar els remolcs, semiremolcs i les caravanes, separats del vehicle tractor.

Dijous, 4 d'octubre de 2012

6. Es prohibeix l'estacionament dels vehicles de tercera categoria de més de 3.500 kg. de PMA, des de les deu del vespre fins a les 7 del matí, en totes les vies públiques, a excepció de les zones que s'habilitin per a aquest fi.

Prohibició d'estacionar

Article 39

1. En general, queda prohibit l'estacionament en tots els casos en el quals està prohibida la parada, i amés a més en els casos següents:

- a) Als llocs on ho prohibeix la senyalització corresponent.
 - b) A menys de cinc metres de les cantonades, quan s'obstaculitzi o dificulti el gir als altres vehicles, o s'impedeixi o dificulti el pas dels vianants per travessar el carrer.
 - c) Quan es destorbi la sortida d'altres vehicles estacionats reglamentàriament.
 - d) Davant dels quals permanents, ja sigui totalment o parcialment. Els titulars o usuaris dels quals poden requerir la intervenció de la Policia Local per tal de procedir a la retirada amb la grua del vehicle infractor quan s'impedeixi l'accés a les finques amb llicència municipal. S'entendrà com a qual; els reservats per a entrades i sortides de vehicles amb autorització municipal, on la vorera està rebaixada i es disposi de la placa que es determini reglamentàriament. Preferentment la vorera haurà d'estar de forma visible del color que es determini reglamentàriament.
 - e) En plena calçada.
 - f) En aquells carrers on la calçada tingui una amplada que només permeti el pas d'una columna de vehicles.
 - g) Al costat d'andanes, refugis, passeigs centrals o laterals i zones senyalitzades amb franges al paviment.
 - h) A les zones senyalitzades com a reserva de càrrega i descàrrega de mercaderies.
 - i) A les places i parcs, i zones reservades al pas o esbarjo dels vianants, llevat d'existència d'autorització expressa i senyalitzada.
 - j) Als indrets de la calçada destinats a la col·locació dels contenidors de residus municipals i recollida d'escombreries, degudament senyalitzats amb marques al paviment.
 - k) Als carrers de doble sentit per a la circulació en els quals l'amplada de la calçada només permeti el pas de dues columnes de vehicles.
 - l) Davant de les dependències policials i municipals, degudament senyalitzades, llevat dels vehicles autoritzats.
 - m) A menys d'un metre de la línia de façana de les finques en carrers sense voreres.
 - n) Davant de les sortides d'emergència.
 - o) Als llocs reservats a l'estacionament d'un determinat tipus de vehicle, sense pertànyer a la categoria autoritzada.
 - p) A les zones que eventualment hagin de ser ocupades per activitats autoritzades o hagin de ser objecte de neteja, reparacions, senyalització, poda d'arbres i d'altres necessitats. En tals casos es donarà, amb la suficient antel·lació, publicitat a la prohibició mitjançant els mitjans de difusió adients.
 - q) Als llocs habilitats per l'autoritat municipal com a d'estacionament amb limitació horària, sense col·locar el distintiu que l'autoritza o quan col·locat el distintiu es mantingui estacionat el vehicle en excés sobre el temps màxim autoritzat.
 - r) En zones senyalitzades per a ús exclusiu de minusvàlids.
 - s) Sobre les voreres, passeigs i altres zones destinades al pas dels vianants o urbanísticament excloses del trànsit rodat.
 - t) En doble filera, tant si el que hi ha a la primera filera és un vehicle, un contenidor, o qualsevol altre element.
2. Així mateix, es prohibeix l'estacionament en un mateix tram de carrer a vehicles comercials en nombre superior a dos, pertanyents a un mateix establiment o comerç.

Dijous, 4 d'octubre de 2012

3. Els carretons, bloquets de mà i similars, no poden estacionar-se a la via pública. Aquests vehicles només podran deturar-se el temps mínim indispensable per realitzar les operacions de càrrega i descàrrega.

Estacionament quinzenal

Article 40

Als carrers degudament senyalitzats amb estacionament quinzenal, els canvis de costat d'estacionament a l'acabament de cada període, s'efectuaran com a màxim a les nou hores del matí del primer dia del període següent, sempre que en fer-ho no es destorbi la circulació.

Vehicles de dues rodes i vehicles d'emergència

Article 41

1. Les motocicletes, ciclomotors i bicicletes no poden estacionar damunt les voreres, passeigs i zones excloses urbanísticament al trànsit rodat, llevat que hi hagi autorització en sentit contrari. En aquest últim cas únicament es pot utilitzar la força del motor per salvar el desnivell de la vorada.

2. Quan s'estacioni una motocicleta, ciclomotor o bicicleta entre d'altres vehicles, s'ha de fer de manera que no s'impedeixi l'accés o sortida als vehicles estacionats.

3. Tots els vehicles proveïts de dispositius d'emergència, tant òptics com acústics, hauran de fer un ús ponderat d'aquests dispositius per tal de no produir molèsties innecessàries. Per aquest motiu es prohibeix utilitzar els anomenats dispositius quan no es circuli amb caràcter d'urgència o quan no estigui justificat.

4. Cap vehicle no autoritzat no podrà instal·lar els dispositius a què es refereix l'apartat anterior.

5. Quan circulin en situació d'emergència hauran de senyalitzar la seva presència amb l'ús dels sistemes adequats, i es prohibeix fer ús dels mecanismes acústics quan els lluminosos siguin suficients.

6. La resta de conductors haurà de deixar pas als vehicles d'emergència que circulin en aquesta situació, així com als vehicles que no essent d'aquesta categoria circulin amb urgència davant una situació especialment greu.

7. En tot cas, no es podrà posar en perill ni els vianants ni la resta d'usuaris quan es circuli en situació d'emergència.

8. Els vehicles destinats a remolcar a altres vehicles, quan es trobin en aquesta situació hauran de fer servir els dispositius lluminosos reglamentaris.

9. Els vehicles especials sempre que circulin per una via oberta a la circulació hauran de disposar del dispositiu lluminós reglamentari i n'hauran de fer ús.

CAPÍTOL VII

ESTACIONAMENTS AMB LIMITACIÓ I CONTROL HORARI

Normes generals

Article 42

Els estacionaments regulats i amb horari limitat es subjectaran a les determinacions següents:

1. L'estacionament s'ha d'efectuar mitjançant el pagament d'un preu públic, el import del qual dependrà del temps en que el vehicle hi romandrà estacionat, i vindrà fixat per l'ordenança fiscal. El comprovant horari tindrà la forma i les característiques que estableixi l'Ajuntament.

2. El conductor del vehicle està obligat a col·locar el comprovant horari o de pagament sobre la safata del vehicle, de manera que sigui totalment visible i llegible el seu contingut d'horari, des de l'exterior.

3. El vehicle estacionat no pot romandre en aquestes zones de control horari, un cop exhaurit el temps autoritzat.

Dijous, 4 d'octubre de 2012

Senyalització

Article 43

Les zones i espais de la via pública destinades a estacionament de control horari, han d'estar degudament senyalitzades amb distintius i franges que les facin clarament identificables.

Infraccions

Article 44

Constitueixen infraccions específiques d'aquesta modalitat d'estacionament, les següents:

1. La manca de comprovant horari o de pagament.
2. No col·locar el comprovant horari o de pagament en lloc visible i llegible.
3. Sobrepassar el límit horari indicat en el comprovant.
4. Estacionar fora de l'espai senyalitzat.

Retirada del vehicle

Article 45

1. Quan un vehicle romangui estacionat en llocs habilitats per l'autoritat municipal com d'estacionament amb limitació horària sense col·locar el distintiu que ho autoritza, o quan s'excedeixi el triple del temps abonat de conformitat per l'usuari, a tenor de les previsions de la present ordenança municipal, podrà ser retirat i traslladat al dipòsit municipal. S'especificaran mitjançant Decret d'Alcaldia els casos de retirada, ajustant-se als paràmetres marcats a aquesta Ordenança.

2. En aquest cas es notificaran a la persona que demani la devolució del vehicle, les despeses originades pel trasllat, les quals s'abonaran d'acord amb el que es determina a l'article 71.2 del Reial Decret Legislatiu 339/1990, de 2 de març.

Immobilització

Article 46

Podrà ser immobilitzat un vehicle quan no es trobi proveït del títol que habilita l'estacionament en zones limitades en temps, o excedeixi el temps d'estacionament autoritzat, fins que s'aconsegueixi la identificació del seu conductor.

Anul·lacions

Article 47

Els conductors que havent estacionat el vehicle en una zona d'estacionament amb limitació horària, hagin estat denunciats, poden anul·lar aquesta denúncia, en la forma en que es determini reglamentàriament mitjançant Decret d'Alcaldia.

Persones d'atenció preferent

Article 48

1. A fi i efecte de facilitar el desplaçament de les persones amb mobilitat reduïda, es permet que els titulars de la targeta d'estacionament per a vehicles de persones disminuïdes puguin estacionar gratuïtament a les zones sotmeses a control horari, sense que hagin d'obtenir el tiquet corresponent.

2. Si no n'hi ha cap tipus de zona reservada per a disminuïts a prop del lloc de destinació del conductor, la Policia Local permetrà l'estacionament en aquells llocs on menys perjudicis s'ocasionin al trànsit, però mai en indrets on l'estacionament incorri en alguna de les causes de retirada del vehicle que preveu aquesta ordenança.

CAPÍTOL VIII

ZONES DE RESERVA D'ESTACIONAMENT

Classes

Article 49

L'Ajuntament autoritzarà zones de reserva en aquells casos en els quals l'interés públic ho exigeix. Les zones de reserva, entre d'altres, són:

1. Reserva d'encotxament i desencotxament.
2. Reserves especials per a persones amb mobilitat reduïda.
3. Reserva per a contenidors de tota mena, quan siguin degudament autoritzats per ocupar-la.
4. Reserves temporals.
5. Per a vehicles oficials o del personal autoritzat d'organisme públics.
6. Per a vehicles dels serveis d'urgències i policia.
7. Per a vehicles que realitzin operacions de càrrega i descàrrega de materials en les obres de construcció.
8. Per a vehicles que realitzin treballs de mudances, transport de mercaderies o subministraments.
9. Per a l'estacionament o parada de transports públics discrecionals de viatgers.

Encotxament i desencotxament

Article 50

A les zones per encotxar i desencotxar resta prohibit l'estacionament, i només poden ser destinades, entre d'altres, a les següents finalitats:

1. Davant dels ambulatoris, centres mèdics i similars, per a l'encotxament i desencotxament, amb ambulàncies o vehicles privats, de les persones malaltes.
2. Davant de l'accés principal d'hotels i establiments anàlegs, per a l'encotxament i desencotxament dels clients d'aquests establiments i els seus equipatges.

Reserves especials per a minusvàlids

Article 51

1. Prèvia sol·licitud dels interessats es poden concedir reserves especials d'estacionament a les vies públiques per a persones amb disminucions físiques.
2. Per l'atorgament d'aquestes reserves especials d'estacionament, que podran ser d'horari permanent, és a dir, de 0 a 24 hores, es tindrà en compte el lloc de residència del sol·licitant.
3. Les zones poden ser autoritzades per a un vehicle determinat o bé, si són de caràcter general, poden ser utilitzades per qualsevol vehicle amb l'autorització administrativa expedida per la Generalitat de Catalunya.
4. Les reserves d'estacionament per a persones amb mobilitat reduïda poden ser personalitzades per a un vehicle determinat, o bé de caràcter general, les quals poden ser utilitzades per qualsevol vehicle amb targeta acreditativa expedida per l'Administració.
5. Per poder sol·licitar una reserva, la persona interessada ha de disposar de la Targeta individual d'aparcament per a persones amb disminució que expedeix el Institut Català d'assistència i Serveis Socials del Departament de Benestar Social, d'acord amb el que estableix la normativa de la Generalitat.
6. Amb la finalitat de facilitar l'accessibilitat a les persones que pateixen algun tipus de disminució, als seus llocs de treball o als seus domicilis, l'Ajuntament pot concedir una o més reserves d'estacionament en els llocs a on es comprovi que està suficientment acreditada la necessitat de la mateixa, i prèvia sol·licitud de l'interessat.
7. Les places de lliure utilització són establertes per l'Ajuntament en funció de les necessitats de cada zona de la ciutat, procurant garantir l'accés als llocs d'interès general i més significatius del municipi.

Dijous, 4 d'octubre de 2012

8. Les persones amb disminució que resideixin al municipi i que no disposin de la targeta individual d'aparcament, poden sol·licitar-la als Serveis Socials de l'Ajuntament, els quals informaran la persona interessada sobre els requisits i els tràmits adients.

Contenidors

Article 52

Les zones de reserva per a contenidors només es podran utilitzar per a la col·locació dels elements següents:

1. Contenidors municipals de recollida d'escombraries i deixalles, vidres i similars, és a dir, escombraries domèstiques.
2. Contenidors municipals per a la retirada de mobles i objectes diversos.
3. Contenidors privats de recollida de runa en obres, o amb finalitats semblants, sempre que siguin autoritzats per a aquesta utilització i en les condicions que l'autorització estableixi en cada cas.

Queda prohibit l'estacionament de vehicles i ocupar el costat d'aquestes zones destinat a la lliure circulació. Aquestes infraccions seran considerades com a estacionament en doble filera.

En el cas dels contenidors de l'apartat 3 en regira per la normativa municipal regulada per ordenança municipal sobre la convivència ciutadana i ús de la via pública del Municipi de Montgat en el seu Capítol IV Normes sobre residus i neteja de la via pública, en els articles 39, 40 i 41.

Reserves temporals

Article 53

1. Prèvia sol·licitud dels interessats es poden concedir reserves especials d'estacionament temporals a les vies públiques.
2. Aquesta sol·licitud haurà de ser presentada a la Policia Local amb una antelació prèvia d'un mínim de 7 dies al inici d'aquesta. En casos d'imprevistos o urgències es podrà abreujar aquest termini, però, s'haurà de justificar el motiu.
3. L'autorització preceptiva serà atorgada per la Policia Local, una vegada efectuat el corresponent estudi en relació al grau d'afectació del trànsit de vehicles i vianants, i a les mesures necessàries per garantir el normal desenvolupament de la circulació, les quals hauran de complementar-se a l'hora de realitzar l'activitat, sent aquestes d'obligat compliment, derivant la renovació o suspensió immediata de l'autorització, cas de no subjectar-se aquestes.
4. En tot cas, els conductors, i, subsidiàriament els propietaris de vehicles de càrrega i descàrrega, seran responsables de les interrupcions de la circulació que produïssin en realitzar les maniobres.
5. En tot cas, el sol·licitant serà subsidiàriament responsable dels danys que es produïssin a les instal·lacions o senyals, segons es determina en els apartats 11 i 12 de l'article 3 d'aquesta Ordenança.
6. La prestació de serveis per part de la Policia Local amb motiu d'aquest tipus de reserva temporal, genera l'obligació del pagament de la taxa corresponent, la qual serà a càrrec del sol·licitant de la prestació i es determinarà mitjançant l'ordenança fiscal corresponent.
7. El sol·licitant serà el responsable de retornar al departament de Policia Local els senyals utilitzats per portar a terme l'activitat, una vegada finalitzada aquesta.
8. La llicència municipal ha d'establir les condicions adients de senyalització i de seguretat, a càrrec de la persona sol·licitant i sota la seva responsabilitat.
9. La restricció del trànsit sense llicència, o sense ajustar-se a les condicions establertes, dóna lloc a la imposició de sanció, i habilita la Policia Local i els serveis municipals per a restaurar immediatament la lliure circulació.

Guals

Article 54

Als efectes d'aquesta Ordenança, es considera gual d'accés de vehicles qualsevol dels següents supòsits:

Dijous, 4 d'octubre de 2012

- a. Tota modificació de l'estructura de la vorada, dins l'àmbit de la via pública, que faciliti l'accés de vehicles a les finques, quan disposi de la placa municipal corresponent.
- b. Tota obertura en l'alineació de façana de la finca, destinada a l'entrada i sortida de vehicles, quan disposi de la placa municipal corresponent.

Per tal de poder delimitar l'àmbit de prohibició d'estacionament davant del gual, es tindrà en compte el més llarg dels següents conceptes:

- a. L'amplada de l'obertura destinada a l'entrada i sortida de vehicles.
- b. La llargada del rebaix de vorera destinat a facilitar l'accés del vehicles a la finca.
- c. La llargada de la voraria pintada de color groc davant del gual.

L'entrada i la sortida de vehicles de les finques a la via pública constitueix un ús comú especial de béns de domini públic, i està subjecta a llicència municipal.

Per poder gaudir dels drets d'ús del gual, aquest ha d'estar degudament senyalitzat en lloc visible de la calçada d'acord amb la normativa municipal i estar al corrent del pagament de les taxes establertes en les Ordenances fiscals.

Aniran a càrrec del titular els treballs de modificació i reposició de la voravia, així com –en el cas de voler tenir la voravia pintada de color groc- el pintat i manteniment en estat ben visible de la pintura.

En els carrers estrets on sigui impossible gaudir de la reserva d'estacionament degut al estacionament quinzenal, esta permès senyalitzar la banda contraria i tindrà els mateixos efectes que la sortida de vehicles, poden gaudir així del gual tots els dies de l'any.

CAPÍTOL IX

PARADES DE TRANSPORT PÚBLIC (BUS-TAXI)

Normes generals

Article 55

1. L'administració municipal determinarà els llocs on han de situar-se les parades de transport públic, escolar i de taxis.
2. No es pot romandre en aquestes parades per més temps del necessari, és a dir, per tal de recollir o deixar els usuaris, llevat de les senyalitzades com a final i inici de trajecte.
3. En cap moment el nombre de vehicles pot ser superior a la capacitat de les parades.
4. En les parades de transport públic destinat al servei de taxi, aquests vehicles hi podran romandre únicament a l'espera de passatgers.
5. L'autoritat municipal pot determinar els llocs on s'han d'estacionar-se els vehicles destinats al transport públic, que seran senyalitzades verticalment i s'escau horitzontalment, d'acord amb el que disposa la normativa vigent, restant totalment prohibit estacionar aquest tipus de vehicles en llocs diferents a aquests.

CAPÍTOL X

CÀRREGA I DESCÀRREGA

Normes generals

Article 56

1. La càrrega i descàrrega de mercaderies ha de fer-se a l'interior dels locals comercials i industrials, sempre que reuneixin les condicions adequades.
2. Quan les condicions dels locals no permetin la càrrega i descàrrega al seu interior, aquestes operacions es faran a les zones reservades a aquest fi.

Dijous, 4 d'octubre de 2012

3. Resten autoritzades les persones amb mobilitat reduïda, deixant la targeta a la vista en el vehicle, a estacionar a les reserves de càrrega i descàrrega, pel temps indispensable i necessari en les seves activitats.

Zones reservades a càrrega i descàrrega

Article 57

1. Les operacions de càrrega i descàrrega únicament es poden dur a terme als llocs habilitats per fer-ho.
2. A les zones autoritzades es determinarà si són d'horari permanent o limitat, si aquestes indicacions regiran tots els dies de l'any o només els feiners.
3. Aquestes zones estaran senyalitzades verticalment i horitzontalment, d'acord amb el que disposa la normativa vigent.
4. Els vehicles només podran aturar-se en aquestes zones reservades durant el temps prudencial que correspongui a les tasques a realitzar i els estarà prohibit l'estacionament inactiu, especialment en aquelles hores en què els espais en qüestió no estiguin reservats per a l'esmentada feina.

Operacions de càrrega i descàrrega

Article 58

La càrrega i descàrrega de mercaderies s'ha de dur a terme d'acord amb les normes següents:

1. El vehicle haurà d'estacionar-se de la forma més idònia per al ràpid compliment del seu objectiu i de tal manera que no obstrueixi la circulació ni hi constitueixi cap perill.
2. Les mercaderies s'han de carregar i descarregar pel costat del vehicle més proper a la vorera, utilitzant els mitjans necessaris per agilitzar l'operació i procurant no dificultar la circulació, tant de vianants com a de vehicles.
3. Les mercaderies, els materials o les coses que siguin objecte de càrrega i descàrrega no es deixaran al terra, i s'han de traslladar directament del vehicle a l'immoble o a l'inrevés.
4. Les tasques de càrrega i descàrrega s'han de fer amb personal suficient, a fi d'aconseguir la màxima rapidesa i de no dificultar la circulació de vehicles o vianants.
5. Les operacions de càrrega i descàrrega han de fer-se amb les degudes precaucions per tal d'evitar sorolls innecessaris i, si la calçada o la vorera queden brutes un cop finalitzades aquestes operacions, és obligatori netejar-les abans d'abandonar el lloc.
6. El conductor del vehicle només se'n pot absentar pel temps mínim i sempre i quan deixi constància del lloc on es troba.
7. La descàrrega de pedres, fustes, ferros i d'altres objectes de pes, no podrà realitzar-se directament sobre el paviment.
8. Es prohibeix carregar o descarregar mercaderies mitjançant cintes que envaeixin la vorera.
9. En tot cas, els conductors, i, subsidiàriament els propietaris de vehicles de càrrega i descàrrega seran responsables de les interrupcions de la circulació que produïssin en realitzar les maniobres.
10. Resta prohibit la realització d'operacions de càrrega i descàrrega en les franges horàries considerades com a hores puntes en la circulació de vehicles en tot el terme municipal de Montgat, sempre que comportin interrupcions i/o afectació a la circulació, inclosiu si aquesta són momentànies. És consideren hores puntes de la circulació les franges horàries compreses entre les 8 i les 9'30 hores i entre les 16 i les 18 hores. L'incompliment d'aquesta prohibició es considerarà, en tot cas, com a infracció greu.

Dijous, 4 d'octubre de 2012

Mercaderies perilloses

Article 59

La càrrega i descàrrega de mercaderies perilloses s'ha de regir per la legislació vigent en la matèria i, per tant, pel que fa als productes que determina aquesta reglamentació, és imprescindible l'obtenció del permís municipal el qual fixarà les condicions necessàries per realitzar aquestes operacions.

Usuaris

Article 60

Les zones reservades per fer aquestes operacions poden ser utilitzades tant per vehicles destinats al transport públic com privats, sempre i quan aquests siguin idonis pel transport de mercaderies. En cap cas es permetrà l'estacionament dels esmentats vehicles, ni d'altres, durant l'horari fixat a la zona reservada, i romandran aturats a la zona el temps mínim indispensable per carregar i descarregar mercaderies o la limitació màxima que determini el senyal.

Autoritzacions especials

Article 61

Cal l'obtenció prèvia d'autorització municipal per a qualsevol altra forma de càrrega i descàrrega no compresa als articles precedents.

CAPÍTOL XI

IMMOBILITZACIÓ DE VEHICLES

Casos

Article 62

A més a més de la circumstància prevista a l'article 36 d'aquesta ordenança, els agents de la Policia Local podran ordenar o procedir a la immobilització immediata d'un vehicle en el lloc més adequat de la via pública, quan de la seva utilització se'n pugui derivar un risc greu per a la circulació, les persones o els bens.

S'entendrà que s'incorre en les causes esmentades al paràgraf anterior, en els següents casos:

1. Quan s'estigui procedint a la conducció d'un vehicle sense l'autorització administrativa per circular, o bé pel fet de no haver-la obtingut, o perquè ha estat objecte d'anul·lació, declarada la pèrdua de vigència.
2. Quan el conductor no porti el permís de circulació del vehicle o autorització que el substitueixi i existeixin dubtes de la seva personalitat i domicili.
3. Quan per deficiències del vehicle, aquest constitueixi un risc especialment greu per a la seguretat viària o produeixi danys a la calçada.
4. Quan el vehicle circuli amb una alçada, amplada o llargada superior a l'autoritzada o permesa per les disposicions vigents.
5. Quan els conductors o ocupants dels vehicles a motor i ciclomotors no adoptin les mesures de seguretat i de protecció obligatòries, segons la reglamentació vigent.
6. Quan l'infractor no acrediti la seva residència habitual en territori espanyol, i l'agent denunciador hagi fixat provisionalment la quantia de la multa i aquell no hagi dipositat el seu import o garantit el seu pagament per qualsevol mitjà admès en dret.
7. En tots els altres casos previstos al Reial Decret Legislatiu 339/1990, de 2 de març, amb les modificacions introduïdes per la Llei 5/1997, i al Reial Decret 1428/2003, de 21 de novembre, i la Llei 18/2009, de 23 de novembre, pel qual s'aprova el Reglament General de circulació.

Dijous, 4 d'octubre de 2012

Aparell immobilitzador i suspensió de la immobilització

Article 63

La immobilització del vehicle es podrà efectuar mitjançant la col·locació d'aparells mecànics com el parany o cep, que impossibilitin el moviment del vehicle. La immobilització serà aixecada en el moment en què cessa la causa que l'hagi motivat.

Llocs idonis

Article 64

1. Quan el lloc on s'han detectat els fets constitutius de la immobilització no sigui idoni per dur a terme aquesta, ateses les molèsties que es poden ocasionar a la resta d'usuaris de la via, o quan, per les circumstàncies concurrents s'estimi raonablement, per part dels agents de la Policia Local, que no és el mitjà més idoni per assegurar la finalitat que motiva la immobilització, i en especial per evitar riscos a persones o bens, es procedirà a la retirada amb la grua del vehicle i la seva custòdia es durà a terme en el dipòsit municipal.

2. Les despeses ocasionades pel trasllat i dipòsit del vehicle seran a càrrec del conductor o de qui legalment hagi de respondre per ell, i estaran fixades a la corresponent ordenança fiscal.

CAPÍTOL XII

RETIRADA DE VEHICLES

Condicions generals

Article 65

L'Ajuntament podrà procedir, mitjançant l'autoritat encarregada de la gestió del trànsit, si l'obligat a fer-ho no ho fa, a la retirada del vehicle de la via pública, inclús utilitzant la força sobre les coses mínima imprescindible, i al seu dipòsit en el lloc que sigui designat per l'autoritat municipal, en els casos següents.

1. Sempre que constitueixi perill, ocasioni greus perturbacions a la circulació de vehicles o vianants o deteriori algun servei o patrimoni públic. A efectes d'aquesta ordenança, es considera que l'estacionament d'un vehicle deteriora el patrimoni públic quan s'efectuï en jardins, parcs, zones amb arbrat, fonts i qualsevol altre zona verda on no està permesa la circulació o l'estacionament de cap tipus de vehicle automòbil.

2. En cas d'accident que impedeixi continuar la marxa i el seu conductor no procedís a la retirada de la via del seu vehicle, per ell o per altra persona.

3. Quan hagi estat immobilitzat per deficiències del propi vehicle i hagin transcorregut més de 48 hores des de la immobilització sense que cessin les causes que van motivar la immobilització.

4. Quan immobilitzat un vehicle de conformitat amb l'article 45.2 d'aquesta ordenança municipal, l'infractor persistís en la seva negativa de dipositar o garantir el pagament del import de la sanció.

5. Quan es pugui presumir racionalment el seu abandonament a la via pública.

6. Quan un vehicle es trobi estacionat a la via pública i estigui sonant el dispositiu de la seva alarma electrònica, de manera intermitent o permanent, produint molèsties al veïnat de la zona, si, una vegada realitzades les gestions necessàries per a la localització del seu conductor o titular, aquestes han resultat infructuoses, i, si el dispositiu de l'alarma no ha estat possible desconnectar-lo sense produir danys al propi vehicle.

7. Quan així ho disposi l'autoritat judicial o l'autoritat administrativa.

Estacionaments que comporten la retirada del vehicle

Article 66

1. A títol enunciatiu, es considerarà que un vehicle està en les circumstàncies determinades a l'apartat 1 de l'article anterior, i per tant, està justificada la seva retirada:

Dijous, 4 d'octubre de 2012

- a. Quan estigui estacionat en un lloc on estigui prohibida la parada.
 - b. Quan estigui estacionat en doble filera sense el conductor.
 - c. Quan estigui estacionat en doble filera amb el conductor, sempre que aquest no procedeixi a la immediata retirada del vehicle quan li sigui requerit per l'agent de l'autoritat.
 - d. Quan estigui estacionat ocupant, totalment o parcialment, la sortida o entrada de vehicles en un immoble (gual permanent) durant l'horari autoritzat per a utilitzar-la.
 - e. Quan estigui estacionat de manera que impedeixi l'entrada o sortida de persones d'un immoble.
 - f. Quan estigui estacionat en lloc prohibit en via de circulació ràpida o de molt densa circulació, definida com a tal per ordenança o ban d'Alcaldia.
 - g. Quan estigui estacionat en llocs expressament reservats a servei d'urgència o seguretat.
 - h. Quan estigui estacionat davant de les sortides d'emergència de locals destinats a espectacles o actes públics, durant les hores de funcionament.
 - i. Quan estigui estacionat en lloc habilitat per l'autoritat municipal com a zones d'aparcament reservat per a l'ús de persones amb discapacitat sense col·locar el distintiu que ho autoritza.
 - j. Quan estigui estacionat en els carrils o parts de les vies reservades exclusivament per a la circulació o per al servei de determinats usuaris i a les zones reservades per a càrrega i descàrrega.
 - k. Quan estigui estacionat en una parada de transport públic degudament senyalitzada i delimitada.
 - l. Quan un vehicle estacionat impedeixi el gir autoritzat d'altre.
 - m. Quan estigui estacionat a menys de cinc metres de l'extrem o escaire d'una cantonada, i obligui als altres conductors a fer maniobres.
 - n. Quan estigui estacionat al damunt d'una vorera, passeig, zona de vianants o urbanísticament exclosa al trànsit, parcialment o totalment, i sense conductor, o amb conductor, sempre que aquest no procedeixi a la immediata retirada del vehicle a requeriment de l'agent de l'autoritat.
 - o. Quan estigui estacionat en un lloc que impedeixi la visibilitat dels senyals de trànsit a la resta d'usuaris de la via.
 - p. Quan estigui estacionat en plena calçada.
 - q. Quan estigui estacionat en un pas de vianants o en un rebaix de vorera per a persones amb mobilitat reduïda.
 - r. Quan estigui estacionat en una cantonada o xamfrà de tal manera que sobresurti de la línia de vorada d'algun dels carrers adjacents, i interrompi el pas d'una filera de vehicles.
 - s. Quan estigui estacionat de forma que impedeixi la recollida d'escombraries, deixalles, residus, etc., ubicats als contenidors degudament instal·lats.
 - t. Quan s'impedeixi la incorporació a la circulació d'un altre vehicle degudament parat o estacionat.
 - u. Quan estigui estacionat en un lloc reservat a l'estacionament d'una determinada classe de vehicles, sense pertànyer a la classe autoritzada.
 - v. Quan estigui estacionat en els carrils o parts de les vies reservats exclusivament a la circulació o servei de determinats usuaris.
 - w. Quan estigui en infracció de canvi de quinzena.
 - x. En qualsevol altre cas dels previstos al Reial Decret Legislatiu 339/1990, de 2 de març, modificat per la Llei 5/1997, i Reial Decret 1428/2003, de 21 de novembre, pel qual s'aprova al Reglament General de Circulació.
2. Quan el vehicle romanguí estacionat en llocs habilitats per l'autoritat municipal com d'estacionament amb limitació horària, sense col·locar el distintiu o no es trobi visiblement i de forma llegible col·locat el tiquet horari o distintiu que

Dijous, 4 d'octubre de 2012

autoritzi l'estacionament, o quan s'excedeixi el triple del temps abonat de conformitat amb el que estableix aquesta ordenança.

3. Quan hagin transcorregut 24 hores des de que es va formular la denuncia per estacionament continuat en un mateix lloc sense que el vehicle hagi estat canviat de situació.

Retirada del vehicle per altres circumstàncies

Article 67

1. La Policia Local podrà procedir a la retirada de vehicles de la via pública encara que no es trobin infringint les normes de parada o estacionament, en els casos següents:

a. Quan es trobi estacionat en el itinerari o espai que hagi de ser ocupat per una comitiva, desfilada, processió, cavalcada, prova esportiva o qualsevol altra activitat important, degudament autoritzada.

b. Quan sigui necessari per a la reparació, poda, neteja, senyalització de la via pública o per reserves temporals d'estacionament degudament autoritzades.

c. En cas d'emergència, necessitat o per motius de seguretat.

d. Quan estigui estacionat en una zona amb reserva d'ocupació per a la realització d'obres o treballs autoritzats.

e. En cas que se'n pugui presumir la utilització il·legítima o es vulgui garantir la seguretat de les proves o efectes del seu interior.

f. Quan hagi estat ordenat per l'autoritat judicial o administrativa competent.

g. En cas d'accident que l'impedeixi de continuar la marxa.

h. Quan hagi estat immobilitzat a la via pública per ordre dels agents encarregats de la vigilància del trànsit, d'acord amb el que disposa l'article 84, no cessin les causes que van motivar la immobilització.

i. Quan per avaria l'equip de senyals o l'alarma antirobatori emetin sons que alterin la convivència ciutadana i no es pugui localitzar el conductor del vehicle.

j. Quan hi hagi motius d'immobilització i aquesta no es pugui dur a terme a la via pública en condicions de seguretat.

k. Quan es pugui presumir racionalment el seu abandonament a la via.

l. Quan obstaculitzi la neteja, reparació o senyalització de la via pública o s'hagin de realitzar treballs relacionats amb el manteniment de l'arbrat.

m. La circulació de vianants, vehicles o animals o deteriori el patrimoni públic.

n. Que hagi estat possible localitzar i requerir al propietari perquè el retiri, sense fer-ho.

o. Que s'hagi pogut senyalitzar o advertir la prohibició amb més de 14 dies d'antelació.

p. Quan s'hagi estacionat el vehicle amb posterioritat a la col·locació de la senyalització o advertiments corresponents i sigui possible provar-lo.

El Cap de Serveis del torn de la Policia Local han de fer un informe justificatiu del casos esmentats en què no correspongui cobrar el servei de grua.

En totes aquelles situacions que, sense estar incloses en els apartats anteriors, constitueixin un perill o obstaculitzin greument.

2. Les dues primeres circumstàncies s'han d'advertir amb suficient antelació. Els vehicles han de ser conduïts al lloc autoritzat més pròxim que es pugui, amb indicació als seus conductors de la situació i emplaçament d'aquests. Els esmentats trasllats no comportaran cap pagament, amb l'excepció d'aquells supòsits en els quals s'evidenciï una conducta conscient del conductor, el qual deliberadament ignori els senyals de prohibició d'estacionament i els advertiments fets. A tal efecte es considerarà com a conducta deliberada i conscient el fet d'estacionar-se amb

Dijous, 4 d'octubre de 2012

posterioritat a la col·locació de la senyalització prohibint l'estacionament; per aquesta raó, la Policia Local, a fi i efecte d'actuar objectivament, en el moment de la col·locació dels senyals que prohibeixin l'estacionament aixecarà un acta on es prendrà nota de tots els vehicles estacionats.

Despeses

Article 68

1. Les despeses que s'originin com a conseqüència de la retirada del vehicle infractor i la seva estada en el dipòsit municipal de vehicles, seran per compte del conductor i, subsidiàriament, del titular del vehicle, els quals han de pagar-les o garantir el seu pagament com a requisit previ a l'entrega del vehicle, sense perjudici del dret a interposar els recursos pertinents. La quantitat a abonar serà l'establerta per la corresponent ordenança fiscal municipal.

2. No es cobraran despeses en els casos de subtracció i altres formes d'utilització del vehicle en contra de la voluntat del titular, degudament justificats.

3. L'Administració ha de comunicar la retirada i el dipòsit de vehicle al titular en el termini de 24 hores. La comunicació s'ha de fer a través de l'adreça electrònica viària, si el titular en disposa.

4. L'estada injustificada del vehicle en el dipòsit municipal de vehicles, una vegada notificat el titular sobre el cessament de l'ordre de dipòsit o precinte que per qualsevol motiu va ser ordenat pel Jutjat, Prefectura de Trànsit a d'altre organisme competent, donarà lloc al pagament de les taxes corresponents per estada, una vegada hagin transcorregut 24 hores des de la notificació al titular. Si transcorregut un mes des de la notificació al titular, no s'hagués produït la retirada del vehicle, s'iniciarà el procediment establert per la normativa vigent per als vehicles abandonats, considerant aquest com a tal.

5. La retirada del vehicle del dipòsit municipal només pot fer-la el titular o persona autoritzada i degudament acreditada.

Suspensió de la retirada del vehicle

Article 69

La retirada del vehicle serà suspesa al moment si el conductor, o altra persona autoritzada i degudament acreditada, compareix i adopta les mesures necessàries per solucionar la situació d'infracció en la qual es trobava el vehicle.

CAPÍTOL XIII

VEHICLES ABANDONATS I RESIDUS SÒLIDS URBANS

Article 70

Es considera que un vehicle està abandonat si es troba en alguna de les circumstàncies següents:

1. Que estigui estacionat en la via pública durant un període superior a un mes dies en el mateix lloc.
2. Que l'estat del vehicle presenti desperfectes o una palesa manca de conservació que permeti presumir racionalment el seu abandonament.
3. Els vehicles que hagin estat retirats de la via pública amb motiu d'una infracció, accident, robatori o d'altres causes de retirada amb la grua previstes en aquesta ordenança o a la normativa vigent, i el seu titular, malgrat que n'hagi estat notificat degudament, no l'hagi retirat del dipòsit municipal de vehicles dins del termini d'un mes immediatament posteriors a la data de la notificació o intentada aquesta, no hagi estat possible per causes imputables al titular.

Residus sòlids urbans

Article 71

Tindran el tractament de residu sòlid urbà, d'acord amb la normativa ambiental corresponent:

1. Quan estigui estacionat a la via pública durant un període superior a un mes en el mateix lloc i presenti desperfectes que facin impossible el seu desplaçament pels seus propis mitjans i li manquin les plaques de matriculació. En el cas que tingui les plaques, si una vegada notificat, no el retira del lloc on estigui estacionat, en el termini de 15 dies.

Dijous, 4 d'octubre de 2012

2. Els vehicles que hagin estat retirats de la via pública amb motiu d'una infracció, accident, robatori o d'altres causes de retirada amb la grua previstes en aquesta ordenança o a la normativa vigent, i el seu titular, malgrat que n'hagi estat notificat degudament, no l'hagi retirat del dipòsit municipal de vehicles dins del termini de 15 dies naturals immediatament posteriors a la data de la notificació o intentada aquesta, no hagi estat possible per causes imputables al titular.

3. La resta de casos que contempli a legislació vigent en cada moment.

Procediment

Article 72

1. Un cop detectat d'ofici per la Policia Local, per denúncia d'un particular o informe d'altres administracions o organismes, un vehicle quan romangui estacionat durant un període superior a un mes en el mateix lloc i presenti desperfectes que facin impossible el seu desplaçament pels seus propis mitjans o li faltin les plaques de matrícula, la Policia Local, sense perjudici de la denúncia i sanció de la infracció constituïda per aquest fet, procedirà aixecar un acta on es constatarà i recollirà de forma succinta l'estat del vehicle i el lloc on es troba, així com altres circumstàncies concurrents; ordenant la retirada del vehicle i el seu trasllat al lloc habilitat a l'efecte pel seu dipòsit.

2. La retirada i dipòsit del vehicle es notificaran al titular que consti com a tal en els arxius administratius, requerint-li i advertint-li que, si no procedeix a la seva retirada en el termini de 10 dies hàbils, previ pagament de les taxes, formuli al·legacions o hi renunciï voluntàriament, en el termini d'un mes es procedirà al seu trasllat al centre autoritzat de tractament.

3. Passat el termini de 10 dies hàbils durant el qual el titular pot efectuar al·legacions, recuperar el seu vehicle en la forma establerta o renunciar-hi, es procedirà a declarar-lo com abandonat, procedint a la seva posterior alienació pel seu trasllat al centre autoritzat de tractament o acordar la substitució de la destrucció del vehicle per la seva adjudicació als serveis de vigilància i control del trànsit.

4. La declaració d'abandonament del vehicle, comportarà la de residu sòlid en els termes als efectes de la Llei 6/1993, de 15 de juliol, reguladora dels residus.

5. Els vehicles adjudicats seran desballestats pel seu adjudicatari, procedint-se d'ofici a donar de baixa del Registre de Vehicles de la Prefectura Provincial de Trànsit aquells als que prèviament hagi renunciat el seu titular.

6. La renúncia del titular o posseïdor del vehicle comportarà els efectes establerts a l'article 36 de la Llei 6/1993, de 15 de juliol, reguladora dels residus.

7. En els supòsits establerts en l'article 70.4, la notificació s'adreçarà a l'òrgan de l'administració o a l'òrgan jurisdiccional a instància del qual es va procedir al dipòsit del vehicle. Transcorreguts un mes sense resolució expressa notificada a aquest Ajuntament contrària a la declaració d'abandonament, es considerarà el silenci favorable a la continuació del procediment.

Prescripció adquisitiva

Article 73

Trobat i traslladat un vehicle, presumptament abandonat a la via pública, fins al dipòsit municipal, i fetes tots els esbrinaments necessàries per a la notificació al titular; l'Ajuntament ha de comunicar la retirada i el dipòsit del vehicle al titular en el termini de 24 hores, la comunicació s'ha de fer a través de l'adreça electrònica viària, si el titular en disposa, cas de no disposar es notificaran aquests extrems pels mitjans admesos en dret, o si el titular resultés desconegut, i no comparegués a recuperar el vehicle, l'Ajuntament podrà ordenar el trasllat del vehicle a un centre autoritzat de tractament de vehicles per a la seva posterior destrucció i descontaminació.

CAPÍTOL XIV

INFRACCIONS

Caràcter de les accions i/o omissions contràries a l'Ordenança

Article 74

Les accions i omissions contràries a la present ordenança, i a la normativa que la informa, tenen el caràcter d'infraccions administratives i se sancionen en els casos, forma i mesura que s'hi determini, a menys que puguin constituir delictes o faltes tipificades en les lleis penals; en aquest cas, l'Administració passa el tant de culpa al ministeri fiscal i prossegueix el

Dijous, 4 d'octubre de 2012

procediment, i s'absté de dictar resolució mentre l'autoritat judicial no pronunciï sentència ferma o dicti una altra resolució que hi posi fi sense declaració de responsabilitat i sense estar fundada en la inexistència del fet.

Tipus d'infraccions

Article 75

1. Les infraccions es classifiquen com a lleus, greus i molt greus.
2. Es consideren infraccions lleus, greus i molt greus, aquelles accions i/o omissions així qualificades a la present Ordenança i a la legislació vigent en la matèria de trànsit, circulació de vehicles a motor i seguretat viària.
3. En cas d'infraccions greus i molt greus, es pot imposar a més, la retirada dels punts corresponents a la infracció comesa, tot això sense perjudici de les excepcions que s'estableixen reglamentàriament.

Circumstàncies modificatives de la gravetat

Graduació de les sancions

Article 76

1. Les sancions que preveu aquesta Ordenança es graduen tenint en compte la deguda adequació entre la gravetat i transcendència del fet, els antecedents de l'infractor i la seva condició de reincident, el perill potencial creat per ell mateix i per als altres usuaris de la via i el criteri de proporcionalitat, d'acord amb els límits que estableix l'article 86 d'aquesta Ordenança.
2. La quantia econòmica de les multes establertes a l'article 67.1 i a l'annex II d'aquesta ordenança, es podrà incrementar en un 30 per cent, atenent la gravetat i la transcendència del fet, els antecedents de l'infractor i la condició de reincident, el perill potencial creat per a ell mateix i per als altres usuaris de la via, i el criteri de proporcionalitat.
3. Els criteris de graduació establerts anteriorment també són aplicables a les sancions per les infraccions previstes a l'article 65.6.
4. No tenen caràcter de sancions les mesures provisionals que es puguin acordar de conformitat amb aquesta Ordenança i amb la Llei 30/10092, de 26 de novembre, de règim jurídic de les administracions públiques i del procediment administratiu comú.

Anotació i cancel·lació.

Article 77

S'han de comunicar les sancions greus i molt greus, a la DGT al Registre de conductors i infractors per la autoritat que l'hagi imposat en el termini dels quinze dies naturals següents a la seva fermesa en la via administrativa.

En el Registre de vehicles es reflectiran les sancions fermes greus i molt greus en les que un vehicle, matriculat a Espanya o a l'estranger, estigüés implicat, així com l'impagament de les mateixes, quan s'escaigui, les quals formaran part de l'història del vehicle.

Les anotacions es cancel·len d'ofici, als efectes d'antecedents, una vegada transcorreguts tres anys des del seu total compliment o prescripció.

CAPÍTOL XV

PROCEDIMENT SANCIONADOR

Normativa aplicable

Article 78

El procediment sancionador que s'aplicarà serà l'establert a la Llei de seguretat viària i els seus reglaments de desplegament com prevalent per a la tramitació dels expedients sancionadors per infraccions en matèria de trànsit, que es regiran per allò que es disposa en la seva legislació específica i, supletòriament, pel que disposa la Llei 18/2009, i les

Dijous, 4 d'octubre de 2012

disposicions de la Llei Orgànica 30/1992, de 26 de novembre, de Règim Jurídic de les Administracions Públiques i Procediment Administratiu Comú (art. 70).

Inici procediment

Article 79

El procediment sancionador s'incoarà d'ofici per l'autoritat competent que tingui notícies dels fets que puguin constituir infraccions als preceptes d'aquesta ordenança o a la resta de l'ordenament de trànsit, per iniciativa pròpia o mitjançant denúncia dels agents de l'autoritat encarregats del servei de vigilància del trànsit i control de la seguretat viària o de qualsevol persona que tingui coneixement dels fets.

La denúncia d'aquelles infraccions que detectin o comprovin, és obligatòria per als membres de la Policia Local i dels agents auxiliars, en l'exercici de tasques de vigilància i control de la circulació vial.

Les denúncies efectuades per la Policia Local de Montgat, tindran valor probatori i respecte dels fets denunciats, sens perjudici del deure d'aquests d'aportar tots els elements probatoris que siguin possibles sobre el fet denunciat i de les proves que en defensa dels respectius drets o interessos puguin aportar els mateixos interessats.

No obstant la denuncia formulada pels agents de l'autoritat encarregats del servei de vigilància del trànsit i notificada a l'acte al denunciat, constitueix l'acta d'iniciació del procediment sancionador, a tots els efectes.

Les sancions no seran acumulades, quan una sanció sigui mitjà necessari per a cometre'n una altra, o quan un mateix fet constitueixi dues o més infraccions. En aquests casos només s'aplicarà la sanció més greu d'aquelles que correspongui.

Òrgan instructor

Article 80

La iniciació i instrucció dels procediments sancionadors correspon, en els termes de la legislació abans esmentada, al Cap de la Policia local sense perjudici de la seva delegació en un altre membre de la policia local o a l'Organisme de Gestió tributària.

Autoritat sancionadora

Article 81

D'acord amb allò que estableix l'article 68 apartat 2 del Reial Decret Legislatiu 339/1990, de 2 de març, la facultat de sancionar les infraccions dels preceptes relatius a les normes de circulació contingudes en aquesta Ordenança correspondrà a l'alcaldia que podrà delegar-la d'acord amb la legislació aplicable en els membres de la Corporació.

Classes de procediments sancionadors

Article 82

La Llei configura dos tipus de procediments, abreujat i ordinari, l'aplicació del quals vindrà determinada pel fet de pagar la multa o no, dins del termini establert.

El pagament voluntari amb reducció determina l'aplicació del procediment abreujat, del qual s'exceptuen per la Llei les infraccions previstes en els articles 65.5 h), j) i 65.6 (art.79).

Entenent que les infraccions previstes en els articles 65.5 h), j) i 65.6 de la LSV, no gaudeixen del dret a la reducció del 50 per cent per pagament i que es poden simultaniejar el pagament i la presentació d'al·legacions.

Cas que no es pagui la multa amb reducció en el termini concedit, l'expedient es tramitarà pel procediment ordinari (art. 81).

Si es presenten al·legacions en el termini concedit amb la notificació de la denúncia, un cop conclusa la instrucció i dictada la resolució adient, a proposta de l'òrgan instructor, es posarà fi a la via administrativa i la sanció es podrà executar a partir de l'endemà que es notifiqui a l'interessat, produint plens efectes.

Dijous, 4 d'octubre de 2012

Si no es presenten al·legacions en el termini concedit amb la notificació de la denúncia, aquesta tindrà l'efecte d'acte resolutori del procediment sancionador i la sanció es podrà executar transcorreguts trenta dies naturals des de la notificació de la denúncia (art. 81.5), sempre que es tracti d'infraccions lleus, greus que no comportin detracció de punts, i greus i molt greus notificades a l'acte de la denúncia.

Plec de descàrrec

Article 83

Qui no estigui d'acord amb els termes de la denúncia imposada, podrà formular un escrit de descàrrec, dins dels 15 dies següents al del lliurament de la butlleta de denúncia o notificació d'aquesta, en el qual, s'al·legarà tot allò que convingui en el seu dret, aportant i proposant les proves que estimi oportunes.

L'escrit s'adreçarà a l'Il·lm. sr. Alcalde, fent-hi constar; número de la butlleta o de notificació, data de denúncia i matrícula del vehicle. S'adjuntarà fotocòpia de la butlleta de denúncia.

Si no es presenten al·legacions ni es fa el pagament del import de la sanció en el termini indicat, la notificació tindrà efectes d'acte resolutori, i la sanció es podrà executar transcorreguts trenta dies naturals a partir de la notificació.

Proposta de resolució

Article 84

Es presentarà per l'òrgan instructor a l'Autoritat sancionadora vist l'escrit de descàrrec. Si no es presenten al·legacions, la notificació de la denúncia tindrà el caràcter de proposta de resolució.

Pagament de la sanció

Article 85

1. Les sancions de multa es poden fer efectives amb una reducció del 50 per cent, en el cas de les infraccions lleus, greus i molt greus, sobre la quantia corresponent que s'hagi consignat correctament en el butlletí de denúncia per l'agent o, si no, en la notificació posterior de l'esmentada denúncia realitzada per l'Instructor de l'expedient, sempre que el pagament s'efectuï durant els 15 dies naturals següents a aquell en què tingui lloc la notificació.

El pagament amb reducció dins el termini indicat comporta la renúncia a formular al·legacions i la finalització del procediment sense resolució expressa i només es podrà recórrer jurisdiccional contenciós administratiu en el termini de dos mesos a partir del pagament, llevat que es tracti de les infraccions previstes als articles 65.5 h) i 65.6 de la Llei de seguretat viària, a les que no és aplicable dita reducció.

2. Quan l'infractor no acrediti la seva residència legal en territori espanyol, l'agent denunciador ha de fixar provisionalment la quantia de la multa i, si no disposa l'import d'aquesta ha d'immobilitzar el vehicle. En tot cas, s'ha de tenir en compte el que preveu l'apartat anterior respecte a la reducció del 50 per cent i el dipòsit o el pagament de la multa es pot efectuar en moneda de curs legal a Espanya o de qualsevol altre país amb qui Espanya mantingui tipus oficial de canvi.

Import de les sancions

Article 86

1. Les infraccions lleus se sancionen amb una multa de fins a 100 euros; les greus, amb una multa de 200 euros; i les molt greus, amb multa de 500 euros. No obstant això, les infraccions que consisteixen a no respectar els límits de velocitat se sancionen en la quantia prevista a l'annex II d'aquesta Ordenança, La infracció recollida a l'article 65.5 h) se sanciona amb una multa de 6.000 euros. Les infraccions recollides a l'article 65.6 se sancionen amb una multa d'entre 3.000 i 20.000 euros. No obstant això, l'incompliment pel titular o l'arrendatari del vehicle amb què s'hagi comès la infracció de l'obligació d'identificar veraçment el conductor responsable de la infracció, quan sigui degudament requerit per això i no existeixi una causa justificada que ho impedeixi, la multa (prevista a l'article 65.5 j) serà el doble de la prevista per a la infracció originària que la va motivar, si és infracció lleu, i el triple, si és infracció greu o molt greu.

2. L'import de les sancions és establert per l'Ajuntament per a cadascuna de les infraccions a les normes de circulació vigents; els imports de les quanties que han de servir de base per a la formulació de les denúncies dels agents, i la

Dijous, 4 d'octubre de 2012

imposició de les sancions són els que figuren a l'annex I, quadre de sancions, sense perjudici que, per la naturalesa, circumstàncies o gravetat dels fets, motivadament en resultin altres quanties a les proposades en la denúncia o en la fase d'instrucció.

Recurs de Reposició en el procediment sancionador ordinari

Article 87

Contra la resolució sancionadora, es pot interposar recurs de reposició, amb caràcter potestatiu, en el termini d'un mes a comptar de l'endemà de la notificació.

El recurs s'ha d'interposar davant l'Alcaldia, que és el competent per resoldre'l.

La interposició del recurs de reposició no suspèn l'execució de l'acte impugnat ni de la sanció en cas que el recurrent sol·liciti la suspensió de l'execució, aquesta s'entén denegada transcorregut el termini d'un mes des de la sol·licitud sense que s'hagi resolt.

No es tindrà en compte en la resolució del recurs fets, documents i alegacions del recurrent que puguin haver estat aportats en el procediment originari.

El recurs de reposició s'entén desestimat si no hi recau resolució expressa en el termini d'un mes, i que expedida la via contenciosa administrativa.

DISPOSICIONS ADDICIONALS

Primera

L'Alcalde, o per delegació, el Regidor delegat, podrà concertar acords de col·laboració entre aquest Ajuntament i els titulars de les vies i terrenys privats que siguin utilitzats per una col·lectivitat indeterminada d'usuaris, a fi efecte d'establir protocols d'actuació sobre la matèria regulada en la present ordenança municipal i normativa sobre trànsit circulació de vehicles a motor i seguretat viària.

Segona

Les infraccions a les normes sobre trànsit, circulació de vehicles a motor, i seguretat viària, recollides al Reial Decret Legislatiu 339/1990, de 2 de març, amb les modificacions introduïdes per la Llei 5/1997, Llei 19/2001, de 19 de desembre i 17/2005, de 19 de juliol i al Reial Decret 1428/2003, de 21 de novembre i la Llei 18/2009, de 23 de novembre, i no recollides a la present ordenança municipal mitjançant el quadre de sancions annex a aquesta, i que hagin estat comeses en vies de titularitat municipal, o en terrenys de titularitat privada, situats dintre del terme municipal de Montgat, que siguin utilitzats per una col·lectivitat indeterminada d'usuaris, seran sancionades per l'Alcalde o Regidor delegat, si expressament no està atribuïda aquesta competència a una altra administració. La quantia d'aquestes infraccions serà d'un 50 % a la fixada a l'article 67 del Reial Decret Legislatiu 339/1990, de 2 de març, amb els mateixos percentatges de reducció com a mínim, sobre la quantia corresponent que s'hagi consignat correctament en el butlletí de denúncia per l'agent o, si no, en la notificació posterior de l'esmentada denúncia realitzada per l'Instructor de l'expedient, sempre que el pagament s'efectuï durant els 15 dies naturals següents a aquell en què tingui lloc la notificació. Per a imposar l'import amb aquest percentatge del 50 %, es seguirà l'establert als quadres de sancions facilitats pels organismes competents. Sempre respectant els límits marcats per la legislació vigent en cada cas, en quant a la potestat sancionadora dels Ajuntaments.

DISPOSICIÓ DEROGATÒRIA

Queden derogades totes les anteriors disposicions municipals d'igual o inferior rang que s'hi oposin a aquesta ordenança.

DISPOSICIÓ FINAL

La present Ordenança de circulació, aprovada pel Ple de la Corporació en sessió celebrada en Montgat, el..., entrarà en vigor l'endemà de la seva publicació al *Butlletí Oficial de la Província de Barcelona*.

Dijous, 4 d'octubre de 2012

ANNEX I

IMPORTS I QUANTIES CORRESPONENTS A LES DIFERENTS INFRACCIONS A LA NORMATIVA EN MATÈRIA DE TRÀNSIT, SEGURETAT VIÀRIA I CIRCULACIÓ DE VEHICLES, QUE HAN DE SERVIR DE BASE ALS AGENTS DE L'AUTORITAT ENCARREGATS DE LA VIGILÀNCIA DEL TRÀNSIT A MONTGAT, A L'HORA DE FORMULAR LES DENÚNCIES DE CARÀCTER MUNICIPAL.

1. INFRACCIONS ESTÀTIQUES

ESTACIONAMENTS PROHIBITS

| ART | OPCIÓ | TEXT | Infracció | N | Quantia | Punts | Quantia 50% |
|-----|-------|------|--|---|---------|-------|-------------|
| 38 | 3 | OM | ESTACIONAR EN ZONES SENYALITZADES HORIZONTALMENT (MARQUES AL PAVIMENT), FORA DEL PERÍMETRE MARCAT | L | 60 | 0 | 30 |
| 38 | 4 | OM | ESTACIONAR EL VEHICLE SENSE ADOPTAR EL CONDUCTOR LES PRECAUCIONS AL SEU ABAST PER IMPEDIR QUE EL VEHICLE ES POSI EN MARXA O ES DESPLACI DEL SEU LLOC D'ESTACIONAMENT | L | 60 | 0 | 30 |
| 38 | 5 | OM | ESTACIONAR UN REMOLC, SEMIREMOLC O CARAVANA A LA VIA PUBLICA, SEPARAT DEL VEHICLE TRACTOR | L | 60 | 0 | 30 |
| 39 | 1B | OM | ESTACIONAR A MENYS DE CINQ METRES DE LA CANTONADA | L | 60 | 0 | 30 |
| 39 | 1E | OM | ESTACIONAR EN PLENA CALÇADA | L | 80 | 0 | 40 |
| 39 | 1O | OM | ESTACIONAR EN ZONES QUE EVENTUALMENT HAN DE SER OCUPADES PER ACTIVITATS AUTORITZADES, O HAGIN DE SER OBJECTE DE NETEJA, REPARACIONS, SENYALITZACIÓ, PODA D'ARBRES I D'ALTRES | L | 80 | 0 | 40 |
| 39 | 1R | OM | ESTACIONAR EL VEHICLE PARCIALMENT SOBRE LA VORERA | L | 60 | 0 | 30 |
| 39 | 1R | OM | ESTACIONAR EL VEHICLE TOTALMENT SOBRE LA VORERA | L | 80 | 0 | 40 |
| 39 | 1S | OM | ESTACIONAR EN DOBLE FILA DAVANT D'UN CONTENIDOR O ALGUN ALTRE ELEMENT | L | 60 | 0 | 30 |
| 39 | 1L | OM | ESTACIONAR EN ZONA RESERVADA A SERVEI PÚBLIC, POLICIA, JUTJATS O AUTORITATS | L | 60 | 0 | 30 |
| 39 | 1A | OM | ESTACIONAR EN ZONA PROHIBIDA PER SENYAL "PROHIBIT PARAR" | L | 60 | 0 | 30 |
| 39 | 1I | OM | ESTACIONAR EN ZONES RESERVADES AL PAS O ESBARJO DELS VIANANTS, REFUGIS O PASSEIG | L | 60 | 0 | 30 |
| 39 | 1I | OM | ESTACIONAR EL VEHICLE EN PLACES O PARCS | L | 80 | 0 | 40 |
| 39 | 1A | OM | ESTACIONAR EN ZONA RESERVADA A L'ESTACIONAMENT DE MOTOCICLETES | L | 60 | 0 | 30 |
| 39 | 1A | OM | ESTACIONAR EN ZONA PROHIBIDA PER SENYAL "PROHIBIT ESTACIONAR" | L | 60 | 0 | 30 |
| 39 | 1LL | OM | ESTACIONAR SENSE DEIXAR UNA SEPARACIÓ D'UN METRE ENTRE EL VEHICLE I ELS IMMOBLES EN CARRERS SENSE VORERES | L | 60 | 0 | 30 |
| 39 | 1R | OM | ESTACIONAR UNA MOTOCICLETA O CICLOMOTOR SOBRE LA VORERA | L | 60 | 0 | 30 |
| 39 | 1J | OM | ESTACIONAR EL VEHICLE SOBRE ZONA DESTINADA A CONTENIDORS | L | 60 | 0 | 30 |
| 70 | 8 | OM | ESTACIONAR EL VEHICLE A LA VIA PUBLICA PER MES DE UN MES CONSECUTIU | L | 60 | 0 | 30 |
| 70 | 9 | OM | DEIXAR EL VEHICLE ESTACIONAT EL QUAL PRESENTA DESPERFECTES O UNA PALESA MANCA DE CONSERVACIÓ QUE PERMETI PRESUMIR RACIONALMENT EL SEU ABANDONAMENT | L | 80 | 0 | 40 |

Butlletí Oficial de la Província de Barcelona

Dijous, 4 d'octubre de 2012

| ART | OPCIÓ | TEXT | Infracció | N | Quantia | Punts | Quantia 50% |
|-----|-------|------|--|---|---------|-------|-------------|
| 90 | 2 | RGC | ESTACIONAR UN VEHICLE EN EL COSTAT ESQUERRE DE LA CALÇADA, EN RELACIÓ AMB EL SENTIT DE LA SEVA MARXA, EN VIA URBANA DE DOBLE SENTIT | L | 80 | 0 | 40 |
| 91 | 2L | RGC | ESTACIONAR EL VEHICLE AL MIG DE LA CALÇADA | G | 200 | 0 | 100 |
| 91 | 2A | RGC | ESTACIONAR EL VEHICLE DE FORMA QUE NO PERMETI EL PAS D'ALTRES VEHICLES | G | 200 | 0 | 100 |
| 92 | 2 | RGC | ESTACIONAR EL VEHICLE DE MANERA QUE NO PERMET LA MILLOR UTILITZACIÓ DE L'ESPAI DISPONIBLE QUE QUEDA | L | 60 | 0 | 30 |
| 94 | 2A | RGC | ESTACIONAR EL VEHICLE EN UN CARRIL DESTINAT A L'ÚS EXCLUSIU DEL TRANSPORT PÚBLIC URBÀ | G | 200 | 0 | 100 |
| 94 | 2A | RGC | ESTACIONAR EL VEHICLE EN CARRIL O PART DE LA VIA RESERVADA EXCLUSIVAMENT PER AL SERVEI DE DETERMINATS USUARIS | G | 200 | 0 | 100 |
| 94 | 2A | RGC | ESTACIONAR EL VEHICLE EN CARRIL RESERVAT PER A LES BICICLETES | G | 200 | 0 | 100 |
| 94 | 2A | RGC | ESTACIONAR EL VEHICLE EN CRUÏLLA O EN LES SEVES PROXIMITATS, DIFICULTANT EL GIR A ALTRES VEHICLES | G | 200 | 0 | 100 |
| 94 | 2G | RGC | ESTACIONAR EN DOBLE FILA | G | 200 | 0 | 100 |
| 91 | 2H | RGC | ESTACIONAR EN DOBLE FILA SENSE CONDUCTOR | G | 200 | 0 | 100 |
| 94 | 2 | RGC | ESTACIONAR EL VEHICLE EN LA CRUÏLLA INDICADA, GENERANT PERILL PER MANCA DE VISIBILITAT | G | 200 | 0 | 100 |
| 94 | 2A | RGC | ESTACIONAR EN LLOC ON S'IMPEDEIXI LA VISIBILITAT DE LA SENYALITZACIÓ ALS USUARIS A QUI ELS AFECTA | G | 200 | 0 | 100 |
| 94 | 2A | RGC | ESTACIONAR EL VEHICLE EN UN PAS PER A CICLISTES | G | 200 | 0 | 100 |
| 94 | 2A | RGC | ESTACIONAR EN PAS DE VIANANTS | G | 200 | 0 | 100 |
| 94 | 2A | RGC | ESTACIONAR EN UN PAS INFERIOR | G | 200 | 0 | 100 |
| 91 | 2I | RGC | ESTACIONAR EL VEHICLE EN UNA PARADA DE TRANSPORT PÚBLIC, SENYALITZADA I DELIMITADA | G | 200 | 0 | 100 |
| 91 | 2G | RGC | ESTACIONAR EL VEHICLE EN UNA ZONA RESERVADA A CÀRREGA I DESCÀRREGA DURANT LES HORES D'UTILITZACIÓ | G | 200 | 0 | 100 |
| 94 | 2A | RGC | ESTACIONAR EL VEHICLE EN ZONA DESTINADA A PARADA D'ÚS EXCLUSIU DEL TRANSPORT PÚBLIC URBÀ | G | 200 | 0 | 100 |
| 94 | 2A | RGC | ESTACIONAR EL VEHICLE EN UNA ZONA DESTINADA PER A ESTACIONAMENT D'ÚS EXCLUSIU PEL TRANSPORT PÚBLIC URBÀ | G | 200 | 0 | 100 |
| 94 | 2C | RGC | ESTACIONAR EL VEHICLE EN ZONA SENYALITZADA PER A CARREGA I DESCARREGA | L | 80 | 0 | 40 |
| 94 | 2A | RGC | ESTACIONAR EL VEHICLE EN ZONA SENYALITZADA PER A L'ÚS EXCLUSIU DE MINUSVÁLIDS | G | 200 | 0 | 100 |
| 94 | 2A | RGC | ESTACIONAR EL VEHICLE OBLIGANT ALS ALTRES USUARIS A FER MANIOBRES | G | 200 | 0 | 100 |
| 91 | 1 | RGC | ESTACIONAR EL VEHICLE OBSTACULITZANT LA CIRCULACIÓ O CREANT PERILL PER A D'ALTRES USUARIS | G | 200 | 0 | 100 |
| 94 | 2E | RGC | ESTACIONAR EL VEHICLE RESSENYAT EN UN PASSEIG O RESTA DE ZONES DESTINADES AL PAS DE VIANANTS | G | 200 | 0 | 100 |
| 92 | 1 | RGC | ESTACIONAR EL VEHICLE SENSE SITUAR-LO PARAL·LELAMENT A LA VORA DE LA CALÇADA | L | 80 | 0 | 40 |
| 91 | 2M | RGC | ESTACIONAR EL VEHICLE SOBRE LA VORERA OBSTACULITZANT GREUMENT EL PAS DELS VIANANTS PER LA MATEIXA, OBLIGANT-LOS A TRANSITAR PER LA CALÇADA AMB RISC PER LA SEVA INTEGRITAT | G | 200 | 0 | 100 |
| 94 | 2A | RGC | ESTACIONAR EN UN PAS A NIVELL | G | 200 | 0 | 100 |

Butlletí Oficial de la Província de Barcelona

Dijous, 4 d'octubre de 2012

| ART | OPCIÓ | TEXT | Infracció | N | Quantia | Punts | Quantia 50% |
|-----|-------|------|--|---|---------|-------|-------------|
| 94 | 2A | RGC | ESTACIONAR EN UN REVOLT DE VISIBILITAT REDUÏDA | G | 200 | 0 | 100 |
| 94 | 2A | RGC | ESTACIONAR EN UN TÚNEL | G | 200 | 0 | 100 |
| 94 | 2E | RGC | ESTACIONAR SOBRE LA VORERA CREAMT PERILL I OBSTACULITZANT GREUMENT LA CIRCULACIÓ O CONSTITUÏNT UN RISC PER ALS VIANANTS | G | 200 | 0 | 100 |
| 91 | 1 | RGC | ESTACIONAR UN VEHICLE DE MANERA QUE CONSTITUEIX UN RISC PER ALS ALTRES USUARIS | G | 200 | 0 | 100 |
| 91 | 2B | RGC | ESTACIONAR UN VEHICLE DE MANERA QUE IMPEDEIXI INCORPORAR-SE A LA CIRCULACIÓ A UN ALTRE VEHICLE PARAT O ESTACIONAT DEGUDAMENT A LA VIA URBANA | G | 200 | 0 | 100 |
| 91 | 2C | RGC | ESTACIONAR UN VEHICLE DE MANERA QUE IMPEDEIXI LA SORTIDA O L'ACCÉS A UN IMMOBLE DE PERSONES O ANIMALS, O DE VEHICLES EN UN GUAL SENYALITZAT CORRECTAMENT | G | 200 | 0 | 100 |
| 91 | 2F | RGC | ESTACIONAR UN VEHICLE DE MANERA QUE S'IMPEDEIXI EL GIR AUTORITZAT PEL SENYAL CORRESPONENT | G | 200 | 0 | 100 |
| 91 | 2D | RGC | ESTACIONAR UN VEHICLE DE MANERA QUE S'OBSTACULITZI LA NORMAL UTILITZACIÓ DE LES VORERES REBAIXADES PER A DISMINUÏTS FÍSICS | G | 200 | 0 | 100 |
| 94 | 2F | RGC | ESTACIONAR DAVANT D'UN GUAL SENYALITZAT CORRECTAMENT | G | 200 | 0 | 100 |
| 91 | 2E | RGC | ESTACIONAR EL VEHICLE A LES MEDIANES, SEPARACIONS, ILLETES O ALTRES ELEMENTS DE CANALITZACIÓ DEL TRÀNSIT | G | 200 | 0 | 100 |
| 91 | 2J | RGC | ESTACIONAR EL VEHICLE EN ESPAIS RESERVATS EXPRESSAMENT A SERVEIS D'URGÈNCIA I SEGURETAT | G | 200 | 0 | 100 |
| 94 | 2A | RGC | ESTACIONAR EN UN CANVI DE RASANT DE VISIBILITAT REDUÏDA, O EN LES SEVES PROXIMITATS | G | 200 | 0 | 100 |
| 171 | | RGC | NO OBEIR UNA MARCA GROGA EN "ZIG-ZAG" DE PROHIBICIÓ D'ESTACIONAMENT | L | 60 | 0 | 30 |
| 171 | | RGC | NO OBEIR UNA MARCA GROGA LONGITUDINAL DISCONTINUA DE PROHIBICIÓ D'ESTACIONAMENT | L | 60 | 0 | 30 |
| 171 | | RGC | PARAR O ESTACIONAR EN UNA ZONA SENYALITZADA AMB UNA MARCA GROGA LONGITUDINAL CONTINUA | L | 60 | 0 | 30 |

1. ZONES D'ESTACIONAMENT CONTROLAT HORÀRIA MENT

| ART | OPCIÓ | TEXT | Infracció | N | Quantia | Punts | Quantia 50% |
|-----|-------|------|---|---|---------|-------|-------------|
| 42 | 1 | OM | NO POSAR EL DISC O COMPROVANT HORARI, EN ZONA SENYALITZADA AMB LIMITACIÓ HORÀRIA | L | 60 | 0 | 30 |
| 42 | 3 | OM | EXCEDIR LÍMIT HORARI INDICAT EN EL COMPROVANT I/O AUTORITZACIÓ D'ESTACIONAMENT | L | 30 | 0 | 15 |
| 42 | 2 | OM | NO COL·LOCAR EL COMPROVANT HORARI O DE PAGAMENT EN LLOC VISIBLE, EN ZONA SENYALITZADA AMB LIMITACIÓ HORÀRIA | L | 60 | 0 | 30 |
| 42 | 3 | OM | EXCEDIR TIQUET HORARI AUTORITZAT EN ZONA DE PARQUÍMETRES | L | 30 | 0 | 15 |

PARADES PROHIBIDES

| ART | OPCIÓ | TEXT | Infracció | N | Quantia | Punts | Quantia 50% |
|-----|-------|------|---|---|---------|-------|-------------|
| 92 | 1 | RGC | PARAR EL VEHICLE SENSE SITUAR-LO PARAL·LELAMENT A LA VORA DE LA CALÇADA | L | 60 | 0 | 30 |
| 94 | 1B | RGC | PARAR EL VEHICLE EN PAS DE VIANANTS | G | 200 | 0 | 100 |
| 91 | 1 | RGC | PARAR UN VEHICLE DE MANERA QUE CONSTITUEIX UN RISC PER ALTRES USUARIS | G | 200 | 0 | 100 |

Butlletí Oficial de la Província de Barcelona

Dijous, 4 d'octubre de 2012

| ART | OPCIÓ | TEXT | Infracció | N | Quantia | Punts | Quantia 50% |
|-----|-------|------|---|---|---------|-------|-------------|
| 91 | 2D | RGC | PARAR UN VEHICLE DE MANERA QUE S'OBSTACULITZI LA NORMAL UTILITZACIÓ DE LES VORERES REBAIXADES PER A DISMINUÏTS FÍSICS | G | 200 | 0 | 100 |
| 91 | 2F | RGC | PARAR UN VEHICLE DE MANERA QUE S'IMPEDEIXI EL GIR AUTORITZAT PEL SENYAL CORRESPONENT | G | 200 | 0 | 100 |
| 94 | 1A | RGC | PARAR EN UN CANVI DE RASANT DE VISIBILITAT REDUÏDA, O EN LES SEVES PROXIMITATS | G | 200 | 0 | 100 |
| 94 | 1B | RGC | PARAR EL VEHICLE EN PAS DE VIANANTS | G | 200 | 0 | 100 |
| 94 | 1C | RGC | PARAR EL VEHICLE EN CARRIL O PART DE LA VIA RESERVADA EXCLUSIVAMENT PER AL SERVEI DE DETERMINATS USUARIS | G | 200 | 0 | 100 |
| 94 | 1B | RGC | PARAR EL VEHICLE EN PAS RESERVAT A CICLISTES | G | 200 | 0 | 100 |
| 94 | 1D | RGC | PARAR EL VEHICLE EN CRUÏLLA O EN LES SEVES PROXIMITATS DIFICULTANT EL GIR A ALTRES VEHICLES | G | 200 | 0 | 100 |
| 94 | 1D | RGC | PARAR EL VEHICLE EN LA CRUÏLLA INDICADA, GENERANT PERILL PER MANCA DE VISIBILITAT | G | 200 | 0 | 100 |
| 94 | 1F | RGC | PARAR EL VEHICLE OBLIGANT ALS ALTRES USUARIS A FER MANIOBRES | G | 200 | 0 | 100 |
| 94 | 1F | RGC | PARAR EL VEHICLE EN LLOC ON S'IMPEDEIXI LA VISIBILITAT DE LA SENYALITZACIÓ ALS USUARIS A QUI ELS AFECTA | G | 200 | 0 | 100 |
| 94 | 1H | RGC | PARAR EL VEHICLE EN CARRIL RESERVAT PER A LES BICICLETES | G | 200 | 0 | 100 |
| 94 | 1J | RGC | PARAR EL VEHICLE EN UNA ZONA SENYALITZADA PER A L'ÚS EXCLUSIU DE MINUSVÀLIDS | G | 200 | 0 | 100 |
| 91 | 2E | RGC | PARAR EL VEHICLE A LES MEDIANES, SEPARACIONS, ILLETES O ALTRES ELEMENTS DE CANALITZACIÓ DEL TRÀNSIT | G | 200 | 0 | 100 |
| 91 | 2A | RGC | PARAR EL VEHICLE DE FORMA QUE NO PERMETI EL PAS D'ALTRES VEHICLES | G | 200 | 0 | 100 |
| 91 | 1 | RGC | PARAR EL VEHICLE OBSTACULITZANT LA CIRCULACIÓ O CREANT PERILL PER A D'ALTRES USUARIS | G | 200 | 0 | 100 |
| 91 | 2M | RGC | PARAR EL VEHICLE SOBRE LA VORERA OBSTACULITZANT GREUMENT EL PAS DELS VIANANTS PER LA MATEIXA, OBLIGANT-LOS A TRANSITAR PER LA CALÇADA AMB RISC PER A LA SEVA INTEGRITAT | G | 200 | 0 | 100 |
| 91 | 2B | RGC | PARAR UN VEHICLE DE MANERA QUE IMPEDEIXI LA SORTIDA O L'ACCÉS A UN IMMOBLE DE PERSONES O ANIMALS, O DE VEHICLES EN UN GUAL SENYALITZAT CORRECTAMENT | G | 200 | 0 | 100 |
| 91 | 2B | RGC | PARAR UN VEHICLE DE MANERA QUE IMPEDEIXI INCORPORAR-SE A LA CIRCULACIÓ A UN ALTRE VEHICLE PARAT O ESTACIONAT DEGUDAMENT A LA VIA URBANA | G | 200 | 0 | 100 |
| 92 | 2 | RGC | PARAR EL VEHICLE DE MANERA QUE NO PERMET LA MILLOR UTILITZACIÓ DE L'ESPAI DISPONIBLE QUE QUEDA | G | 200 | 0 | 100 |

DETENCIÓ D'UN VEHICLE EN UN PAS A NIVELL, PONT MÒBIL O TÚNEL

| ART | OPCIÓ | TEXT | Infracció | N | Quantia | Punts | Quantia 50% |
|-----|-------|------|---|---|---------|-------|-------------|
| 97 | 3 | RGC | NO SITUAR EL VEHICLE IMMOBILITZAT EL MÉS A LA DRETA POSSIBLE, DINS UN TÚNEL O UN PAS INFERIOR ON S'HI PRODUEIX UN INCENDI, DE MANERA QUE OBSTRUEIX EL PAS ALS VEHICLES D'EMERGÈNCIA | L | 80 | 0 | 40 |
| 97 | 3 | RGC | NO APAGAR EL MOTOR EL CONDUCTOR D'UN VEHICLE IMMOBILITZAT DINS UN TÚNEL O UN PAS INFERIOR ON S'HI PRODUEIX UN INCENDI | L | 80 | 0 | 40 |

Butlletí Oficial de la Província de Barcelona

Dijous, 4 d'octubre de 2012

| ART | OPCIÓ | TEXT | Infracció | N | Quantia | Punts | Quantia 50% |
|-----|-------|------|---|---|---------|-------|-------------|
| 97 | 3 | RGC | ABANDONAR EL VEHICLE, EL CONDUCTOR D'UN VEHICLE IMMOBILITZAT PER NECESSITATS DE LA CIRCULACIÓ EN L'INTERIOR D'UN TÚNEL O D'UN PAS INFERIOR | L | 80 | 0 | 40 |
| 97 | 3 | RGC | NO CONNECTAR EL SENYAL D'EMERGÈNCIA EL CONDUCTOR D'UN VEHICLE IMMOBILITZAT DINS D'UN TÚNEL O UN PAS INFERIOR PER NECESSITATS DE LA CIRCULACIÓ | L | 80 | 0 | 40 |
| 97 | 3 | RGC | NO MANTENIR ENCESOS ELS LLUMS DE POSICIÓ, EL CONDUCTOR D'UN VEHICLE IMMOBILITZAT DINS UN TÚNEL O UN PAS INFERIOR PER NECESSITATS DE LA CIRCULACIÓ | L | 80 | 0 | 40 |
| 97 | 3 | RGC | NO APAGAR EL MOTOR EL CONDUCTOR D'UN VEHICLE IMMOBILITZAT DINS D'UN TÚNEL O UN PAS INFERIOR ON S'HI PER NECESSITATS DE LA CIRCULACIÓ | L | 80 | 0 | 40 |
| 97 | 3 | RGC | NO DETENIR-SE, EL CONDUCTOR D'UN VEHICLE IMMOBILITZAT DINS UN TÚNEL O PAS INFERIOR PER NECESSITATS DE LA CIRCULACIÓ, EL MÉS LLUNY POSSIBLE DEL VEHICLE QUE EL PRECEDEIX | L | 80 | 0 | 40 |
| 97 | 3A | RGC | NO APAGAR EL MOTOR, EL CONDUCTOR D'UN VEHICLE IMMOBILITZAT DINS UN TÚNEL O UN PAS INFERIOR PER MOTIUS D'EMERGÈNCIA | L | 80 | 0 | 40 |
| 97 | 3A | RGC | NO CONNECTAR EL SENYAL D'EMERGÈNCIA, EL CONDUCTOR D'UN VEHICLE IMMOBILITZAT DINS D'UN TÚNEL O UN PAS INFERIOR PER MOTIUS D'EMERGÈNCIA | L | 80 | 0 | 40 |
| 97 | 3A | RGC | NO MANTENIR ENCESOS ELS LLUMS DE POSICIÓ, EL CONDUCTOR D'UN VEHICLE IMMOBILITZAT DINS D'UN TÚNEL O UN PAS INFERIOR PER MOTIUS D'EMERGÈNCIA | L | 80 | 0 | 40 |
| 97 | 3B | RGC | NO DIRIGIR EL VEHICLE IMMOBILITZAT DINS D'UN TÚNEL O UN PAS INFERIOR PER MOTIUS D'EMERGÈNCIA, CAP A LA ZONA RESERVADA PER A EMERGÈNCIA QUAN ÉS POSSIBLE | L | 80 | 0 | 40 |
| 97 | 3B | RGC | NO SITUAR EL VEHICLE, EL CONDUCTOR D'UN VEHICLE IMMOBILITZAT DINS UN TÚNEL O UN PAS INFERIOR PER MOTIUS D'EMERGÈNCIA, EL MÉS A PROP POSSIBLE DELS COSTAT DRET DE LA CALÇADA | L | 80 | 0 | 40 |
| 97 | 3C | RGC | NO COL·LOCAR ELS DISPOSITIUS DE PRESSENYALITZACIÓ DE PERILL EL CONDUCTOR D'UN VEHICLE IMMOBILITZAT DINS D'UN TÚNEL O UN PAS INFERIOR PER MOTIUS D'EMERGÈNCIA | L | 80 | 0 | 40 |
| 97 | 3F | RGC | NO SORTIR D'UN TÚNEL O UN PAS INFERIOR, EL CONDUCTOR D'UN VEHICLE AVARIAT, QUAN L'AVARIA PERMET CONTINUAR LA MARXA DEL VEHICLE | L | 80 | 0 | 40 |

OBJECTES I DANYS A LA VIA PUBLICA

| ART | OPCIÓ | TEXT | Infracció | N | Quantia | Punts | Quantia 50% |
|-----|-------|------|--|---|---------|-------|-------------|
| 5 | 1 | RGC | CREAR UN OBSTACLE O PERILL A LA VIA I NO ADOPTAR LES MESURES NECESSÀRIES PER FER-LO DESAPARÈIXER COM MÉS AVIAT MILLOR (INDICAR OBSTACLE O PERILL EXISTENT) | L | 60 | 0 | 30 |
| 5 | 1 | RGC | CREAR UN OBSTACLE O PERILL A LA VIA I NO ADOPTAR LES MESURES NECESSÀRIES PERQUÈ PUGUI SER ADVERTIT PER LA RESTA D'USUARIS (INDICAR OBSTACLE O PERILL EXISTENT) | L | 60 | 0 | 30 |
| 5 | 1 | RGC | CREAR UN OBSTACLE O PERILL A LA VIA I NO ADOPTAR LES MESURES NECESSÀRIES PERQUÈ NO DIFICULTI LA CIRCULACIÓ (INDICAR OBSTACLE O PERILL EXISTENT) | L | 60 | 0 | 30 |
| 5 | 3 | RGC | NO SENYALITZAR DE FORMA EFICAÇ UN OBSTACLE O PERILL CREAT A LA VIA, PER AVISAR QUE HI ÉS (INDICAR L'OBSTACLE O PERILL EXISTENT I FORMA DE SENYALITZACIÓ) | L | 60 | 0 | 30 |

Butlletí Oficial de la Província de Barcelona

Dijous, 4 d'octubre de 2012

| ART | OPCIÓ | TEXT | Infracció | N | Quantia | Punts | Quantia 50% |
|-----|-------|------|--|---|---------|-------|-------------|
| 5 | 6 | RGC | DETENIR, PARAR O ESTACIONAR UN VEHICLE DESTINAT A SERVEIS D'URGÈNCIA O ASSISTÈNCIA MECÀNICA EN LLOC DIFERENT DEL FIXAT PER L'AGENT DE L'AUTORITAT. | L | 80 | 0 | 40 |
| 6 | 1 | RGC | LLENÇAR A LA VIA O A LES SEVES PROXIMITATS QUALSEVOL OBJECTE QUE POT DONAR LLOC A LA PRODUCCIÓ D'INCENDIS | G | 200 | 4 | 100 |
| 6 | 1 | RGC | LLENÇAR A LA VIA O A LES SEVES PROXIMITATS QUALSEVOL OBJECTE QUE PUGUI PROVOCAR ACCIDENTS DE CIRCULACIÓ | G | 200 | 4 | 100 |
| 6 | | RGC | LLENÇAR A LA VIA O A LES SEVES PROXIMITATS QUALSEVOL OBJECTE QUE POT POSAR EN PERILL LA SEGURETAT VIÀRIA | G | 200 | 0 | 100 |
| 6 | 1 | RGC | LLENÇAR A LA VIA O A LES SEVES PROXIMITATS, UN USUARI NO CONDUCTOR, QUALSEVOL OBJECTE QUE PUGUI DONAR LLOC A LA PRODUCCIÓ D'INCENDIS | G | 200 | 0 | 100 |

CONTAMINACIÓ VIA PÚBLICA

| ART | OPCIÓ | TEXT | Infracció | N | Quantia | Punts | Quantia 50% |
|-----|-------|------|---|---|---------|-------|-------------|
| 7 | 1 | RGC | NO COL·LABORAR, EL CONDUCTOR DEL VEHICLE RESSENYAT, EN LES PROVES DE DETECCIÓ DE POSSIBLES DEFICIÈNCIES EN L'EMISSIÓ DE PERTORBACIONS ELECTROMAGNÈTIQUES, SOROLLS, GASOS O FUMS | L | 60 | 0 | 30 |
| 7 | 2 | RGC | CIRCULAR AMB EXPULSIÓ LLIURE DE GASOS, SENSE EL DISPOSITIU SILENCIADOR D'EXPLOSIONS | L | 60 | 0 | 30 |
| 7 | 2 | RGC | CIRCULAR EXPULSANT ELS GASSOS DEL MOTOR A TRAVÉS D'UN TUB RESSONADOR | L | 60 | 0 | 30 |
| 7 | 2 | RGC | CIRCULAR AMB EL SILENCIADOR INCOMPLET, INADEQUAT O DETERIORAT | L | 60 | 0 | 30 |
| 7 | 1 | RGC | EMETRE GASOS O FUMS PER DAMUNT DELS LÍMITS REGLAMENTARIS | L | 60 | 0 | 30 |
| 29 | 1 | OM | CIRCULAR PRODUINT SOROLLS OCASIONATS PER ACCELERACIONS BRUSQUES I INNECESSÀRIES | L | 80 | 0 | 40 |
| 29 | 2 | OM | USAR INDEGUDAMENT ELS SENYALS ACÚSTICS FORA DELS CASOS D'EMERGÈNCIA I DELS CONTEMPLATS A LA NORMATIVA VIGENT SOBRE CIRCULACIÓ DE VEHICLES I SEGURETAT VIÀRIA | L | 60 | 0 | 30 |

CARREGA I DESCARREGA

| ART | OPCIÓ | TEXT | Infracció | N | Quantia | Punts | Quantia 50% |
|-----|-------|------|--|---|---------|-------|-------------|
| 16 | B | RGC | REALITZAR A LA VIA OPERACIONS DE CÀRREGA I DESCÀRREGA SENSE FER-HO, ESSENT POSSIBLE, PEL COSTAT DEL VEHICLE MÉS PROPER AL COSTAT DE LA CALÇADA | L | 60 | 0 | 30 |
| 16 | C | RGC | REALITZAR A LA VIA OPERACIONS DE CÀRREGA I DESCÀRREGA DE MANERA QUE ES DIPOSITA LA MERCADERIA A LA CALÇADA, AL VORAL O A LA ZONA DE VIANANTS | L | 60 | 0 | 30 |
| 16 | | RGC | REALITZAR DINS LA VIA OPERACIONS DE CARREGA I DESCARREGA | L | 60 | 0 | 30 |

Butlletí Oficial de la Província de Barcelona

Dijous, 4 d'octubre de 2012

| ART | OPCIÓ | TEXT | Infracció | N | Quantia | Punts | Quantia 50% |
|-----|-------|------|--|---|---------|-------|-------------|
| 16 | | RGC | REALITZAR DINS LA VIA OPERACIONS DE CARREGA I DESCARREGA OCASIONANT PERILL O PERTORBACIONS GREUS AL TRÀNSIT D'ALTRES USUARIS | L | 80 | 0 | 40 |
| 16 | A | RGC | REALITZAR A LA VIA OPERACIONS DE CARREGA O DESCARREGA SENSE RESPECTAR LES DISPOSICIONS SOBRE LA PARADA I L'ESTACIONAMENT | L | 60 | 0 | 30 |
| 16 | A | RGC | REALITZAR A LA VIA OPERACIONS DE CARREGA I DESCARREGA SENSE RESPECTAR LES DISPOSICIONS DE LES AUTORITATS MUNICIPALS SOBRE HORES I LLOCS ADEQUATS | L | 60 | 0 | 30 |
| 16 | C | RGC | REALITZAR A LA VIA OPERACIONS DE CÀRREGA I DESCÀRREGA SENSE MITJANS SUFICIENTS PER ACONSEGUIR LA MÀXIMA CELERITAT | L | 60 | 0 | 30 |
| 16 | C | RGC | REALITZAR A LA VIA OPERACIONS DE CÀRREGA I DESCÀRREGA DE MANERA QUE ES PRODUÏXEN SOROLLS O MOLÈSTIES INNECESSARIS | L | 60 | 0 | 30 |

CÀRREGA DE VEHICLES I TRANSPORT DE MERCADERIES O COSES

DIMENSIONS DEL VEHICLE I DE LA CÀRREGA

| ART | OPCIÓ | TEXT | Infracció | N | Quantia | Punts | Quantia 50% |
|-----|-------|------|---|---------|---------|-------|-------------|
| 13 | 2 | RGC | CIRCULAR AMB UN VEHICLE, SENSE AUTORITZACIÓ ESPECIAL, AMB UNA CÀRREGA INDIVISIBLE, SUPERANT L'ALÇADA MÀXIMA REGLAMENTÀRIA | 67.2LSV | 500 | 0 | 250 |
| 13 | 2 | RGC | CIRCULAR SENSE AUTORITZACIÓ ESPECIAL, AMB UN VEHICLE QUE TRANSPORTA CÀRREGA INDIVISIBLE, LES DIMENSIONS DEL QUAL, INCLOSA LA CÀRREGA, EXCEDEIXEN DEL LÍMITS REGLAMENTARIS (DETALLAR DIMENSIONS DEL VEHICLE O LIMITACIONS DE LA VIA) | 67.2LSV | 500 | 0 | 250 |

DISPOSICIÓ DE LA CÀRREGA

| ART | OPCIÓ | TEXT | Infracció | N | Quantia | Punts | Quantia 50% |
|-----|-------|------|--|---|---------|-------|-------------|
| 14 | 1A | RGC | CIRCULAR AMB UN VEHICLE AMB UNA CÀRREGA QUE POT ARROSSEGAR-SE, CAURE SOBRE LA VIA O DESPLAÇAR-SE DE MANERA PERILLOSA A CAUSA DEL SEU CONDICIONAMENT | G | 200 | 0 | 100 |
| 14 | 1B | RGC | CIRCULAR AMB UN VEHICLE AMB UNA CÀRREGA QUE POT COMPROMETRE L'ESTABILITAT DEL VEHICLE A CAUSA DEL SEU CONDICIONAMENT | G | 200 | 0 | 100 |
| 14 | 1C | RGC | CIRCULAR AMB UN VEHICLE AMB UNA CÀRREGA QUE PRODUÏX SOROLL, POLS O ALTRES MOLÈSTIES QUE ES PODEN EVITAR | L | 60 | 0 | 30 |
| 14 | 1D | RGC | CIRCULAR AMB UN VEHICLE AMB UNA CÀRREGA QUE OCULTA ELS DISPOSITIUS D'ENLLUMENAT O DE SENYALITZACIÓ LLUMINOSA, LES PLAQUES O ELS DISTINTIUS OBLIGATORIS O ADVERTÈNCIES MANUALES DEL CONDUCTOR | L | 60 | 0 | 30 |

Butlletí Oficial de la Província de Barcelona

Dijous, 4 d'octubre de 2012

| ART | OPCIÓ | TEXT | Infracció | N | Quantia | Punts | Quantia 50% |
|-----|-------|------|--|---|---------|-------|-------------|
| 14 | 2 | RGC | CIRCULAR AMB UN VEHICLE SENSE PORTAR COBERTES, TOTALMENT I EFICAÇMENT, LES MATÈRIES QUE PRODUÏXEN POLS O QUE PODEN CAURE | L | 60 | 0 | 30 |

DIMENSIONS DE LA CÀRREGA

| ART | OPCIÓ | TEXT | Infracció | N | Quantia | Punts | Quantia 50% |
|-----|-------|------|--|---|---------|-------|-------------|
| 15 | 2 | RGC | CIRCULAR AMB UN VEHICLE DESTINAT AL TRANSPORT DE MERCADERIES, LA CÀRREGA INDIVISIBLE DEL QUAL SOBRESURT DELS LÍMITS REGLAMENTARIS EN EL CAS DE BIGUES, PALS, TUBS I ALTRES CÀRREGUES DE LONGITUD INDIVISIBLE: • EN ELS VEHICLES DE LONGITUD SUPERIOR A 5 METRES, LA CÀRREGA POT SOBRESORTIR FINS A 2 METRES PER DAVANT I 3 METRES PER DARRERE • EN VEHICLES DE LONGITUD IGUAL O INFERIOR A 5 METRES, LA CÀRREGA POT SOBRESORTIR FINS A UN TERÇ DE LA LONGITUD DEL VEHICLE TANT PER DAVANT COM PER DARRERE • EN EL CAS QUE LA DIMENSIÓ MENOR DE LA CÀRREGA INDIVISIBLE SIGUI SUPERIOR A L'AMPLADA DEL VEHICLE, LA CÀRREGA POT SOBRESORTIR FINS A 0,40 METRES PER CADA LATERAL, DE MANERA QUE NO SE SUPERIN ELS 2,5 METRES D'AMPLADA TOTAL | L | 60 | 0 | 30 |
| 15 | 3 | RGC | CIRCULAR AMB UN VEHICLE, NO DESTINAT AL TRANSPORT DE MERCADERIES, LA CÀRREGA DEL QUAL SOBRESURT DELS LÍMITS REGLAMENTARIS LA CÀRREGA POT SOBRESORTIR PER DARRERE FINS A UN 10% DE LA LONGITUD DEL VEHICLE I SI FOS INDIVISIBLE FINS A UNA 15% | L | 60 | 0 | 30 |
| 15 | 4 | RGC | CIRCULAR AMB UN VEHICLE D'AMPLADA INFERIOR A 1 METRE LA CÀRREGA DEL QUAL SOBRESURT DELS LÍMITS REGLAMENTARIS LA CÀRREGA NO POT SOBRESORTIR LATERALMENT MÉS DE 0,50 METRES A CQADA COSTAT DE L'EIX LONGITUDINAL DEL VEHICLE, NI POT SORTIR PER DAVANT, NI MÉS DE 0,25 METRES PER DARRERA | L | 60 | 0 | 30 |
| 15 | 5 | RGC | NO PROTEGIR LA CÀRREGA QUE SOBRESURT PER EVITAR DANYS O PERILLS ALS ALTRES USUARIS | L | 60 | 0 | 30 |
| 15 | 6 | RGC | NO SENYALITZAR REGLAMENTÀRIAMENT LA CÀRREGA QUE SOBRESURT EN UN VEHICLE DESTINAT AL TRANSPORT DE MERCADERIES (INDICAR EL DEFECTE EN LA SENYALITZACIÓ O LA MANCA DE LA MATEIXA) | L | 60 | 0 | 30 |

TRANSPORT DE PERSONES

| ART | OPCIÓ | TEXT | Infracció | N | Quantia | Punts | Quantia 50% |
|-----|-------|------|--|---|---------|-------|-------------|
| 9 | 1 | RGC | TRANSPORTAR, EN EL VEHICLE RESSENYAT, UN NOMBRE DE PERSONES SUPERIOR AL DE PLACES AUTORITZADES | L | 80 | 0 | 40 |

Butlletí Oficial de la Província de Barcelona

Dijous, 4 d'octubre de 2012

| ART | OPCIÓ | TEXT | Infracció | N | Quantia | Punts | Quantia 50% |
|-----|-------|------|--|---|---------|-------|-------------|
| 9 | 1 | RGC | TRANSPORTAR, EN EL VEHICLE RESSENYAT, UN NOMBRE DE PERSONES DE MANERA QUE S'AUGMENTA EN UN 50% EL NOMBRE DE PLACES AUTORITZADES, EXCLÒS EL CONDUCTOR (INDICAR NÚMERO DE PERSONES I DE PLACES AUTORITZADES) | G | 200 | 0 | 100 |
| 9 | 1 | RGC | NO TENIR, UN VEHICLE DE SERVEI PÚBLIC O AUTOBÚS, LA PLACA INTERIOR QUE ASSENYALA EL NOMBRE DE PLACES | L | 60 | 0 | 30 |
| 10 | 1 | RGC | TRANSPORTAR PERSONES EN UN LLOC DIFERENT DEL QUE TENEN DESTINAT I CONDICIONAT EN ELS VEHICLES | L | 80 | 0 | 40 |

TRANSPORT COL·LECTIU DE PERSONES

| ART | OPCIÓ | TEXT | Infracció | N | Quantia | Punts | Quantia 50% |
|-----|-------|------|---|---|---------|-------|-------------|
| 11 | 1 | RGC | EFFECTUAR, EL CONDUCTOR D'UN VEHICLE DE TRANSPORT COL·LECTIU DE PERSONES, PARADES I ARRENCADES AMB SACSEJADES O MOVIMENTS BRUSCOS | L | 80 | 0 | 40 |
| 11 | 1 | RGC | NO EFFECTUAR, EL CONDUCTOR D'UN VEHICLE DE TRANSPORT COL·LECTIU DE PERSONES, UNA PARADA TAN A LA VORA COM SIGUI POSSIBLE DELS COSTAT DRET DE LA CALÇADA | L | 80 | 0 | 40 |
| 11 | 1 | RGC | REALITZAR, EL CONDUCTOR D'UN VEHICLE DE TRANSPORT COL·LECTIU DE PERSONES, ACTES QUE EL PODEN DISTREURE DURANT LA MARXA DEL VEHICLE | L | 80 | 0 | 40 |
| 11 | 2A | RGC | DISTREURE, EL VIATGER D'UN VEHICLE DE TRANSPORT COL·LECTIU DE PERSONES, EL CONDUCTOR DEL VEHICLE DURANT LA MARXA | L | 80 | 0 | 40 |
| 11 | 2E | RGC | PORTAR, EL VIATGER D'UN VEHICLE DE TRANSPORT COL·LECTIU DE PERSONES, QUALSEVOL ANIMAL EXCEPTE ELS CASOS AUTORITZATS | L | 80 | 0 | 40 |

TEMPS DE CONDUCCIÓ I DESCANS: NORMES GENERALS

| ART | OPCIÓ | TEXT | Infracció | N | Quantia | Punts | Quantia 50% |
|-----|-------|------|--|----|---------|-------|-------------|
| 120 | 1 | RGC | CONDUIR EL VEHICLE INDICAT AMB UN EXCÉS DE MÉS DE 50 PER CENT EN ELS TEMPS DE CONDUCCIÓ ESTABLERTS EN LA LEGISLACIÓ SOBRE TRANSPORTS TERRESTRES (INDICAR LES HORES DE CONDUCCIÓ REALITZADES) | MG | 500 | 6 | 250 |
| 120 | 1 | RGC | CONDUIR EL VEHICLE INDICAT AMB UNA MINORACIÓ EN MÉS DEL 50 PER CENT EN ELS TEMPS DE DESCANS ESTABLERTS EN LA LEGISLACIÓ SOBRE TRANSPORTS TERRESTRES (INDICAR EL TEMPS DE DESCANS EFFECTUAT) | MG | 500 | 6 | 250 |

Butlletí Oficial de la Província de Barcelona

Dijous, 4 d'octubre de 2012

SENYALS: DANYS, INSTAL·LACIÓ, RETIRADA, UTILITZACIÓ

| ART | OPCIÓ | TEXT | Infracció | N | Quantia | Punts | Quantia 50% |
|-----|-------|------|---|---|-----------------------|-------|-------------|
| 142 | 2 | RGC | INSTAL·LAR, RETIRAR, TRASLLADAR, OCULTAR O MODIFICAR LA SENYALITZACIÓ EN UNA VIA, MG SENSE PERMÍS I SENSE CAUSA JUSTIFICADA | | De 3.000 a 20.000 EUR | 0 | |

SENYALITZACIÓ

| ART | OPCIÓ | TEXT | Infracció | N | Quantia | Punts | Quantia 50% |
|-----|-------|------|---|---|---------|-------|-------------|
| 56 | 2 | RGC | NO OBEIR LA SENYAL DE DETENCIÓ DE L'AGENT EN SERVEI DE REGULACIÓ DE LA CIRCULACIÓ | G | 200 | 4 | 100 |
| 56 | 2 | RGC | NO CEDIR EL PAS EN INTERSECCIÓ SENYALITZADA, OBLIGANT AL CONDUCTOR D'UN ALTRE VEHICLE, QUE CIRCULA AMB PRIORITAT, A FRENAR O MANIOBRAR BRUSCAMENT | G | 200 | 4 | 100 |
| 56 | 2 | RGC | NO CEDIR EL PAS EN UNA INTERSECCIÓ SENYALITZADA AMB SENYAL DE CEDIU EL PAS | G | 200 | 4 | 100 |
| 56 | 2 | RGC | NO CEDIR EL PAS EN UNA INTERSECCIÓ SENYALITZADA AMB SENYAL DE STOP | G | 200 | 4 | 100 |
| 143 | 1 | RGC | NO OBEIR LES ORDRES DE L'AGENT DE L'AUTORITAT EN SERVEI DE REGULACIÓ DEL TRÀNSIT | G | 200 | 4 | 100 |
| 146 | | RGC | NO RESPECTAR, EL CONDUCTOR D'UN VEHICLE, EL LLUM VERMELL NO INTERMITENT D'UN SEMÀFOR | G | 200 | 4 | 100 |
| 146 | | RGC | NO RESPECTAR, EL CONDUCTOR D'UNA BICICLETA, EL LLUM VERMELL D'UN SEMÀFOR | G | 200 | 0 | 100 |
| 146 | | RGC | ENTRAR EN UNA INTERSECCIÓ REGULADA PER SEMÀFOR, SITUAT DINTRE DE LA MATEIXA O EN EL COSTAT OPOSAT, QUAN EMET LLUM VERMELL NO INTERMITENT | G | 200 | 4 | 100 |
| 146 | | RGC | SUPERAR UN VEHICLE LA LINIA DE DETENCIÓ ANTERIOR MÉS PRÒXIMA A UN SEMÀFOR QUAN EMET LLUM VERMELL NO INTERMITENT | G | 200 | 4 | 100 |
| 146 | | RGC | NO DETENIR-SE EL CONDUCTOR D'UN VEHICLE DAVANT EL LLUM GROC NO INTERMITENT D'UN SEMÀFOR, PODENT FER-HO SENSE PERILL | G | 200 | 0 | 100 |
| 151 | 2 | RGC | NO DETENIR-SE DAVANT UN SENYAL DE DETENCIÓ OBLIGATÒRIA (STOP) | G | 200 | 4 | 100 |
| 151 | 2 | RGC | NO DETENIR-SE UNA BICICLETA DAVANT UN SENYAL DE DETENCIÓ OBLIGATÒRIA (STOP) | G | 200 | 0 | 100 |
| 151 | 2 | RGC | NO OBEIR SENYAL DE CEDIU EL PAS | G | 200 | 4 | 100 |
| 144 | 2 | RGC | NO RESPECTAR LA PROHIBICIÓ DE PAS ESTABLERTA MITJANÇANT UN SENYAL D'ABALISAMENT | G | 200 | 0 | 100 |
| 145 | 1 | RGC | NO RESPECTAR, UN VIANANT, EL LLUM VERMELL D'UN SEMÀFOR | G | 200 | 0 | 100 |
| 152 | | RGC | NO OBEIR UN SENYAL DE CIRCULACIÓ PROHIBIDA PER A TOTA CLASSE DE VEHICLES EN AMBDÓS SENTITS | G | 200 | 0 | 100 |
| 152 | | RGC | NO OBEIR UN SENYAL D'ENTRADA PROHIBIDA PER A TOTA CLASSE DE VEHICLES | L | 80 | 0 | 40 |
| 152 | | RGC | NO OBEIR EL DESTINATARI UN SENYAL DE PROHIBICIÓ D'ENTRADA | L | 80 | 0 | 40 |
| 153 | | RGC | NO OBEIR EL DESTINATARI UN SENYAL DE RESTRICCIÓ DE PAS (INDICAR EL SENYAL DESOBEÏT) | L | 80 | 0 | 40 |
| 154 | | RGC | NO OBEIR UN SENYAL VERTICAL D'ESTACIONAMENT PROHIBIT | L | 80 | 0 | 40 |
| 154 | | RGC | NO OBEIR UN SENYAL VERTICAL DE GIR A LA DRETA PROHIBIT | L | 80 | 0 | 40 |
| 154 | | RGC | NO OBEIR UN SENYAL VERTICAL DE GIR A L'ESQUERRA PROHIBIT | L | 80 | 0 | 40 |
| 154 | | RGC | NO OBEIR UN SENYAL VERTICAL DE PARADA I ESTACIONAMENT PROHIBITS | L | 80 | 0 | 40 |

Butlletí Oficial de la Província de Barcelona

Dijous, 4 d'octubre de 2012

| ART | OPCIÓ | TEXT | Infracció | N | Quantia | Punts | Quantia 50% |
|-----|-------|---|-----------|---|---------|-------|-------------|
| 154 | RGC | NO OBEIR UN SENYAL VERTICAL D'ESTACIONAMENT PROHIBIT LA PRIMERA QUINZENA | | L | 80 | 0 | 40 |
| 154 | RGC | NO OBEIR UN SENYAL VERTICAL D'ESTACIONAMENT PROHIBIT LA SEGONA QUINZENA | | L | 80 | 0 | 40 |
| 154 | RGC | NO OBEIR UN SENYAL VERTICAL DE MITJA VOLTA PROHIBIDA | | L | 80 | 0 | 40 |
| 154 | RGC | NO OBEIR UN SENYAL VERTICAL D'ESTACIONAMENT PROHIBIT ELS DIES IMPARELLS | | L | 80 | 0 | 40 |
| 154 | RGC | NO OBEIR UN SENYAL VERTICAL D'ESTACIONAMENT PROHIBIT ELS DIES PARELLS | | L | 80 | 0 | 40 |
| 154 | RGC | NO OBEIR UN SENYAL VERTICAL DE ZONA D'ESTACIONAMENT LIMITAT | | L | 80 | 0 | 40 |
| 154 | RGC | NO OBEIR UN SENYAL VERTICAL D'ADVERTÈNCIES ACÚSTIQUES PROHIBIDES | | L | 80 | 0 | 40 |
| 154 | RGC | NO OBEIR UN SENYAL DE PROHIBICIÓ O RESTRICCIÓ | | G | 200 | 0 | 100 |
| 155 | RGC | NO OBEIR UN SENYAL DE SENTIT OBLIGATORI | | L | 80 | 0 | 40 |
| 155 | RGC | NO OBEIR EL DESTINATARI UN SENYAL VERTICAL D'OBLIGACIÓ | | L | 80 | 0 | 40 |
| 155 | RGC | NO OBEIR UN SENYAL VERTICAL DE PAS OBLIGATORI | | L | 80 | 0 | 40 |
| 155 | RGC | NO OBEIR UN SENYAL VERTICAL D'ÚNIQUES DIRECCIONS PERMESES | | L | 80 | 0 | 40 |
| 155 | RGC | NO OBEIR UN SENYAL VERTICAL D'ÚNICS SENTITS PERMESOS | | L | 80 | 0 | 40 |
| 155 | RGC | NO OBEIR UN SENYAL D'INTERSECCIÓ DE SENTIT GIRATORI-OBLIGATORI | | L | 80 | 0 | 40 |
| 155 | RGC | NO OBEIR UN SENYAL DE CADENES PER LA NEU | | L | 80 | 0 | 40 |
| 155 | RGC | NO OBEIR UN SENYAL D'OBLIGACIÓ | | G | 200 | 0 | 100 |
| 159 | RGC | NO RESPECTAR UN SENYAL DE CARRER RESIDENCIAL. LA VELOCITAT MÀXIMA DELS VEHICLES ESTÀ EN 20 KM/H I ELS CONDUCTORS HAN DE CONCEDIR PRIORITAT ALS VIANANTS | | L | 80 | 0 | 40 |
| 159 | RGC | NO RESPECTAR UN SENYAL D'ESTACIONAMENT RESERVAT PER A TAXI | | L | 80 | 0 | 40 |
| 159 | RGC | NO RESPECTAR UN SENYAL D'ESTACIONAMENT RESERVAT PER A DETERMINADA CLASSE DE VEHICLES | | L | 80 | 0 | 40 |
| 159 | RGC | NO RESPECTAR UN SENYAL DE LIMITACIÓ DE TEMPS D'ESTACIONAMENT | | L | 80 | 0 | 40 |
| 159 | RGC | NO OBEIR UN SENYAL DE ZONA A 30 | | L | 80 | 0 | 40 |
| 160 | RGC | CIRCULAR PER UN CARRIL RESERVAT AL TRANSPORT PÚBLIC | | L | 80 | 0 | 40 |
| 160 | RGC | CIRCULAR AMB QUALSEVOL VEHICLE DIFERENT A UN CICLE PER UN CARRIL BICI O VIA CICLISTA ADOSSADA A LA CALÇADA | | L | 80 | 0 | 40 |
| 167 | RGC | NO RESPECTAR UNA MARCA BLANCA LONGITUDINAL CONTINUA, SENSE CAUSA JUSTIFICADA | | G | 200 | 0 | 100 |
| 167 | RGC | CIRCULAR SOBRE UNA MARCA BLANCA LONGITUDINAL DISCONTÍNUA, SENSE CAUSA JUSTIFICADA | | G | 200 | 0 | 100 |
| 167 | RGC | NO RESPECTAR UNA MARCA BLANCA LONGITUDINAL CONSTITUÏDA PER DUES LÍNIES CONTÍNUES ADOSSADES, SENSE CAUSA JUSTIFICADA | | G | 200 | 0 | 100 |
| 169 | RGC | NO CEDIR EL PAS A D'ALTRES VEHICLES EN EL LLOC PRESCRIT PER UN SENYAL HORIZONTAL DE CEDIU EL PAS | | G | 200 | 4 | 100 |
| 169 | RGC | NO DETENIR-SE EN EL LLOC PRESCRIT PER UN SENYAL HORIZONTAL DE DETENCIÓ OBLIGATÒRIA O STOP | | G | 200 | 4 | 100 |
| 169 | RGC | NO OBEIR L'OBLIGACIÓ IMPOSADA PER UNA FLETXA DE SELECCIÓ DE CARRILS | | L | 80 | 0 | 40 |
| 170 | RGC | CIRCULAR PER UN CARRIL O ZONA RESERVADA PER A DETERMINATS VEHICLES, SENYALITZADA A AQUEST EFECTE | | L | 80 | 0 | 40 |

Butlletí Oficial de la Província de Barcelona

Dijous, 4 d'octubre de 2012

| ART | OPCIÓ | TEXT | Infracció | N | Quantia | Punts | Quantia 50% |
|-----|-------|------|---|---|---------|-------|-------------|
| 170 | | RGC | NO RESPECTAR UNA MARCA VIÀRIA DE DELIMITACIÓ DE LA FORMA EN QUE ELS VEHICLES HAN DE SER ESTACIONATS | L | 80 | 0 | 40 |
| 170 | | RGC | NO RESPECTAR UNA MARCA VIÀRIA DE DELIMITACIÓ DELS LLOCS O ZONES D'ESTACIONAMENT | L | 80 | 0 | 40 |
| 170 | | RGC | ENTRAR EN UNA ZONA EXCLOSA DE LA CIRCULACIÓ (ZEBREJAT) EMMARCADA PER UNA LÍNIA CONTINUA | L | 80 | 0 | 40 |
| 171 | | RGC | QUEDAR-SE DETINGUT EN UNA QUADRÍCULA DE MARQUES GROGUES | L | 80 | 0 | 40 |

Vehicles i Transports especials: SENYALITZACIÓ

| ART | OPCIÓ | TEXT | Infracció | N | Quantia | Punts | Quantia 50% |
|-----|-------|------|---|---|---------|-------|-------------|
| 130 | 1 | RGC | NO SENYALITZAR EFICAÇMENT UN VEHICLE IMMOBILITZAT A LA CALÇADA | L | 60 | 0 | 30 |
| 130 | 1 | RGC | NO SENYALITZAR EFICAÇMENT LA CAIGUDA DE CÀRREGA A LA CALÇADA | L | 60 | 0 | 30 |
| 130 | 1 | RGC | NO ADOPTAR, EL CONDUCTOR D'UN VEHICLE IMMOBILITZAT A LA CALÇADA, LES MESURES NECESSÀRIES PERQUÈ EL VEHICLE SIGUI RETIRAT AL MÉS AVIAT POSSIBLE | L | 60 | 0 | 30 |
| 130 | 1 | RGC | NO ADOPTAR, EL CONDUCTOR, D'UN VEHICLE IMMOBILITZAT A LA CALÇADA, LES MESURES NECESSÀRIES PERQUÈ LA CÀRREGA SIGUI RETIRADA AL MÉS AVIAT POSSIBLE | L | 60 | 0 | 30 |
| 130 | 3 | RGC | NO UTILITZAR ELS DISPOSITIUS DE PRESSENYALITZACIÓ DE PERILL PER AVISAR DE LA PRESÈNCIA D'UN VEHICLE IMMOBILITZAT A LA CALÇADA | L | 60 | 0 | 30 |
| 130 | 3 | RGC | NO UTILITZAR ELS DISPOSITIUS DE PRESSENYALITZACIÓ DE PERILL PER AVISAR DE LA PRESÈNCIA DE CÀRREGA A LA CALÇADA | L | 60 | 0 | 30 |
| 130 | 5 | RGC | REMOLCAR UN VEHICLE AVARIAT O ACCIDENTAT, PER UN ALTRE VEHICLE NO DESTINAT A AQUESTA FINALITAT. EXCEPCIONALMENT ES PERMET REMOLCAR PER ALTRES VEHICLES PERÒ ÚNICAMENT FINS EL LLOC MÉS PROPER ON PUGUI QUEDAR CONVENIENTMENT IMMOBILITZAT. EN CAP CAS PERÒ, AQUESTA EXCEPCIÓ ÉS APLICABLE A LES AUTOPISTES I AUTOVIES | L | 60 | 0 | 30 |

VEHICLES EN SERVEI D'URGÈNCIA

| ART | OPCIÓ | TEXT | Infracció | N | Quantia | Punts | Quantia 50% |
|-----|-------|------|---|---|---------|-------|-------------|
| 67 | 1 | RGC | FER ÚS DE LA PRIORITAT DE PAS, EL CONDUCTOR D'UN VEHICLE DE SERVEI D'URGÈNCIA, SENSE TROBAR-SE EN SERVEI URGENT | G | 200 | 0 | 100 |
| 68 | 1 | RGC | CONDUIR UN VEHICLE PRIORITARI, EN SERVEI URGENT, SENSE ADOPTAR LES PRECACIONS NECESSÀRIES PER NO POSAR EN PERILL A LA RESTA D'USUARIS (INDICAR LA MANIOBRA REALITZADA I PERILL CREAT) | G | 200 | 0 | 100 |
| 69 | | RGC | NO FACILITAR EL PAS A UN VEHICLE PRIORITARI QUE CIRCULA EN SERVEI D'URGÈNCIA, DESPRÉS DE PERCEBRE ELS SENYALS QUE ANUNCIEN LA SEVA PROXIMITAT | G | 200 | 0 | 100 |
| 69 | | RGC | NO DETENIR EL VEHICLE AMB LES DEGUDES PRECAUCIONS EN EL COSTAT DRET QUAN UN VEHICLE POLICIAL MANIFESTA LA SEVA PRESÈNCIA REGLAMENTARIAMENT | G | 200 | 0 | 100 |

Butlletí Oficial de la Província de Barcelona

Dijous, 4 d'octubre de 2012

| ART | OPCIÓ | TEXT | Infracció | N | Quantia | Punts | Quantia 50% |
|-----|-------|------|--|---|---------|-------|-------------|
| 69 | | RGC | NO OBEIR, EL CONDUCTOR DELS VEHICLES, LES INDICACIONS EMESES PER L'AGENT DE L'AUTORITAT EN SERVEI D'URGÈNCIA | L | 80 | 0 | 40 |

VEHICLES NO PRIORITARIS EN SERVEI D'URGÈNCIA

| ART | OPCIÓ | TEXT | Infracció | N | Quantia | Punts | Quantia 50% |
|-----|-------|------|--|---|---------|-------|-------------|
| 70 | 1 | RGC | CIRCULAR EN SERVEI D'URGÈNCIA, EL CONDUCTOR D'UN VEHICLE NO PRIORITARI, SENSE MOTIU | G | 200 | 0 | 100 |
| 70 | 1 | RGC | NO SENYALITZAR DE FORMA REGLAMENTÀRIA LA CIRCULACIÓ D'UN VEHICLE NO PRIORITARI EN SERVEI D'URGÈNCIA S'HA D'UTILITZAR L'AVISADOR ACÚSTIC DE FORMA INTERMITENT, CONNECTANT EL LLUM D'EMERGÈNCIA, SI EL VEHICLE EN DISPOSA, O FENT VOLEIAR UN MOCADOR O UN PROCEDIMENT SIMILAR | G | 200 | 0 | 100 |
| 70 | 2 | RGC | NO FACILITAR EL PAS A UN VEHICLE NO PRIORITARI EN SERVEI D'URGÈNCIA | G | 200 | 0 | 100 |

ACCIDENTS DE TRÀNSIT

| ART | OPCIÓ | TEXT | Infracció | N | Quantia | Punts | Quantia 50% |
|-----|-------|------|---|---|---------|-------|-------------|
| 129 | 2 | RGC | DETENIR EL VEHICLE DE MANERA QUE CREA UN NOU PERILL A LA CIRCULACIÓ, EN TROBAR-SE IMPLICAT EN UN ACCIDENT DE CIRCULACIÓ | G | 200 | 0 | 100 |
| 129 | 2B | RGC | NO FACILITAR LA IDENTITAT ALS AGENTS DE L'AUTORITAT, EN TROBAR-SE IMPLICAT EN UN ACCIDENT DE CIRCULACIÓ | G | 200 | 0 | 100 |
| 129 | 2B | RGC | NO COL·LABORAR AMB ELS AGENTS DE L'AUTORITAT, EN TROBAR-SE IMPLICAT EN UN ACCIDENT DE CIRCULACIÓ | G | 200 | 0 | 100 |
| 129 | 2B | RGC | FUGIR DEL LLOC DE L'ACCIDENT, ESTANT-HI IMPLICAT, SENSE FACILITAR LES DADES A LA RESTA DE PERSONES IMPLICADES I ALS AGENTS DE L'AUTORITAT | G | 200 | 0 | 100 |
| 129 | 2F | RGC | NO FACILITAR LA IDENTITAT A ALTRES PERSONES IMPLICADES EN UN ACCIDENT DE CIRCULACIÓ | G | 200 | 0 | 100 |
| 129 | 2G | RGC | NO FACILITAR LES DADES DEL VEHICLE A ALTRES PERSONES IMPLICADES EN UN ACCIDENT DE CIRCULACIÓ | G | 200 | 0 | 100 |

IDENTIFICACIÓ CONDUCTOR

| ART | OPCIÓ | TEXT | Infracció | N | Quantia | Punts | Quantia 50% |
|-----|-------|------|--|----|--------------|-------|-------------|
| 9 | | LSV | ARTICLE 9 BIS. NO IDENTIFICAR EL CONDUCTOR DEL VEHICLE EN EL MOMENT DE LA INFRACCIÓ, HAVENT ESTAT REQUERIT | MG | De 1 a 1.800 | 0 | |

Butlletí Oficial de la Província de Barcelona

Dijous, 4 d'octubre de 2012

| ART | OPCIÓ | TEXT | Infracció | N | Quantia | Punts | Quantia 50% |
|-----|-------|------|---|----|----------------|-------|-------------|
| 9 | | LSV | ARTICLE 9 BIS B. INCOMPLIR L'OBLIGACIÓ D'IMPEDIR QUE EL VEHICLE SIGUI CONDUIT PER QUI MAI HAGUÉS OBTINGUT EL PERMÍS O L·LICÈNCIA DE CONDUCCIÓ CORRESPONENT | G | 200 | 0 | 100 |
| 9 | 2 | LSV | INCOMPLIR L'OBLIGACIÓ DE TOT CONDUCTOR DE VERIFICAR QUE LES PLAQUES DE MATRÍCULA DEL VEHICLE NO PRESENTEN OBSTACLES QUE IMPEDEIXEN O DIFICULTIN LA SEVA LECTURA I IDENTIFICACIÓ | G | 200 | 0 | 100 |
| 72 | 3 | LSV | NO IDENTIFICAR, HAVENT ESTAT REQUERIT PER FER-HO, EL CONDUCTOR PRESSUMPTAMENT RESPONSABLE DE LA INFRACCIÓ, SENSE CAUSA JUSTIFICADA | MG | De 301 a 1.500 | 0 | |
| 72 | 3 | LSV | NO IDENTIFICAR DE FORMA VERAÇ, HAVENT ESTAT REQUERIT PER FER-HO, EL CONDUCTOR PRESSUMPTAMENT RESPONSABLE DE LA INFRACCIÓ, SENSE CAUSA JUSTIFICADA | MG | De 301 a 1.500 | 0 | |
| 72 | 3 | LSV | NO HAVER-SE POGUT NOTIFICAR LA DENÚNCIA AL CONDUCTOR IDENTIFICAT PEL TITULAR DEL VEHICLE, PER CAUSA IMPUTABLE AQUEST | MG | De 301 a 1.500 | 0 | |

2. INFRACCIONS DINÀMIQUES: CONDUCCIÓ I CIRCULACIÓ

MODE DE CONDUCCIÓ

| ART | OPCIÓ | TEXT | Infracció | N | Quantia | Punts | Quantia 50% |
|-----|-------|------|---|----|---------|-------|-------------|
| 2 | | RGC | COMPORTAR-SE L'USUARI DE LA VIA DE MANERA QUE ES CAUSEN MOLÈSTIES INNECESSÀRIES A LES PERSONES | L | 80 | 0 | 40 |
| 2 | | RGC | COMPORTAR-SE L'USUARI DE LA VIA DE MANERA QUE CAUSI DANYS ALS BENS | L | 80 | 0 | 40 |
| 2 | | RGC | COMPORTAR-SE L'USUARI DE LA VIA DE MANERA QUE ES DESTORBA INDEGUDAMENT LA CIRCULACIÓ | L | 80 | 0 | 40 |
| 2 | | RGC | COMPORTAR-SE L'USUARI DE LA VIA DE MANERA QUE CAUSA PERILL A LES PERSONES | L | 80 | 0 | 40 |
| 2 | | RGC | COMPORTAR-SE L'USUARI DE LA VIA DE MANERA QUE ES CAUSEN PREJUDICIS A LES PERSONES | L | 80 | 0 | 40 |
| 3 | 1 | RGC | CONDUIR DE FORMA NEGLIGENT | G | 200 | 0 | 100 |
| 3 | 1 | RGC | CONDUIR DE FORMA NEGLIGENT CREANT PERILL CERT I REVELLANT PER A LA RESTA D'USUARIS DE LA VIA | G | 200 | 0 | 100 |
| 3 | 1 | RGC | CONDUIR DE FORMA NEGLIGENT CAUSANT ACCIDENT | G | 200 | 0 | 100 |
| 3 | 1 | RGC | CONDUIR DE FORMA NEGLIGENT CREANT UN RISC CERT RELLEVANT PER A LA RESTA D'USUARIS DE LA VIA | G | 200 | 0 | 100 |
| 3 | 1 | RGC | CONDUIR DE FORMA TEMERÀRIA | MG | 500 | 6 | 250 |
| 3 | 1 | RGC | CONDUIR DE FORMA TEMERÀRIA CREANT SITUACIÓ DE RISC | MG | 500 | 6 | 250 |
| 3 | 1 | RGC | CONDUIR DE FORMA TEMERÀRIA CREANT SITUACIÓ DE PERILL | MG | 500 | 6 | 250 |
| 3 | 1 | RGC | CONDUIR DE FORMA TEMERÀRIA OBLIGANT A ALTRES USUARIS A FER MANIOBRES PER EVITAR EL PERILL CREAT | MG | 500 | 6 | 250 |
| 3 | 1 | RGC | CONDUIR DE FORMA TEMERÀRIA CAUSANT ACCIDENT | MG | 500 | 6 | 250 |

Butlletí Oficial de la Província de Barcelona

Dijous, 4 d'octubre de 2012

| ART | OPCIÓ | TEXT | Infracció | N | Quantia | Punts | Quantia 50% |
|-----|-------|------|--|----|---------|-------|-------------|
| 3 | 1 | RGC | CONDUIR SENSE LA DILIGÈNCIA, PRECAUCIÓ I NO DISTRACCIÓ NECESSARIS PER EVITAR TOT DANY PROPI O ALIÈ | G | 200 | 0 | 100 |
| 17 | 1 | RGC | CONDUIR SENSE LA PRECAUCIÓ NECESSÀRIA DAVANT LA PROXIMITAT D'ALTRES USUARIS DE LA VIA | L | 80 | 0 | 40 |
| 17 | 1 | RGC | CONDUIR SENSE ESPECIAL PRECAUCIÓ DAVANT LA PROXIMITAT DE NENS, PERSONES DE LA TERCERA EDAT, INVIDENTS O AMB DISMINUCIÓ | L | 80 | 0 | 40 |
| 18 | 1 | RGC | CONDUIR UN VEHICLE SENSE MANTENIR L'ATENCIÓ PERMANENT A LA CONDUCCIÓ | L | 80 | 0 | 40 |
| 18 | 1 | RGC | CONDUIR UN VEHICLE SENSE MANTENIR LA PRÒPIA LLIBERTAT DE MOVIMENTS | L | 80 | 0 | 40 |
| 18 | 1 | RGC | CONDUIR UN VEHICLE SENSE MANTENIR EL CAMP NECESSARI DE VISIÓ | L | 80 | 0 | 40 |
| 18 | 1 | RGC | CIRCULAR AMB UN VEHICLE UTILITZANT PANTALLES VISULAS INCOMPATIBLES AMB L'ATENCIÓ PERMANENT A LA CONDUCCIÓ | G | 200 | 3 | 100 |
| 18 | 2 | RGC | CONDUIR UTILITZANT CASCOS O AURICULARS CONNECTATS A APARELLS RECEPTORS O REPRODUCTORS DE SO S'EXCEPTUEN D'AQUEST PROHIBICIÓ ELS CORRESPONENTS SUPÒSIT D'ENSENYAMENT DE LA CONDUCCIÓ I LA REALITZACIÓ DE LES PROVES D'APTITUD EN CIRCUÏT OBERT PER A L'OBTENCIÓ DEL PERMÍS DE CONDUCCIÓ DE MOTOCICLETES DE DUES RODES | G | 200 | 3 | 100 |
| 18 | 2 | RGC | CONDUIR UTILITZANT DISPOSITIUS DE TELEFONIA MÒBIL O QUALSEVOL ALTRE SISTEMA DE COMUNICACIÓ QUE REQUEREIX INTERVENCIÓ MANUAL DEL CONDUCTOR ES PERMET LA UTILITZACIÓ D'AQUESTS MITJANS SI LA COMUNICACIÓ TÉ LLOC SENSE UTILITZAR LES MANS NI UTILITZAR CASCOS, AURICULARS O INSTRUMENTS SIMILARS | G | 200 | 3 | 100 |
| 65 | 5 | LSV | CONDUIR EL VEHICLE INDICAT PORTANT INSTAL·LATS UN INHIBIDOR DE RADAR | MG | 6.000 | 6 | 6.000 |
| 65 | 5 | LSV | CONDUIR EL VEHICLE INDICAT PORTANT INSTAL·LATS MECANISMES ADREÇATS A INTERFERIR EL CORRECTE FUNCIONAMENT DELS SISTEMES DE VIGILÀNCIA DEL TRÀNSIT | MG | 6.000 | 6 | 6.000 |

POSICIÓ-OCUPANTS-CÀRREGA

| ART | OPCIÓ | TEXT | Infracció | N | Quantia | Punts | Quantia 50% |
|-----|-------|------|---|---|---------|-------|-------------|
| 18 | 1 | RGC | CONDUIR UN VEHICLE SENSE MANTENIR LA POSICIÓ ADEQUADA O SENSE FER-LA MANTENIR ALS PASSATGERS, O COL·LOCANT ELS OBJECTES O ELS ANIMALS DE MANERA QUE INTERFEREIXEN CONDUCCIÓ | L | 80 | 0 | 40 |
| 19 | 1 | RGC | CIRCULAR AMB UN VEHICLE, LA SUPERFICIE DE CRISTALL DEL QUAL NO PERMET AL SEU CONDUCTOR LA VISIBILITAT DIÀFANA SOBRE TOTA LA VIA, PER LA COL·LOCACIÓ DE LÀMINES A ADHESIUS | G | 200 | 0 | 100 |
| 19 | 2 | RGC | COL·LOCAR EN EL VEHICLE VIDRES FUMATS O ACOLORITS NO HOMOLOGATS | G | 200 | 0 | 100 |

Butlletí Oficial de la Província de Barcelona

Dijous, 4 d'octubre de 2012

UTILITZACIÓ ZONES I VIES DE CIRCULACIÓ

| ART | OPCIÓ | TEXT | Infracció | N | Quantia | Punts | Quantia 50% |
|-----|-------|------|---|----|---------|-------|-------------|
| 29 | 1 | RGC | CIRCULAR PER UNA VIA DE DOBLE SENTIT DE LA CIRCULACIÓ, SENSE ACOSTAR-SE TANT COM SIGUI POSSIBLE AL COSTAT DRET DE LA CALÇADA, PER PERMETRE CREUAR AMB SEGURETAT UN ALTRE VEHICLE | G | 200 | 0 | 100 |
| 29 | 2 | RGC | CIRCULAR PER L'ESQUERRA, EN SENTIT CONTRARI A L'ESTABLERT, EN UNA VIA DE DOBLE SENTIT DE LA CIRCULACIÓ, EN UN CANVI DE RASANT DE VISIBILITAT REDUÏDA | MG | 500 | 6 | 250 |
| 29 | 2 | RGC | CIRCULAR PER L'ESQUERRA, EN UNA VIA DE DOBLE SENTIT DE LA CIRCULACIÓ, EN UN REVOLT DE VISIBILITAT REDUÏDA | MG | 500 | 6 | 250 |
| 29 | 2 | RGC | CIRCULAR PER L'ESQUERRA, EN SENTIT CONTRARI A L'ESTIPULAT, EN UNA VIA DE DOBLE SENTIT DE LA CIRCULACIÓ | MG | 500 | 6 | 250 |
| 30 | 1 | RGC | CIRCULAR PEL VORAL SENSE CAUSA A RAÓ D'EMERGÈNCIA, AMB UN VEHICLE AUTOMÒBIL | G | 200 | 0 | 100 |
| 30 | 1B | RGC | CIRCULAR PEL CARRIL DE L'ESQUERRA, EN SENTIT CONTRARI A L'ESTIPULAT, EN UNA CALÇADA AMB DOBLE SENTIT DE CIRCULACIÓ I TRES CARRILS SEPARATS PER MARQUES LONGITUDINALS DISCONTINUES | MG | 500 | 6 | 250 |
| 30 | 1 A | RGC | CIRCULAR PEL CARRIL DE L'ESQUERRA, EN SENTIT CONTRARI A L'ESTIPULAT, EN UNA CALÇADA AMB DOBLE SENTIT DE CIRCULACIÓ I DOS CARRILS SEPARATS O NO SEPARATS PER MARQUES VIÀRIES | MG | 500 | 6 | 250 |
| 36 | 2 | RGC | CIRCULAR, EL CONDUCTOR D'UN CICLOMOTOR, EN POSICIÓ PARAL·LELA A UN ALTRE CICLOMOTOR, ENVAINT LA CALÇADA DE LA VIA, QUAN EL VORAL ÉS TRANSITABLE I SUFICIENT | G | 200 | 0 | 100 |
| 36 | 2 | RGC | CIRCULAR PEL VORAL EN POSICIÓ PARAL·LELAMENT A UN ALTRE VEHICLE TENINT TOTS DOS VEHICLES PROHIBIDA AQUESTA FORMA DE CIRCULAR | G | 200 | 0 | 100 |
| 36 | 2 | RGC | CIRCULAR PEL VORAL, EL CONDUCTOR D'UNA BICICLETA, EN POSICIÓ PARAL·LELAMENT A UNA ALTRE BICICLETA EN UN TRAM SENSE VISIBILITAT | G | 200 | 0 | 100 |
| 36 | 2 | RGC | CIRCULAR PEL VORAL, EL CONDUCTOR D'UNA BICICLETA, EN POSICIÓ PARAL·LELAMENT A UNA ALTRE BICICLETA QUAN FORMEN AGLOMERACIONS DE TRÀNSIT | G | 200 | 0 | 100 |
| 37 | 1 | RGC | CIRCULAR PER UNA VIA EN SENTIT CONTRARI A L'ORDENAT PER L'AUTORITAT COMPETENT PER RAONS DE FLUÏDESA O SEGURETAT DEL TRÀNSIT | MG | 500 | 6 | 250 |
| 39 | 4 | RGC | INCOMPLIR LES RESTRICCIONS TEMPORALS A LA CIRCULACIÓ IMPOSADES PELS AGENTS ENCARREGATS DE LA VIGILÀNCIA DEL TRÀNSIT PER ACONSEGUIR MAJOR FLUÏDESA I SEGURETAT EN LA CIRCULACIÓ | G | 200 | 4 | 100 |
| 39 | 5 | RGC | INCOMPLIR LES LIMITACIONS O RESTRICCIONS A LA CIRCULACIÓ REGLAMENTÀRIAMENT ESTABLERTES MITJANÇANT RESOLUCIÓ DE L'AUTORITAT COMPETENT | MG | 500 | 0 | 250 |
| 39 | 5 | RGC | INCOMPLIR LES CONDICIONS DE L'AUTORITZACIÓ ESPECIAL QUE L'EMPARA PER PODER CIRCULAR DINTRE D'ITINERARIS I TERMINIS SUBJECTES A RESTRICCIÓ | MG | 500 | 0 | 250 |
| 40 | 1 | RGC | CIRCULAR PER UN CARRIL REVERSIBLE AMB ELS LLUMS DE CURT ABAST O D'ENCREUAMENT APAGATS | G | 200 | 0 | 100 |

Butlletí Oficial de la Província de Barcelona

Dijous, 4 d'octubre de 2012

| ART | OPCIÓ | TEXT | Infracció | N | Quantia | Punts | Quantia 50% |
|-----|-------|------|--|----|---------|-------|-------------|
| 40 | 2 | RGC | CIRCULAR PER UN CARRIL REVERSIBLE EN SENTIT CONTRARI A L'ESTIPULAT | MG | 500 | 6 | 250 |
| 41 | 1 | RGC | CIRCULAR PER UN CARRIL HABILITAT EN SENTIT CONTRARI A L'HABITUAL AMB LES LLUMS DE CURT ABAST O D'ENCREUAMENT APAGATS | G | 200 | 0 | 100 |
| 41 | 1 | RGC | DESPLAÇAR-SE LATERALMENT DES D'UN CARRIL HABILITAT PER A LA CIRCULACIÓ EN SENTIT CONTRARI A L'HABITUAL, ENVAINT EL CARRIL CONTIGU DESTINAT AL SENTIT NORMAL DE LA CIRCULACIÓ | G | 200 | 0 | 100 |
| 41 | 1 | RGC | DESPLAÇAR-SE LATERALMENT DES D'UN CARRIL DESTINAT AL SENTIT NORMAL DE LA CIRCULACIÓ, ENVAINT EL CARRIL CONTIGU HABILITAT PER A LA CIRCULACIÓ EN SENTIT CONTRARI | G | 200 | 0 | 100 |
| 43 | 1 | RGC | CIRCULAR EN SENTIT CONTRARI AL QUE ESTÀ ESTIPULAT EN UNA VIA DE DOBLE SENTIT CIRCULACIÓ, ON HI HA UN REFUGI, UNA ILLA O UN DISPOSITIU DE GUIA | MG | 500 | 6 | 250 |
| 43 | 2 | RGC | CIRCULAR EN SENTIT CONTRARI AL QUE ESTÀ ESTIPULAT PER UNA PLAÇA, UNA GLORIETA O EN UNA CONFLUÈNCIA DE VIES | MG | 500 | 6 | 250 |
| 44 | 1 | RGC | CIRCULAR EN SENTIT CONTRARI A L'ESTIPULAT EN UNA VIA DIVIDIDA EN MÉS D'UNA CALÇADA | MG | 500 | 6 | 250 |

VELOCITAT

| ART | OPCIÓ | TEXT | Infracció | N | Quantia | Punts | Quantia 50% |
|-----|-------|------|--|---|---------|-------|-------------|
| 46 | 1 | RGC | CIRCULAR AMB UN VEHICLE SENSE MODERAR LA VELOCITAT I, EN EL SEU CAS, DETENIR-SE, QUAN LES CIRCUMSTÀNCIES HO EXIGEIXEN | G | 200 | 0 | 100 |
| 46 | 1 A | RGC | CIRCULAR SENSE MODERAR PROU LA VELOCITAT QUAN HI HA VIANANTS A LA PART DE LA VIA QUE EL VEHICLE ESTÀ UTILITZANT O QUAN ES POT PREVEURE RACIONALMENT QUE HI IRROMPRAN | G | 200 | 0 | 100 |
| 46 | 1 A | RGC | CIRCULAR SENSE MODERAR PROU LA VELOCITAT QUAN HI HAGI NENS, GENT GRAN, INVIDENTS O ALTRES PERSONES AMB DISMINUCIÓ A LA PART DE LA VIA QUE EL VEHICLE ESTÀ UTILITZANT | G | 200 | 0 | 100 |
| 46 | 1 B | RGC | CIRCULAR SENSE MODERAR PROU LA VELOCITAT EN ACOSTAR-SE A CICLES CIRCULANT | G | 200 | 0 | 100 |
| 46 | 1B | RGC | CIRCULAR SENSE MODERAR PROU LA VELOCITAT EN ACOSTAR-SE A UN PAS DE VIANANTS NO REGULAT PER SEMÀFOR O PER UN AGENT DE CIRCULACIÓ | G | 200 | 0 | 100 |
| 46 | 1B | RGC | CIRCULAR SENSE MODERAR PROU LA VELOCITAT EN LES INTERSECCIONS | G | 200 | 0 | 100 |
| 46 | 1B | RGC | CIRCULAR SENSE MODERAR PROU LA VELOCITAT EN LES PROXIMITATS DE VIES D'ÚS EXCLUSIU DE CICLES | G | 200 | 0 | 100 |
| 46 | 1B | RGC | CIRCULAR SENSE MODERAR PROU LA VELOCITAT EN ACOSTAR-SE A UN MERCAT, CENTRE DOCENT O A UN LLOC ON SIGUI PREVISIBILE LA PRESÈNCIA DE NENS | G | 200 | 0 | 100 |
| 46 | 1 D | RGC | CIRCULAR SENSE MODERAR PROU LA VELOCITAT EN ELS TRAMS AMB EDIFICIS DE IMMEDIAT ACCÉS A LA PART DE LA VIA QUE S'ESTÀ UTILITZANT | G | 200 | 0 | 100 |
| 46 | 1 E | RGC | CIRCULAR SENSE MODERAR PROU LA VELOCITAT EN ACOSTAR-SE A UN AUTOBÚS EN SITUACIÓ DE PARADA | G | 200 | 0 | 100 |
| 46 | 1 G | RGC | CIRCULAR SENSE MODERAR PROU LA VELOCITAT QUAN HI HAGI PAVIMENT LLISCANT | G | 200 | 0 | 100 |

Butlletí Oficial de la Província de Barcelona

Dijous, 4 d'octubre de 2012

| ART | OPCIÓ | TEXT | Infracció | N | Quantia | Punts | Quantia 50% |
|-----|-------|------|--|----|---------|-------|-------------|
| 46 | 1 G | RGC | CIRCULAR SENSE MODERAR PROU LA VELOCITAT, PROJECTANT GRAVETA A LA RESTA D'USUARIS DE LA VIA | G | 200 | 0 | 100 |
| 46 | 1 G | RGC | CIRCULAR SENSE MODERAR PROU LA VELOCITAT QUAN PUGUI ESQUITXAR-SE O PROJECTAR-SE AIGUA ALS ALTRES USUARIS DE LA VIA | G | 200 | 0 | 100 |
| 49 | 1 | RGC | CIRCULAR A UNA VELOCITAT ANORMALMENT REDUÏDA, SENSE CAUSA JUSTIFICADA, ENTORPINT LA MARXA D'UN ALTRE VEHICLE | G | 200 | 0 | 100 |
| 50 | 1 | RGC | CIRCULAR ENTRE 31 I 50 KM/H, ESTANT LIMITADA LA VELOCITAT A 30 KM/H | G | 100 | 0 | 50 |
| 50 | 1 | RGC | CIRCULAR ENTRE 51 I 60 KM/H, ESTANT LIMITADA LA VELOCITAT A 30 KM/H | G | 300 | 2 | 150 |
| 50 | 1 | RGC | CIRCULAR ENTRE 61 I 70 KM/H, ESTANT LIMITADA LA VELOCITAT A 30 KM/H | G | 400 | 4 | 200 |
| 50 | 1 | RGC | CIRCULAR ENTRE 71 I 80 KM/H, ESTANT LIMITADA LA VELOCITAT A 30 KM/H | G | 500 | 6 | 250 |
| 50 | 1 | RGC | CIRCULAR MÉS DE 80 KM/H, ESTANT LIMITADA LA VELOCITAT A 30 KM/H | MG | 600 | 6 | 300 |
| 50 | 1 | RGC | CIRCULAR ENTRE 41 I 60 KM/H, ESTANT LIMITADA LA VELOCITAT A 40 KM/H | G | 100 | 0 | 50 |
| 50 | 1 | RGC | CIRCULAR ENTRE 61 I 70 KM/H, ESTANT LIMITADA LA VELOCITAT A 40 KM/H | G | 300 | 2 | 150 |
| 50 | 1 | RGC | CIRCULAR ENTRE 71 I 80 KM/H, ESTANT LIMITADA LA VELOCITAT A 40 KM/H | G | 400 | 4 | 200 |
| 50 | 1 | RGC | CIRCULAR ENTRE 81 I 90 KM/H, ESTANT LIMITADA LA VELOCITAT A 40 KM/H | G | 500 | 6 | 250 |
| 50 | 1 | RGC | CIRCULAR MÉS DE 90 KM/H, ESTANT LIMITADA LA VELOCITAT A 40 KM/H | MG | 600 | 6 | 300 |
| 50 | 1 | RGC | CIRCULAR ENTRE 51 I 70 KM/H, ESTANT LIMITADA LA VELOCITAT A 50 KM/H | G | 100 | 0 | 50 |
| 50 | 1 | RGC | CIRCULAR ENTRE 71 I 80 KM/H, ESTANT LIMITADA LA VELOCITAT A 50 KM/H | G | 300 | 2 | 150 |
| 50 | 1 | RGC | CIRCULAR ENTRE 81 I 90 KM/H, ESTANT LIMITADA LA VELOCITAT A 50 KM/H | G | 400 | 4 | 200 |
| 50 | 1 | RGC | CIRCULAR ENTRE 91 I 100 KM/H, ESTANT LIMITADA LA VELOCITAT A 50 KM/H | G | 500 | 6 | 250 |
| 50 | 1 | RGC | CIRCULAR MÉS DE 100 KM/H, ESTANT LIMITADA LA VELOCITAT A 50 KM/H | MG | 600 | 6 | 300 |
| 53 | 1 | RGC | REDUIR CONSIDERABLEMENT LA VELOCITAT SENSE QUE HI HAGI PERILL I SENSE AVISAR PRÈVIAMENT ELS VEHICLES QUE EL SEGUEIXEN | G | 200 | 0 | 100 |
| 53 | 1 | RGC | REDUIR BRUSCAMENT LA VELOCITAT AMB RISC DE COL·LISIÓ PER ALS VEHICLES QUE EL SEGUEIXEN | G | 200 | 0 | 100 |
| 54 | 1 | RGC | CIRCULAR DARRERA D'UN ALTRE VEHICLE SENSE DEIXAR ESPAI LLIURE QUE PERMETI PARAR-SE SENSE COL·LISIONAR EN CAS DE FRENADA BRUSCA | G | 200 | 4 | 100 |
| 54 | 2 | RGC | CIRCULAR DARRERA D'UN ALTRE VEHICLE, SENSE INDICAR LA INTENCIÓ D'AVANÇAR-LO, AMB UNA SEPARACIÓ QUE NO PERMET, A LA VEGADA, ÉSSER AVANÇAT AMB SEGURETAT | G | 200 | 0 | 100 |

NORMES SOBRE BEGUDES ALCOHÒLIQUES

| ART | OPCIÓ | TEXT | Infracció | N | Quantia | Punts | Quantia 50% |
|-----|-------|------|---|----|---------|-------|-------------|
| 20 | | RGC | CONDUIR UN VEHICLE AMB UNA TAXA D'ALCOHOL A LA SANG SUPERIOR A 0,5 FINS 1 GRAM PER LITRE | MG | 500 | 4 | 250 |
| 20 | | RGC | CONDUIR UN VEHICLE AMB UNA TAXA D'ALCOHOL EN AIRE ESPIRAT SUPERIOR A 0,25 FINS 0,50 MIL·LIGRAMS PER LITRE | MG | 500 | 4 | 250 |

Butlletí Oficial de la Província de Barcelona

Dijous, 4 d'octubre de 2012

| ART | OPCIÓ | TEXT | Infracció | N | Quantia | Punts | Quantia 50% |
|-----|-------|------|---|----|---------|-------|-------------|
| 20 | RGC | | CONDUIR UN VEHICLE DESTINAT AL TRANSPORT DE MERCADERIES AMB MMA SUPERIOR A 3.500 Kg AMB UNA TAXA D'ALCOHOL A LA SANG SUPERIOR A 0,3 FINS 0,6 GRAMS PER LITRE | MG | 500 | 4 | 250 |
| 20 | RGC | | CONDUIR UN VEHICLE DESTINAT AL TRANSPORT DE MERCADERIES AMB MMA SUPERIOR A 3.500 Kg AMB UNA TAXA D'ALCOHOL EN AIRE ESPIRAT SUPERIOR A 0,15 FINS 0,30 MIL·LIGRAMS PER LITRE | MG | 500 | 4 | 250 |
| 20 | RGC | | CONDUIR UN VEHICLE DESTINAT AL TRANSPORT DE VIATGERS DE MÉS DE NOU PLACES AMB UNA TAXA D'ALCOHOL A LA SANG SUPERIOR A 0,3 FINS 0,6 GRAMS PER LITRE | MG | 500 | 4 | 250 |
| 20 | RGC | | CONDUIR UN VEHICLE DESTINAT AL TRANSPORT DE VIATGERS DE MÉS DE NOU PLACES, AMB UNA TAXA D'ALCOHOL EN AIRE ESPIRAT SUPERIOR A 0,15 FINS 0,30 MIL·LIGRAMS PER LITRE | MG | 500 | 4 | 250 |
| 20 | RGC | | CONDUIR UN VEHICLE DE SERVEI PÚBLIC AMB UNA TAXA D'ALCOHOL A LA SANG SUPERIOR A 0,3 FINS 0,6 GRAMS PER LITRE | MG | 500 | 4 | 250 |
| 20 | RGC | | CONDUIR UN VEHICLE DE SERVEI PÚBLIC AMB UNA TAXA D'ALCOHOL EN AIRE ESPIRAT SUPERIOR A 0,15 FINS 0,30 MIL·LIGRAMS PER LITRE | MG | 500 | 4 | 250 |
| 20 | RGC | | CONDUIR UN VEHICLE DESTINAT AL TRANSPORT ESCOLAR O DE MENORS AMB UNA TAXA D'ALCOHOL A LA SANG SUPERIOR A 0,3 FINS 0,6 GRAMS PER LITRE | MG | 500 | 4 | 250 |
| 20 | RGC | | CONDUIR UN VEHICLE DESTINAT AL TRANSPORT ESCOLAR O DE MENORS AMB UNA TAXA D'ALCOHOL EN AIRE ESPIRAT SUPERIOR A 0,15 FINS 0,30 MIL·LIGRAMS PER LITRE | MG | 500 | 4 | 250 |
| 20 | RGC | | CONDUIR UN VEHICLE DESTINAT AL TRANSPORT DE MERCADERIES PERILLOSES AMB UNA TAXA D'ALCOHOL A LA SANG SUPERIOR A 0,3 FINS 0,6 GRAMS PER LITRE | MG | 500 | 4 | 250 |
| 20 | RGC | | CONDUIR UN VEHICLE DESTINAT AL TRANSPORT DE MERCADERIES PERILLOSES AMB UNA TAXA D'ALCOHOL EN AIRE ESPIRAT SUPERIOR A 0,15 FINS 0,30 MIL·LIGRAMS PER LITRE | MG | 500 | 4 | 250 |
| 20 | RGC | | CONDUIR UN VEHICLE DE SERVEI D'URGÈNCIA AMB UNA TAXA D'ALCOHOL A LA SANG SUPERIOR A 0,3 FINS 0,6 GRAMS PER LITRE | MG | 500 | 4 | 250 |
| 20 | RGC | | CONDUIR UN VEHICLE DE SERVEI D'URGÈNCIA AMB UNA TAXA D'ALCOHOL EN AIRE ESPIRAT SUPERIOR A 0,15 FINS 0,30 MIL·LIGRAMS PER LITRE | MG | 500 | 4 | 250 |
| 20 | RGC | | CONDUIR UN VEHICLE DESTINAT A TRANSPORT ESPECIALS AMB UNA TAXA D'ALCOHOL A LA SANG SUPERIOR A 0,3 FINS 0,6 GRAMS PER LITRE | MG | 500 | 4 | 250 |
| 20 | RGC | | CONDUIR UN VEHICLE DESTINAT A TRANSPORT ESPECIALS AMB UNA TAXA D'ALCOHOL EN AIRE ESPIRAT SUPERIOR A 0,15 FINS 0,30 MIL·LIGRAMS PER LITRE | MG | 500 | 4 | 250 |
| 20 | RGC | | CONDUIR EL VEHICLE RESSENYAT AMB UN PERMÍS DE CONDUCCIÓ D'ANTIGUITAT INFERIOR ALS DOS ANYS AMB UNA TAXA D'ALCOHOL A LA SANG SUPERIOR A 0,3 FINS 0,6 GRAMS PER LITRE | MG | 500 | 4 | 250 |
| 20 | RGC | | CONDUIR EL VEHICLE RESSENYAT AMB UN PERMÍS DE CONDUCCIÓ D'ANTIGUITAT INFERIOR ALS DOS ANYS AMB UNA TAXA D'ALCOHOL A EN AIRE ESPIRAT SUPERIOR A 0,15 FINS 0,30 MIL·LIGRAMS PER LITRE | MG | 500 | 4 | 250 |
| 20 | RGC | | CONDUIR EL VEHICLE RESSENYAT AMB UNA L·LICÈNCIA DE CONDUCCIÓ D'ANTIGUITAT INFERIOR ALS DOS ANYS AMB UNA TAXA D'ALCOHOL A LA SANG SUPERIOR A 0,3 FINS 0,6 GRAMS PER LITRE | MG | 500 | 4 | 250 |

Butlletí Oficial de la Província de Barcelona

Dijous, 4 d'octubre de 2012

| ART | OPCIÓ | TEXT | Infracció | N | Quantia | Punts | Quantia 50% |
|-----|-------|------|---|----|---------|-------|-------------|
| 20 | RGC | | CONDUIR EL VEHICLE RESSENYAT AMB UNA LLICÈNCIA DE CONDUCCIÓ D'ANTIGUITAT INFERIOR ALS DOS ANYS AMB UNA TAXA D'ALCOHOL EN AIRE ESPIRAT SUPERIOR A 0,15 FINS 0,30 MIL·LIGRAMS PER LITRE | MG | 500 | 4 | 250 |
| 20 | RGC | | CONDUIR UN VEHICLE AMB UNA TAXA D'ALCOHOL A LA SANG SUPERIOR A 1GRAM PER LITRE | MG | 500 | 6 | 250 |
| 20 | RGC | | CONDUIR UN VEHICLE AMB UNA TAXA D'ALCOHOL EN AIRE ESPIRAT SUPERIOR A 0,50 MIL·LIGRAMS PER LITRE | MG | 500 | 6 | 250 |
| 20 | RGC | | CONDUIR UN VEHICLE DESTINAT AL TRANSPORT DE MERCADERIES AMB MMA SUPERIOR A 3.500 Kg AMB UNA TAXA D'ALCOHOL A LA SANG SUPERIOR A 0,6 GRAMS PER LITRE | MG | 500 | 6 | 250 |
| 20 | RGC | | CONDUIR UN VEHICLE DESTINAT AL TRANSPORT DE MERCADERIES AMB MMA SUPERIOR A 3.500 Kg AMB UNA TAXA D'ALCOHOL EN AIRE ESPIRAT SUPERIOR A 0,30 MIL·LIGRAMS PER LITRE | MG | 500 | 6 | 250 |
| 20 | RGC | | CONDUIR UN VEHICLE DESTINAT AL TRANSPORT DE VIATGERS DE MÉS DE NOU PLACES AMB UNA TAXA D'ALCOHOL A LA SANG SUPERIOR A 0,6 GRAMS PER LITRE | MG | 500 | 6 | 250 |
| 20 | RGC | | CONDUIR UN VEHICLE DESTINAT AL TRANSPORT DE VIATGERS DE MÉS DE NOU PLACES, AMB UNA TAXA D'ALCOHOL EN AIRE ESPIRAT SUPERIOR A 0,30 MIL·LIGRAMS PER LITRE | MG | 500 | 6 | 250 |
| 20 | RGC | | CONDUIR UN VEHICLE DE SERVEI PÚBLIC AMB UNA TAXA D'ALCOHOL A LA SANG SUPERIOR A 0,6 GRAMS PER LITRE | MG | 500 | 6 | 250 |
| 20 | RGC | | CONDUIR UN VEHICLE DE SERVEI PÚBLIC AMB UNA TAXA D'ALCOHOL EN AIRE ESPIRAT SUPERIOR A 0,30 MIL·LIGRAMS PER LITRE | MG | 500 | 6 | 250 |
| 20 | RGC | | CONDUIR UN VEHICLE DESTINAT AL TRANSPORT ESCOLAR O DE MENORS AMB UNA TAXA D'ALCOHOL A LA SANG SUPERIOR A 0,6 GRAMS PER LITRE | MG | 500 | 6 | 250 |
| 20 | RGC | | CONDUIR UN VEHICLE DESTINAT AL TRANSPORT ESCOLAR O DE MENORS AMB UNA TAXA D'ALCOHOL EN AIRE ESPIRAT SUPERIOR A 0,30 MIL·LIGRAMS PER LITRE | MG | 500 | 6 | 250 |
| 20 | RGC | | CONDUIR UN VEHICLE DESTINAT AL TRANSPORT DE MERCADERIES PERILLOSES AMB UNA TAXA D'ALCOHOL A LA SANG SUPERIOR A 0,6 GRAMS PER LITRE | MG | 500 | 6 | 250 |
| 20 | RGC | | CONDUIR UN VEHICLE DESTINAT AL TRANSPORT DE MERCADERIES PERILLOSES AMB UNA TAXA D'ALCOHOL EN AIRE ESPIRAT SUPERIOR A 0,30 MIL·LIGRAMS PER LITRE | MG | 500 | 6 | 250 |
| 20 | RGC | | CONDUIR UN VEHICLE DE SERVEI D'URGÈNCIA AMB UNA TAXA D'ALCOHOL A LA SANG SUPERIOR A 0,6 GRAMS PER LITRE | MG | 500 | 6 | 250 |
| 20 | RGC | | CONDUIR UN VEHICLE DE SERVEI D'URGÈNCIA AMB UNA TAXA D'ALCOHOL EN AIRE ESPIRAT SUPERIOR A 0,30 MIL·LIGRAMS PER LITRE | MG | 500 | 6 | 250 |
| 20 | RGC | | CONDUIR UN VEHICLE DESTINAT A TRANSPORT ESPECIALS AMB UNA TAXA D'ALCOHOL A LA SANG SUPERIOR A 0,6 GRAMS PER LITRE | MG | 500 | 6 | 250 |
| 20 | RGC | | CONDUIR UN VEHICLE DESTINAT A TRANSPORT ESPECIALS AMB UNA TAXA D'ALCOHOL EN AIRE ESPIRAT SUPERIOR A 0,30 MIL·LIGRAMS PER LITRE | MG | 500 | 6 | 250 |
| 20 | RGC | | CONDUIR EL VEHICLE RESSENYAT AMB UN PERMÍS DE CONDUCCIÓ D'ANTIGUITAT INFERIOR ALS DOS ANYS AMB UNA TAXA D'ALCOHOL A LA SANG SUPERIOR A 0,6 GRAMS PER LITRE | MG | 500 | 6 | 250 |

Butlletí Oficial de la Província de Barcelona

Dijous, 4 d'octubre de 2012

| ART | OPCIÓ | TEXT | Infracció | N | Quantia | Punts | Quantia 50% |
|-----|-------|------|--|----|---------|-------|-------------|
| 20 | | RGC | CONDUIR EL VEHICLE RESSENYAT AMB UN PERMIS DE CONDUCCIÓ D'ANTIGUITAT INFERIOR ALS DOS ANYS AMB UNA TAXA D'ALCOHOL A EN AIRE ESPIRAT SUPERIOR A 0,30 MIL·LIGRAMS PER LITRE | MG | 500 | 6 | 250 |
| 20 | | RGC | CONDUIR EL VEHICLE RESSENYAT AMB UNA L·LICÈNCIA DE CONDUCCIÓ D'ANTIGUITAT INFERIOR ALS DOS ANYS AMB UNA TAXA D'ALCOHOL A LA SANG SUPERIOR A 0,6 GRAMS PER LITRE | MG | 500 | 6 | 250 |
| 20 | | RGC | CONDUIR EL VEHICLE RESSENYAT AMB UNA L·LICÈNCIA DE CONDUCCIÓ D'ANTIGUITAT INFERIOR ALS DOS ANYS AMB UNA TAXA D'ALCOHOL EN AIRE ESPIRAT SUPERIOR A 0,30 MIL·LIGRAMS PER LITRE | MG | 500 | 6 | 250 |
| 20 | | RGC | CONDUIR UNA BICICLETA AMB UNA TAXA D'ALCOHOL EN AIRE ESPIRAT SUPERIOR A 0,50 MIL·LIGRAMS PER LITRE | MG | 500 | 0 | 250 |
| 20 | | RGC | CONDUIR UNA BICICLETA AMB UNA TAXA D'ALCOHOL EN AIRE ESPIRAT SUPERIOR A 0,25 HASTA 0,50 MIL·LIGRAMS PER LITRE | MG | 500 | 0 | 250 |

INVESTIGACIÓ DE L'ALCOHOLÈMIA: PERSONES OBLIGADES

| ART | OPCIÓ | TEXT | Infracció | N | Quantia | Punts | Quantia 50% |
|-----|-------|------|--|----|---------|-------|-------------|
| 21 | | RGC | NO SOTMETRE'S, UN USUARI DE LA VIA IMPLICAT EN UN ACCIDENT DE CIRCULACIÓ, A LES PROVES DE DETECCIÓ ALCOHÒLICA | MG | 500 | 0 | 250 |
| 21 | | RGC | NO SOTMETRE'S, EL CONDUCTOR, IMPLICAT DIRECTAMENT COM A POSSIBLE RESPONSABLE EN UN ACCIDENT, A LES PROVES DE DETECCIÓ ALCOHÒLICA | MG | 500 | 6 | 250 |
| 21 | | RGC | NO SOTMETRE'S, EL CONDUCTOR D'UN VEHICLE AMB SÍMPTOMES D'ESTAR SOTA LA INFLUÈNCIA DE BEGUES ALCOHÒLIQUES, A LES PROVES DE DETECCIÓ ALCOHÒLICA | MG | 500 | 6 | 250 |
| 21 | | RGC | NO SOTMETRE'S, EL CONDUCTOR D'UN VEHICLE DENUNCIAT PER COMETRE ALGUNA INFRACCIÓ AL REGLAMENT GENERAL DE CIRCULACIÓ, A LES PROVES DE DETECCIÓ ALCOHÒLICA | MG | 500 | 6 | 250 |
| 21 | | RGC | NO SOTMETRE'S, EL CONDUCTOR D'UN VEHICLE REQUERIT A FER-HO PER L'AUTORITAT O ELS SEUS AGENTS, EN UN CONTROL PREVENTIU, A LES PROVES DE DETECCIÓ ALCOHÒLICA | MG | 500 | 6 | 250 |

OBLIGACIONS DEL PERSONAL SANITARI

| ART | OPCIÓ | TEXT | Infracció | N | Quantia | Punts | Quantia 50% |
|-----|-------|------|---|---|---------|-------|-------------|
| 26 | 1 | RGC | NO PROCEDIR, EL PERSONAL SANITARI, A L'OBTENCIÓ DE MOSTRES PER A LA DETECCIÓ D'ALCOHOL | L | 80 | 0 | 40 |
| 26 | 1 | RGC | NO REMETRE AL LABORATORI CORRESPONENT, EL PERSONAL SANITARI, LES MOSTRES OBTINGUDES PER A LA DETECCIÓ D'ALCOHOL | L | 80 | 0 | 40 |
| 26 | 1 | RGC | NO DONAR COMPTE A L'AUTORITAT CORRESPONENT, EL PERSONAL SANITARI, DEL RESULTAT DE LES PROVES EFECTUADES PER A LA DETECCIÓ D'ALCOHOL | L | 80 | 0 | 40 |
| 26 | 1 | RGC | COMUNICAR, EL PERSONAL SANITARI, LES DADES RELATIVES A L'OBTENCIÓ DE MOSTRES DE FORMA INADEQUADA O INCOMPLETA | L | 80 | 0 | 40 |

Butlletí Oficial de la Província de Barcelona

Dijous, 4 d'octubre de 2012

NORMES SOBRE ESTUPEFAENTS I DROGUES TÒXIQUES

| ART | OPCIÓ | TEXT | Infracció | N | Quantia | Punts | Quantia 50% |
|-----|-------|------|---|----|---------|-------|-------------|
| 27 | 1 | RGC | CONDUIR UN VEHICLE HAVENT INGERIT O INCORPORAT A L'ORGANISME ESTUPEFAENTS, PSICOTRÒPICS, ESTIMULANTS O SUBSTÀNCIES ANÀLOGUES | MG | 500 | 6 | 250 |
| 27 | 1 | RGC | CONDUIR UNA BICICLETA HAVENT INGERIT O INCORPORAT A L'ORGANISME ESTUPEFAENTS, PSICOTRÒPICS, ESTIMULANTS O SUBSTÀNCIES ANÀLOGUES | MG | 500 | 0 | 250 |

PROVES PER A LA DETECCIÓ DE SUBSTÀNCIES ESTUPEFAENTS I SIMILARS

| ART | OPCIÓ | TEXT | Infracció | N | Quantia | Punts | Quantia 50% |
|-----|-------|------|--|----|---------|-------|-------------|
| 28 | 1 | RGC | NO SOTMETRE'S L'USUARI DE LA VIA IMPLICAT DIRECTAMENT COM A POSSIBLE RESPONSABLE D'ACCIDENT A LES PROVES PER A LA DETECCIÓ D'ESTUPEFAENTS, PSICOTRÒPICS, ESTIMULANTS O ALTRES ANÀLOGUES | MG | 500 | 0 | 250 |
| 28 | 1B | RGC | NO SOTMETRE'S EL CONDUCTOR, IMPLICAT DIRECTAMENT COM A POSSIBLE RESPONSABLE D'ACCIDENT, A LES PROVES PER A LA DETECCIÓ D'ESTUPEFAENTS, PSICOTRÒPICS, ESTIMULANTS O ALTRES SUBSTÀNCIES ANÀLOGUES | MG | 500 | 6 | 250 |
| 28 | 1B | RGC | NO SOTMETRE'S EL CONDUCTOR D'UN VEHICLE AMB SÍMPTOMES O MANIFESTACIONS D'ESTAR SOTA LA INFLUÈNCIA D'ESTUPEFAENTS O SUBSTÀNCIES ANÀLOGUES, A LES PROVES PER A LA SEVA DETECCIÓ | MG | 500 | 6 | 250 |
| 28 | 1B | RGC | NO SOTMETRE'S EL CONDUCTOR D'UN VEHICLE DENUNCIAT PER COMETRE ALGUNA INFRACCIÓ AL REGLAMENT GENERAL DE CIRCULACIÓ, A LES PROVES PER A LA DETECCIÓ D'ESTUPEFAENTS O SUBSTÀNCIES ANÀLOGUES | MG | 500 | 6 | 250 |
| 28 | 1B | RGC | NO SOTMETRE'S EL CONDUCTOR D'UN VEHICLE REQUERIT PER L'AUTORITAT O ELS SEUS AGENTS, EN UN CONTROL PREVENTIU, A LES PROVES PER A LA DETECCIÓ D'ESTUPEFAENTS, PSICOTRÒPICS, ESTIMULANTS O ALTRES SUBSTÀNCIES ANÀLOGUES | MG | 500 | 6 | 250 |

ADELANTAMENTS

| ART | OPCIÓ | TEXT | Infracció | N | Quantia | Punts | Quantia 50% |
|-----|-------|------|--|---|---------|-------|-------------|
| 82 | 1 | RGC | AVANÇAR UN VEHICLE PER LA DRETA | G | 200 | 0 | 100 |
| 82 | 2 | RGC | AVANÇAR UN VEHICLE PER LA DRETA SENSE QUE HI HAGI PROU ESPAI PER FER-HO O SENSE ADOPTAR LES MÀXIMES PRECAUCIONS | G | 200 | 0 | 100 |
| 82 | 3 | RGC | EN POBLAT, AVANÇAR PER LA DRETA EN UNA CALÇADA D'ALMENYS DOS CARRILS DE CIRCULACIÓ EN EL MATEIX SENTIT DE MARXA, AMB PERILL PER A LA RESTA USUARIS (INDICAR EL PERILL CREAT) | G | 200 | 0 | 100 |
| 84 | 1 | RGC | EFFECTUAR UN AVANÇAMENT QUE REQUEREIX UN DESPLAÇAMENT LATERAL SENSE ADVERTIR-HO AMB PROU ANTELACIÓ | G | 200 | 0 | 100 |

Butlletí Oficial de la Província de Barcelona

Dijous, 4 d'octubre de 2012

| ART | OPCIÓ | TEXT | Infracció | N | Quantia | Punts | Quantia 50% |
|-----|-------|------|---|---|---------|-------|-------------|
| 84 | 1 | RGC | EFFECTUAR UN AVANÇAMENT AMB PERILL PER ALS QUE CIRCULEN EN SENTIT CONTRARI, OBLIGANT-LOS A MANIOBRAR BRUSCAMENT | G | 200 | 4 | 100 |
| 84 | 1 | RGC | AVANÇAR A VARIS VEHICLES DE FORMA QUE EN PRESENTAR-SE UN VEHICLE EN SENTIT CONTRARI EL VEHICLE QUE AVANÇA NO POT DESVIAR-SE A LA DRETA SENSE PERILL PER ALS VEHICLES AVANÇATS | G | 200 | 0 | 100 |
| 84 | 2 | RGC | AVANÇAR A UN VEHICLE QUE JA ESTAVA AVANÇANT-NE UN ALTRE, DE MANERA QUE S'ENVAEIX LA PART DE LA CALÇADA RESERVADA A LA CIRCULACIÓ EN SENTIT CONTRARI | G | 200 | 0 | 100 |
| 84 | 3 | RGC | AVANÇAR QUAN UN ALTRE CONDUCTOR QUE EL SEGUEIX HA INICIAT LA MANIOBRA D'AVANÇAR EL SEU VEHICLE | G | 200 | 0 | 100 |
| 84 | 3 | RGC | AVANÇAR SENSE DISPOSAR DE PROU ESPAI PER OCUPAR DE NOU EL MATEIX CARRIL EN ACABAR L'AVANÇAMENT, OBLIGANT A L'AVANÇAT A MANIOBRAR BRUSCAMENT | G | 200 | 0 | 100 |
| 85 | 1 | RGC | AVANÇAR SENSE DEIXAR ENTRE TOTS DOS VEHICLES PROU SEPARACIÓ LATERAL PER FER LA MANIOBRA AMB SEGURETAT | G | 200 | 0 | 100 |
| 85 | 2 | RGC | NO TORNAR AL MATEIX CARRIL SI UNA VEGADA INICIAT L'AVANÇAMENT S'ADONA QUE NO EL POT FER AMB SEGURETAT | G | 200 | 0 | 100 |
| 85 | 3 | RGC | AVANÇAR SENSE OCUPAR DE NOU COM MÉS AVIAT MILLOR I DE FORMA GRADUAL EL SEU CARRIL, DE MANERA QUE S'OBLIGA ELS ALTRES USUARIS A MODIFICAR LA SEVA TRAJECTORIA O VELOCITAT | G | 200 | 0 | 100 |
| 85 | 3 | RGC | AVANÇAR I OCUPAR DE NOU EL MATEIX CARRIL SENSE ADVERTIR-HO MITJANÇANT ELS SENYAL PRECEPTIUS | G | 200 | 0 | 100 |
| 85 | 4 | RGC | EFFECTUAR UN AVANÇAMENT DE MANERA QUE ES POSA EN PERILL A CICLISTES QUE CIRCULEN EN SENTIT CONTRARI | G | 200 | 4 | 100 |
| 85 | 4 | RGC | EFFECTUAR UN AVANÇAMENT DE MANERA QUE S'ENTORPEIX A CICLISTES QUE CIRCULEN EN SENTIT CONTRARI | G | 200 | 4 | 100 |
| 86 | 2 | RGC | AUGMENTAR LA VELOCITAT EL VEHICLE QUE SERÀ AVANÇAT | G | 200 | 0 | 100 |
| 86 | 2 | RGC | EFFECTUAR MANIOBRES QUE IMPEDEIXIN O DIFICULTEN L'AVANÇAMENT, EL VEHICLE QUE SERÀ AVANÇAT | G | 200 | 0 | 100 |
| 87 | 1A | RGC | AVANÇAR EN UN REVOLT DE VISIBILITAT REDUÏDA, ENVAINT LA ZONA RESERVADA AL SENTIT CONTRARI | G | 200 | 4 | 100 |
| 87 | 1A | RGC | AVANÇAR EN UN LLOC O CIRCUMSTÀNCIA EN QUÈ LA VISIBILITAT DISPONIBLE NO ÉS SUFICIENT, ENVAINT LA ZONA RESERVADA AL SENTIT CONTRARI | G | 200 | 4 | 100 |
| 87 | 1B | RGC | AVANÇAR EN UN PAS DE VIANANTS SENYALITZAT COM A TAL A UN VEHICLE DE MÉS DE DUES RODES | G | 200 | 0 | 100 |
| 87 | 1B | RGC | AVANÇAR EN UNA INTERSECCIÓ AMB VIA PER A CICLISTES | G | 200 | 0 | 100 |
| 87 | 1B | RGC | AVANÇAR EN UN PAS A NIVELL O EN LES SEVES PROXIMITATS | G | 200 | 0 | 100 |
| 87 | 1B | RGC | AVANÇAR EN UNA INTERSECCIÓ O EN LES SEVES PROXIMITATS | G | 200 | 0 | 100 |
| 88 | 1 | RGC | SUPERAR UN VEHICLE IMMOBILITZAT PER CAUSES ALIENES AL TRÀNSIT DE MANERA QUE S'OCUPI EL CARRIL ESQUERRE DE LA CALÇADA EN UN TRAM ON ESTÀ PROHIBIT AVANÇAR I S'OCASIONA PERILL | G | 200 | 0 | 100 |
| 88 | 1 | RGC | AVANÇAR AL CONDUCTOR D'UNA BICICLETA, DE MANERA QUE S'OCUPA EL CARRIL ESQUERRE DE LA CALÇADA EN UN TRAM ON ESTÀ PROHIBIT AVANÇAR, POSANT-LO EN PERILL | G | 200 | 0 | 100 |

Butlletí Oficial de la Província de Barcelona

Dijous, 4 d'octubre de 2012

| ART | OPCIÓ | TEXT | Infracció | N | Quantia | Punts | Quantia 50% |
|-----|-------|------|--|---|---------|-------|-------------|
| 89 | 1 | RGC | SUPERAR UN OBSTACLE DE MANERA QUE S'OCUPI EL CARRIL DE SENTIT CONTRARI DE LA MARXA I ES CAUSI PERILL | G | 200 | 0 | 100 |

PRIORITAT DE PAS- CEDIR PAS

| ART | OPCIÓ | TEXT | Infracció | N | Quantia | Punts | Quantia 50% |
|-----|-------|------|--|---|---------|-------|-------------|
| 65 | | RGC | NO RESPECTAR LA PRIORITAT DE PAS DELS VIANANTS, AMB RISC PER AQUESTS | G | 200 | 4 | 100 |
| 65 | | RGC | NO RESPECTAR LA PRIORITAT DE PAS DELS VIANANTS | G | 200 | 0 | 100 |
| 56 | 2 | RGC | NO CEDIR EL PAS EN INTERSECCIÓ SENYALITZADA, OBLIGANT AL CONDUCTOR D'UN ALTRE VEHICLE, QUE CIRCULA AMB PRIORITAT, A FRENAR O MANIOBRAR BRUSCAMENT | G | 200 | 4 | 100 |
| 56 | 2 | RGC | NO CEDIR EL PAS EN UNA INTERSECCIÓ SENYALITZADA AMB SENYAL DE CEDIU EL PAS | G | 200 | 4 | 100 |
| 56 | 1 | RGC | NO CEDIR EL PAS EN UNA INTERSECCIÓ SENYALITZADA AMB SENYAL DE STOP | G | 200 | 4 | 100 |
| 57 | 1 | RGC | NO CEDIR EL PAS A UN VEHICLE QUE S'ACOSTA PER LA DRETA EN UNA INTERSECCIÓ SENSE SENYALITZAR, DE MANERA QUE SE'L FORÇA A MANIOBRAR BRUSCAMENT | G | 200 | 4 | 100 |
| 57 | 1 A | RGC | ACCEDIR A UNA VIA PAVIMENTADA PROVINENT D'UNA VIA SENSE PAVIMENTAR SENSE CEDI EL PAS A UN VEHICLE QUE HI CIRCULA, DE MANERA QUE SE'L FORÇA A MANIOBRAR BRUSCAMENT | G | 200 | 4 | 100 |
| 57 | 1B | RGC | NO RESPECTAR LA PRIORITAT DE PAS D'UN VEHICLE QUE CIRCULA PER RAÍLS | G | 200 | 4 | 100 |
| 57 | 1 C | RGC | ACCEDIR A UNA GLORIETA SENSE CEDIR EL PAS A UN VEHICLE QUE CIRCULA PER LA MATEIXA | G | 200 | 4 | 100 |
| 58 | 1 | RGC | NO MOSTRAR AMB PROU ANTELACIÓ, PER LA FORMA DE CIRCULAR I, ESPECIALMENT, AMB LA REDUCCIÓ PROGRESSIVA DE LA VELOCITAT, QUE ES CEDIRÀ EL PAS EN UNA INTERSECCIÓ | G | 200 | 0 | 100 |
| 59 | 1 | RGC | ENTRAR AMB UN VEHICLE EN UNA INTERSECCIÓ AMB UNA SITUACIÓ TAL DE LA CIRCULACIÓ QUE QUEDA DETINGUT DE FORMA QUE IMPEDEIXI O OBSTRUEIX LA CIRCULACIÓ TRANSVERSAL | G | 200 | 0 | 100 |
| 60 | 1 | RGC | NO RESPECTAR PRIORITAT DE PAS DEL VEHICLE QUE ENTRA PRIMER EN UN TRAM DE LA VIA, SENSE SENYALITZACIÓ EXPRESSA, TANT ESTRET QUE FA IMPOSSIBLE O MOLT DIFÍCIL EL PAS SIMULTANI DE 2 VEHICLES | G | 200 | 0 | 100 |
| 60 | 5 | RGC | NO OBEIR LES INDICACIONS DEL PERSONAL DESTINAT A LA REGULACIÓ DEL PAS EN TRAMS EN OBRES | G | 200 | 0 | 100 |
| 61 | 1 | RGC | NO RESPECTAR EL SENYAL DE PRIORITAT DE PAS EN UN PONT O UNA OBRA DE PAS L'AMPLADA DEL QUAN NO PERMET L'ENCREUAMENT DE VEHICLES | G | 200 | 0 | 100 |
| 61 | 2 | RGC | NO RETROCEDIR EN PONT O OBRA DE PAS PER DEIXAR PASSAR A ALTRE VEHICLE QUE CIRCULA EN SENTIT CONTRARI I GAUDEIX DE PRIORITAT DE PAS SENYALITZADA, QUAN L'ENCREUAMENT ES IMPOSSIBLE | G | 200 | 0 | 100 |
| 62 | 1 | RGC | NO RESPECTAR L'ORDRE DE PREFERÈNCIA EN UN ESTRELL NO SENYALITZAT EL CONDUCTOR DEL VEHICLE RESSENYAT QUE REGLAMENTÀRIAMENT HA DE FER MARXA ENRERE | G | 200 | 0 | 100 |

Butlletí Oficial de la Província de Barcelona

Dijous, 4 d'octubre de 2012

| ART | OPCIÓ | TEXT | Infracció | N | Quantia | Punts | Quantia 50% |
|-----|-------|------|--|---|---------|-------|-------------|
| | | | L'ORDRE DE PREFERÈNCIA ENTRE ELS DIFERENTS TIPUS DE VEHICLES ES EL SEGUENT: 1.- VEHICLE I TRANSPORTS ESPECIALS QUE EXCEDEIXIN ELS PESOS O DIMENSIONS ESTABLERTS EN LES NORMES REGULADORES DELS VEHICLES 2.- CONJUNT DE VEHICLES 3.- VEHICLES DE TRACCIÓ ANIMAL 4.- TURISMES QUE ARROSSEGUIN REMOLCS DE MENYS DE 750 Kg. 5.- VEHICLES DESTINATS AL TRANSPORT COL·LECTIU DE VIATGERS 6.- CAMIONS 7.- TURISMES 8.- VEHICLES ESPECIALS QUE NO EXCEDEIXIN ELS PESOS I DIMENSIONS ESTABLERTS EN LES NORMES REGULADORES DELS VEHICLES 9.- MOTOCICLETES DE TRES RODES I MOTOCICLETES AMB SIDECAR 10.- MOTOCICLETES, CICLOMOTORS I BICICLETES | | | | |
| 63 | 1 | RGC | NO RESPECTAR LA PREFERÈNCIA DE PAS DE VEHICLE QUE CIRCULA EN SENTIT ASCENDENT EN UN TRAM ESTRET DE GRAN PENDENT QUE FA IMPOSSIBLE O MOLT DIFÍCIL EL PAS SIMULTANI DE DOS VEHICLES | G | 200 | 0 | 100 |
| 65 | | RGC | NO RESPECTAR LA PRIORITAT DE PAS DEL VIANANTS, AMB RISC PER AQUESTS | G | 200 | 4 | 100 |
| 65 | | RGC | NO RESPECTAR LA PRIORITAT DE PAS DEL VIANANTS | G | 200 | 0 | 100 |
| 67 | 1 | RGC | FER ÚS DE LA PRIORITAT DE PAS, EL CONDUCTOR D'UN VEHICLE DE SERVEI D'URGÈNCIA, SENSE TROBAR-SE EN SERVEI URGENT | G | 200 | 0 | 100 |
| 68 | 1 | RGC | CONDUIR UN VEHICLE PRIORITARI, EN SERVEI URGENT, SENSE ADOPTAR LES PRECAUCIONS NECESSÀRIES PER NO POSAR EN PERILL A LA RESTA D'USUARIS (INDICAR LA MANIOBRA REALITZADA I PERILL CREAT) | G | 200 | 0 | 100 |
| 69 | 1 | RGC | NO FACILITAR EL PAS A UN VEHICLE PRIORITAT QUE CIRCULA EN SERVEI D'URGÈNCIA, DESPRÉS DE PERCEBRE ELS SENYALS QUE ANUNCIEN LA SEVA PROXIMITAT | G | 200 | 0 | 100 |

INCORPORACIÓ A LA CIRCULACIÓ

| ART | OPCIÓ | TEXT | Infracció | N | Quantia | Punts | Quantia 50% |
|-----|-------|------|--|---|---------|-------|-------------|
| 72 | 1 | RGC | INCORPORAR-SE A LA CIRCULACIÓ EL CONDUCTOR D'UN VEHICLE SENSE CEDIR EL PAS A ALTRES VEHICLES | G | 200 | 0 | 100 |
| 72 | 3 | RGC | INCORPORAR-SE A LA CIRCULACIÓ SENSE SENYALITZAR ÒPTICAMENT LA MANIOBRA | L | 80 | 0 | 40 |
| 72 | 4 | RGC | INCORPORAR-SE A LA CALÇADA, DES D'UN CARRIL D'ACCELERACIÓ, SENSE CEDIR EL PAS A ALTRES VEHICLES | G | 200 | 0 | 100 |
| 72 | 4 | RGC | INCORPORAR-SE A LA CALÇADA, DES D'UN CARRIL D'ACCELERACIÓ, SENSE CEDIR EL PAS A ALTRES VEHICLES, AMB PERILL PER ALTRES USUARIS QUE TRANSITEN PER LA CALÇADA A LA QUE S'INCORPORA | G | 200 | 4 | 100 |

Butlletí Oficial de la Província de Barcelona

Dijous, 4 d'octubre de 2012

| ART | OPCIÓ | TEXT | Infracció | N | Quantia | Punts | Quantia 50% |
|-----|-------|------|--|---|---------|-------|-------------|
| 73 | 1 | RGC | NO FACILITAR LA INCORPORACIÓ A LA CIRCULACIÓ D'ALTRES VEHICLES | L | 80 | 0 | 40 |
| 73 | 1 | RGC | NO FACILITAR A UN VEHICLE DE TRANSPORT COL·LECTIU DE VIATGERS LA INCORPORACIÓ A LA CIRCULACIÓ DES D'UNA PARADA SENYALITZADA | L | 80 | 0 | 40 |
| 73 | 2 | RGC | EN POBLAT, NO FACILITAR LA INCORPORACIÓ A LA CIRCULACIÓ A UN VEHICLE DE TRANSPORT COL·LECTIU DE VIATGERS DES D'UNA PARADA SENYALITZADA | L | 80 | 0 | 40 |

GIRS - CANVIS DE DIRECCIÓ - MARXA ENRERA

| ART | OPCIÓ | TEXT | Infracció | N | Quantia | Punts | Quantia 50% |
|-----|-------|------|--|----|---------|-------|-------------|
| 74 | 1 | RGC | FER UN CANVI DE DIRECCIÓ SENSE ADVERTIR-HO PRÈVIAMENT AMB PROU ANTELACIÓ ALS CONDUCTORS DELS VEHICLES QUE CIRCULEN DARRERE | G | 200 | 0 | 100 |
| 74 | 1 | RGC | FER UN CANVI DE DIRECCIÓ PER PRENDRE UNA ALTRA VIA AMB PERILL PER ALS QUE S'ACOSTEN EN SENTIT CONTRARI | G | 200 | 0 | 100 |
| 74 | 1 | RGC | FER UN CANVI DE DIRECCIÓ A L'ESQUERRA SENSE PROU VISIBILITAT | G | 200 | 0 | 100 |
| 74 | 2 | RGC | DESPLAÇAR-SE LATERALMENT PER CANVIAR DE CARRIL SENSE RESPECTAR LA PRIORITAT DEL VEHICLE QUE CIRCULA PEL CARRIL QUE ES PRETÉN OCUPAR | G | 200 | 0 | 100 |
| 75 | 1 A | RGC | NO ADVERTIR LA MANIOBRA DE CANVI DE DIRECCIÓ AMB SUFICIENT ANTELACIÓ | G | 200 | 0 | 100 |
| 75 | 1 B | RGC | FER UN CANVI DE DIRECCIÓ SENSE COL·LOCAR EL VEHICLE EN EL LLOC ADEQUAT AMB L'ANTELACIÓ NECESSÀRIA | G | 200 | 0 | 100 |
| 78 | 1 | RGC | EFFECTUAR EL CANVI DE SENTIT DE LA MARXA SENSE ESCOLLIR EL LLOC ADEQUAT PER EFFECTUAR LA MANIOBRA DE MANERA QUE S'INTERCEPTI LA VIA EL MENOR TEMPS POSSIBLE | G | 200 | 0 | 100 |
| 78 | 1 | RGC | EFFECTUAR EL CANVI DE SENTIT DE LA MARXA SENSE ADVERTIR AQUEST PROPÒSIT AMB ELS SENYALS PRECEPTIUS AMB PROU ANTELACIÓ | G | 200 | 0 | 100 |
| 78 | 1 | RGC | REALITZAR EL CANVI DE SENTIT DE LA MARXA POSANT EN PERILL PER ALS ALTRES USUARIS DE LA VIA | G | 200 | 3 | 100 |
| 78 | 1 | RGC | EFFECTUAR EL CANVI DE SENTIT DE LA MARXA QUE S'OBSTACULITZA ELS ALTRES USUARIS DE LA VIA | G | 200 | 0 | 100 |
| 78 | 1 | RGC | QUEDAR-SE A LA CALÇADA PER EFFECTUAR CANVI DE SENTIT, PODENT SORTIR PEL COSTAT DRET, DE FORMA QUE EL VEHICLE IMPEDEIX CONTINUAR LA MARXA DELS VEHICLES QUE CIRCULEN AL SEU DARRERE | G | 200 | 0 | 100 |
| 79 | 1 | RGC | EFFECTUAR UN CANVI DE SENTIT DE LA MARXA EN UN PAS A NIVELL O EN UN TRAM DE VIA AFECTAT PEL SENYAL DE TÚNEL | G | 200 | 3 | 100 |
| 79 | 1 | RGC | EFFECTUAR UN CANVI DE SENTIT DE LA MARXA EN LLOC PROHIBIT | G | 200 | 3 | 100 |
| 79 | 1 | RGC | EFFECTUAR UN CANVI DE SENTIT DE MARXA EN UN TRAM DE VIA ON ES PROHIBEIX L'AVANÇAMENT | G | 200 | 3 | 100 |
| 80 | 4 | RGC | CIRCULAR MARXA ENRERE, EN SENTIT CONTRARI A L'ESTABLERT | MG | 500 | 6 | 250 |
| 80 | 1 | RGC | CIRCULAR MARXA ENRERE, QUAN ES POT EVITAR AMB UNA ALTRE MANIOBRA | G | 200 | 0 | 100 |
| 80 | 2 | RGC | CIRCULAR MARXA ENRERE DE MANERA QUE S'ENVAEIXI UNA CRUÏLLA DE VIES, PER EFFECTUAR UNA MANIOBRA DE LA QUAL ÉS COMPLEMENTÀRIA | G | 200 | 0 | 100 |

Butlletí Oficial de la Província de Barcelona

Dijous, 4 d'octubre de 2012

| ART | OPCIÓ | TEXT | Infracció | N | Quantia | Punts | Quantia 50% |
|-----|-------|------|--|---|---------|-------|-------------|
| 80 | 2 | RGC | CIRCULAR MARXA ENRERE DURANT UN RECORREGUT SUPERIOR A 15 METRES, PER EFECTUAR LA MANIOBRA DE LA QUAL ÉS COMPLEMENTÀRIA | G | 200 | 0 | 100 |
| 81 | 2 | RGC | EFECTUAR LA MANIOBRA DE MARXA ENRERA SENSE ADVERTIR-HO AMB ELS SENYALS PRECEPTIUS | G | 200 | 0 | 100 |
| 81 | 1 | RGC | EFECTUAR LA MANIOBRA DE MARXA ENRERE SENSE ADOPTAR LES PRECAUCIONS NECESSÀRIES PER NO CAUSAR PERILL A LA RESTA D'USUARIS DE LA VIA | G | 200 | 0 | 100 |

ENLLUMENAT

| ART | OPCIÓ | TEXT | Infracció | N | Quantia | Punts | Quantia 50% |
|-----|-------|------|---|---|---------|-------|-------------|
| 40 | 1 | RGC | CIRCULAR PER UN CARRIL REVERSIBLE AMB ELS LLUMS DE CURT ABAST O D'ENCREUAMENT APAGATS | G | 200 | 0 | 100 |
| 41 | 1 | RGC | CIRCULAR PER UN CARRIL HABILITAT EN SENTIT CONTRARI A L'HABITUAL AMB ELS LLUMS DE CURT ABAST O D'ENCREUAMENT APAGATS | G | 200 | 0 | 100 |
| 99 | 1 | RGC | CIRCULAR AMB EL VEHICLE INDICAT, SENSE CAP TIPUS D'ENLLUMENAT, EN SITUACIÓ DE FALTA O DISMINUCIÓ DE VISIBILITAT (INDICAR LA SITUACIÓ) | G | 200 | 0 | 100 |
| 99 | 1 | RGC | CIRCULAR AMB ELS LLUMS DE GÀLIB APAGATS ENTRE EL VESPRE I L'ALBA, UN VEHICLE D'AMPLADA SUPERIOR A 2,10 METRES | G | 200 | 0 | 100 |
| 99 | 1 | RGC | CIRCULAR AMB ELS LLUMS DE POSICIÓ APAGATS ENTRE EL VESPRE I L'ALBA | G | 200 | 0 | 100 |
| 100 | 1 | RGC | CIRCULAR AMB ELS LLUMS DE CARRETERA APAGATS, A MÉS DE 40 Km/h, PER UN TRAM DE VIA AFECTAT PEL SENYAL DE TÚNEL INSUFICIENTMENT IL·LUMINAT | G | 200 | 0 | 100 |
| 100 | 1 | RGC | CIRCULAR AMB ELS LLUMS DE CARRETERA APAGATS, A MÉS DE 40 Km/h, PER UN TÚNEL O PER UN PAS INFERIOR INSUFICIENTMENT IL·LUMINAT | G | 200 | 0 | 100 |
| 100 | 2 | RGC | UTILITZAR ALTERNATIVAMENT ELS LLUMS DE CARRETERA I ELS D'ENCREUAMENT (CENTELLEIGS) AMB FINALITATS DIFERENTS A LES PREVISTES REGLAMENTÀRIAMENT | L | 80 | 0 | 40 |
| 101 | 1 | RGC | CIRCULAR AMB ELS LLUMS D'ENCREUAMENT APAGATS ENTRE EL VESPRE I L'ALBA, PER UNA VIA SUFICIENTMENT IL·LUMINADA | G | 200 | 0 | 100 |
| 101 | 1 | RGC | CIRCULAR AMB ELS LLUMS D'ENCREUAMENT APAGATS ENTRE EL VESPRE I L'ALBA, EN POBLAT, PER UNA VIA INSUFICIENTMENT IL·LUMINADA | G | 200 | 0 | 100 |
| 102 | 1 | RGC | NO SUBSTITUIR ELS LLUMS DE CARRETERA PELS D'ENCREUAMENT I ENLLUERNAR ALS USUARIS QUE CIRCULEN EN SENTIT CONTRARI | G | 200 | 0 | 100 |
| 103 | | RGC | NO PORTAR IL·LUMINADA LA PLACA POSTERIOR DE MATRÍCULA ESSENT OBLIGATÒRIA LA UTILITZACIÓ DE L'ENLLUMENAT | G | 200 | 0 | 100 |
| 104 | | RGC | CIRCULAR DURANT EL DIA AMB UNA MOTOCICLETA SENSE PORTAR ENCÈS L'ENLLUMENAT DE CURT ABAST O ENCREUAMENT | G | 200 | 0 | 100 |
| 105 | 1 | RGC | TENIR ELS LLUMS DE POSICIÓ APAGATS UN VEHICLE ESTACIONAT ENTRE EL VESPRE I L'ALBA A LA CALÇADA D'UNA VIA URBANA INSUFICIENTMENT IL·LUMINADA | G | 200 | 0 | 100 |

Butlletí Oficial de la Província de Barcelona

Dijous, 4 d'octubre de 2012

| ART | OPCIÓ | TEXT | Infracció | N | Quantia | Punts | Quantia 50% |
|-----|-------|------|--|---|---------|-------|-------------|
| 105 | 1 | RGC | TENIR ELS LLUMS DE POSICIÓ APAGATS UN VEHICLE ESTACIONAT ENTRE EL VESPRE I L'ALBA EN EL VORAL D'UNA VIA URBANA INSUFICIENTMENT IL·LUMINADA | G | 200 | 0 | 100 |
| 106 | 2 | RGC | UTILITZAR ELS LLUMS DE BOIRA POSTERIOR SENSE QUE EXISTEIXIN CONDICIONS METEOROLÒGIQUES O AMBIENTALS ESPECIALMENT DESFAVORABLES | G | 200 | 0 | 100 |
| 106 | 2 | RGC | UTILITZAR ELS LLUMS DE BOIRA DE DAVANT SENSE EXISTIR CONDICIONS METEOROLÒGIQUES O AMBIENTALS QUE DISMINUEIXIN SENSIBLEMENT LA VISIBILITAT | G | 200 | 0 | 100 |
| 108 | 1 | RGC | NO ADVERTIR EL CONDUCTOR DEL VEHICLE A LA RESTA D'USUARIS DE LA VIA LES MANIOBRES EFECTUADES AMB EL MATEIX, AMB CAP TIPUS DE SENYALS ÒPTIQUES | G | 200 | 0 | 100 |
| 109 | 1 | RGC | NO SENYALITZAR AMB ANTELACIÓ SUFICIENT LA REALITZACIÓ D'UNA MANIOBRA DE DESPLAÇAMENT LATERAL DEL VEHICLE | L | 80 | 0 | 40 |
| 109 | 2 | RGC | MANTENIR L'ADVERTÈNCIA LLUMINOSA DESPRÉS DE FINALITZAR LA MANIOBRA DE DESPLAÇAMENT LATERAL DEL VEHICLE | L | 80 | 0 | 40 |
| 109 | 2 | RGC | NO SENYALITZAR LA PRESENCIA D'UN VEHICLE IMMOBILITZAT PER REALITZAR UNA PARADA O ESTACIONAMENT | L | 80 | 0 | 40 |
| 109 | 2 | RGC | NO SENYALITZAR AMB L'ENLLUMENAT D'EMERGÈNCIA LA PRESENCIA D'UN VEHICLE IMMOBILITZAT QUAN HI HA CONDICIONS QUE DISMINUEIXEN SENSIBLEMENT LA VISIBILITAT | L | 80 | 0 | 40 |

CINTURÓ – CASC

| ART | OPCIÓ | TEXT | Infracció | N | Quantia | Punts | Quantia 50% |
|-----|-------|------|--|---|---------|-------|-------------|
| 118 | 1 | RGC | NO UTILITZAR, EL PASSATGER DEL VEHICLE UN CASC DE PROTECCIÓ HOMOLOGAT | G | 200 | 0 | 100 |
| 118 | 1 | RGC | NO UTILITZAR ADEQUADAMENT, EL PASSATGER DEL VEHICLE UN CASC DE PROTECCIÓ HOMOLOGAT | G | 200 | 0 | 100 |
| 118 | 1 | RGC | NO UTILITZAR, EL CONDUCTOR D'UNA BICICLETA, UN CASC DE PROTECCIÓ HOMOLOGAT | G | 200 | 0 | 100 |
| 118 | 1 | RGC | NO UTILITZAR, EL PASSATGER D'UNA BICICLETA, UN CASC DE PROTECCIÓ HOMOLOGAT | G | 200 | 0 | 100 |
| 118 | 1 | RGC | NO UTILITZAR, EL CONDUCTOR DEL VEHICLE, UN CASC DE PROTECCIÓ HOMOLOGAT | G | 200 | 3 | 100 |
| 118 | 1 | RGC | NO UTILITZAR ADEQUADAMENT, EL CONDUCTOR DEL VEHICLE, UN CASC DE PROTECCIÓ HOMOLOGAT | G | 200 | 0 | 100 |
| 117 | 1 | RGC | NO UTILITZAR, EL CONDUCTOR DEL VEHICLE, EL CINTURÓ DE SEGURETAT O SISTEMA DE RETENCIÓ HOMOLOGAT, CORRECTAMENT CORDAT | G | 200 | 3 | 100 |
| 117 | 1 | RGC | NO UTILITZAR EL PASSATGER DEL VEHICLE, MAJOR DE 12 ANYS I ESTATURA SUPERIOR A 135 CM. EL CINTURÓ DE SEGURETAT O SISTEMA DE RETENCIÓ HOMOLOGAT, CORRECTAMENT CORDAT | G | 200 | 0 | 100 |
| 117 | 4 | RGC | CIRCULAR AMB UN PASSATGER DE MÉS DE 3 ANYS I ALÇADA INFERIOR A 135 CM., NO OCUPANT EL CORRESPONENT SEIENT POSTERIOR DEL VEHICLE | G | 200 | 0 | 100 |
| 117 | 2 | RGC | CIRCULAR AMB UN MENOR DE 3 ANYS EN UN VEHICLE QUE NO UTILITZA UN SISTEMA DE SUBJECCIÓ HOMOLOGAT, ADAPTAT A LA SEVA ESTATURA I PES, CORRECTAMENT CORDAT | G | 200 | 0 | 100 |
| 117 | 2 | RGC | CIRCULAR AMB UNA PERSONA D'ALÇADA IGUAL O INFERIOR A 135 CM. EN EL SEIENT POSTERIOR DEL VEHICLE, SENSE UTILITZAR DISPOSITIUS DE RETENCIÓ HOMOLOGAT CORRECTAMENT CORDAT | G | 200 | 0 | 100 |

Butlletí Oficial de la Província de Barcelona

Dijous, 4 d'octubre de 2012

| ART | OPCIÓ | TEXT | Infracció | N | Quantia | Punts | Quantia 50% |
|-----|-------|------|--|---|---------|-------|-------------|
| 117 | 4 | RGC | CIRCULAR AMB UN MENOR DE 3 ANYS EN UN VEHICLE QUE NO DISPOSA DE DISPOSITIUS DE SEGURETAT | G | 200 | 0 | 100 |

NORMES RELATIVES A CICLES, CICLOMOTORS I MOTOCICLETES

| ART | OPCIÓ | TEXT | Infracció | N | Quantia | Punts | Quantia 50% |
|-----|-------|------|---|---|---------|-------|-------------|
| 12 | 1 | RGC | CIRCULAR, MÉS D'UNA PERSONA, EN UN CICLE FABRICAT PER A UNA SOLA PERSONA AIXÓ NO OBSTANT, QUAN EL CONDUCTOR SIGUI MAJOR D'EDAT POT TRANSPORTAR UN MENOR DE FINS A 7 ANYS EN UN SEIENT ADDICIONAL HOMOLOGAT | L | 80 | 0 | 40 |
| 12 | 1 | RGC | CONDUIR UN CICLE TRANSPORTANT UN PASSATGER MENOR DE 7 ANYS SENSE TENIR L'EDAT REQUERIDA PER FER-HO | L | 80 | 0 | 40 |
| 12 | 1 | RGC | CONDUIR UN CICLE TRANSPORTANT UN PASSATGER MENOR DE 7 ANYS SENSE TENIR INSTAL·LAT UN SEIENT ADDICIONAL HOMOLOGAT | L | 80 | 0 | 40 |
| 12 | 2 | RGC | TRANSPORTAR EN UN CICLOMOTOR O UNA MOTOCICLETA UN PASSATGER MENOR DE 12 ANYS SENSE QUE CONCORRIN LES EXCEPCIONS REGLAMENTÀRIES EXCEPCIONALMENT ELS MAJORS DE 7 ANYS PODEN CIRCULAR EN MOTOCICLETES O CICLOMOTORS CONDUÏTS PEL PARE, MARE O TUTOR O PERSONES MAJOR D'EDAT AUTORITZADES PER AQUESTS, SEMPRE QUE UTILITZIN CASC HOMOLOGAT, VAGIN AMB UNA CAMA A CADA COSTAT DE LA MOTOCICLETA O CICLOMOTOR, AMB ELS PEUS RECOLZATS EN ELS REPOSAPÉUS LATERALS I QUE UTILITZI EL SEIENT DE DARRERE DEL CONDUCTOR | G | 200 | 0 | 100 |
| 12 | 2 | RGC | CIRCULAR, EL PASSATGER D'UN CICLOMOTOR O MOTOCICLETA, SENSE DUR UNA CAMA A CADA COSTAT DEL CICLOMOTOR O MOTOCICLETA NI AMB ELS PEUS RECOLZATS ALS REPOSAPÉUS LATERALS | L | 60 | 0 | 30 |
| 12 | 2 | RGC | CIRCULAR, EL PASSATGER D'UN CICLOMOTOR O D'UNA MOTOCICLETA, A L'ENTREMIG DEL CONDUCTOR I EL MANILLAR | L | 60 | 0 | 30 |

ALTRES NORMES DE CIRCULACIÓ

PORTES

| ART | OPCIÓ | TEXT | Infracció | N | Quantia | Punts | Quantia 50% |
|-----|-------|------|---|---|---------|-------|-------------|
| 114 | 1 | RGC | CIRCULAR AMB LES PORTES DEL VEHICLE OBERTES | L | 60 | 0 | 30 |
| 114 | 1 | RGC | OBRIR LES PORTES DEL VEHICLE ABANS DE LA SEVA COMPLETA IMMOBILITZACIÓ | L | 60 | 0 | 30 |
| 114 | 1 | RGC | OBRIR LES PORTES DEL VEHICLE AMB PERILL PER A ALTRES USUARIS | L | 80 | 0 | 40 |
| 114 | 1 | RGC | BAIXAR DEL VEHICLE AMB PERILL PER A ALTRES USUARIS | L | 80 | 0 | 40 |
| 114 | 2 | RGC | ENTRAR O SORTIR DEL VEHICLE SENSE QUE AQUEST ES TROBI PARAT | L | 60 | 0 | 30 |
| 114 | 3 | RGC | OBRIR O TANCAR LES PORTES D'UN TRANSPORT COL·LECTIU DE VIATGERS SENSE ESTAR-HI AUTORITZAT | L | 80 | 0 | 40 |

Butlletí Oficial de la Província de Barcelona

Dijous, 4 d'octubre de 2012

ATURADA DE MOTOR

| ART | OPCIÓ | TEXT | Infracció | N | Quantia | Punts | Quantia 50% |
|-----|-------|------|--|---|---------|-------|-------------|
| 115 | 2 | RGC | QUEDAR-SE DETINGUT EN UN TÚNEL O EN UN LLOC TANCAT DURANT MÉS DE DOS MINUTS I NO ATURAR EL MOTOR | L | 60 | 0 | 30 |
| 115 | 3 | RGC | NO ATURAR EL MOTOR DEL VEHICLE DURANT LA CÀRREGA DE COMBUSTIBLE | L | 60 | 0 | 30 |
| 115 | 4 | RGC | NO APAGAR LA RÀDIO DEL VEHICLE O EL TELÈFON MÒBIL DURANT LA CÀRREGA DE COMBUSTIBLE DEL VEHICLE | L | 60 | 0 | 30 |

VIANANTS

| ART | OPCIÓ | TEXT | Infracció | N | Quantia | Punts | Quantia 50% |
|-----|-------|------|--|---|---------|-------|-------------|
| 121 | 1 | RGC | TRANSITAR PER LA CALÇADA QUAN HI HA UNA ZONA DE VIANANTS PER ON ES POT PASSAR | L | 30 | 0 | 15 |
| 121 | 4 | RGC | CIRCULAR PER LA CALÇADA AMB UN MONOPATÍ, PATINS O APARELLS SEMBLANTS | L | 30 | 0 | 15 |
| 121 | 4 | RGC | CIRCULAR PER LA VORERA O PER UN CARRIL RESIDENCIAL AMB UN MONOPATÍ, PATINS O APARELLS SEMBLANTS, A UNA VELOCITAT SUPERIOR AL PAS D'UNA PERSONA | L | 30 | 0 | 15 |
| 121 | 4 | RGC | CIRCULAR AMB UN MONOPATÍ, PATINS O APARELLS SEMBLANTS, ARROSSEGAT PER ALTRE VEHICLE | L | 30 | 0 | 15 |
| 121 | 5 | RGC | CIRCULAR AMB EL VEHICLE INDICAT PER UNA VORERA O ZONA DE VIANANTS | G | 200 | 0 | 100 |
| 143 | 1 | RGC | NO OBEIR UN VIANANT LES ORDRES DELS AGENTS DE L'AUTORITAT EN SERVEI DE REGULACIÓ DE TRÀNSIT | G | 200 | 0 | 100 |

BICICLETES

| ART | OPCIÓ | TEXT | Infracció | N | Quantia | Punts | Quantia 50% |
|-----|-------|------|--|---|---------|-------|-------------|
| 36 | 2 | RGC | CIRCULAR PEL VORAL, EL CONDUCTOR D'UNA BICICLETA, EN POSICIÓ PARAL·LELA A UNA ALTRA BICICLETA EN UN TRAM SENSE VISIBILITAT | G | 200 | 0 | 100 |
| 36 | 2 | RGC | CIRCULAR PEL VORAL, EL CONDUCTOR D'UNA BICICLETA, EN POSICIÓ PARAL·LELA A UNA ALTRA BICICLETA QUAN FORMEN AGLOMERACIONS DE TRÀNSIT | G | 200 | 0 | 100 |

PRIORITAT DE PAS DELS CICLISTES

| ART | OPCIÓ | TEXT | Infracció | N | Quantia | Punts | Quantia 50% |
|-----|-------|------|---|---|---------|-------|-------------|
| 64 | | RGC | NO RESPECTAR LA PRIORITAT DE PAS DELS CICLISTES, AMB RISC PER AQUESTS | G | 200 | 4 | 100 |
| 64 | | RGC | NO RESPECTAR LA PRIORITAT DEL PAS DELS CICLISTES | G | 200 | 0 | 100 |

Butlletí Oficial de la Província de Barcelona

Dijous, 4 d'octubre de 2012

COMPETICIONS

| ART | OPCIÓ | TEXT | Infracció | N | Quantia | Punts | Quantia 50% |
|-----|-------|------|---|----|---------|-------|-------------|
| 55 | 1 | RGC | CELEBRAR UNA PROVA ESPORTIVA EN UNA VIA OBJECTE DE LA LEGISLACIÓ DE TRÀNSIT SENSE HAVER OBTINGUT L'AUTORITZACIÓ ADMINISTRATIVA PRÈVIA | MG | 500 | 0 | 250 |
| 55 | 1 | RGC | REALITZAR UNA MARXA CICLISTA O UN ALTRE EVENT SENSE HAVER OBTINGUT L'AUTORITZACIÓ ADMINISTRATIVA PRÈVIA | MG | 500 | 0 | 250 |
| 55 | 1 | RGC | CELEBRAR UNA PROVA ESPORTIVA INCOMPLINT LES CONDICIONS FIXADES EN L'AUTORITZACIÓ ADMINISTRATIVA | MG | 500 | 0 | 250 |
| 55 | 2 | RGC | PORTAR A TERME UNA COMPETICIÓ O CARRERA ENTRE VEHICLES, SENSE AUTORITZACIÓ | MG | 500 | 6 | 250 |

OM Ordenança Municipal de Circulació de Montgat
 LSV Llei sobre Tràfic, Circulació de Vehicles a Motor y Seguretat Vial. RD Leg. 339/90 de 2 de març
 RGC Reglament General de Circulació.
 N Naturalesa
 ART Article de la norma jurídica que tipifica el fet.

ANNEX II

QUADRE DE SANCIONS I PUNTS PER EXCÉS DE VELOCITAT.

Infraccions sobre excés de velocitat captat pel cinemòmetre.

| | | LIMITACIÓ DE VELOCITAT | | | | | | | | | | Multa | Punts |
|--------------------|-----------|------------------------|----------------|-----------------|-----------------|-----------------|-----------------|-----------------|-----------------|-----------------|-----------------|-------|-------|
| Límit | | 30 | 40 | 50 | 60 | 70 | 80 | 90 | 100 | 110 | 120 | | |
| EXCÉS DE VELOCITAT | GREU | 31 | 41 | 51 | 61 | 71 | 81 | 91 | 101 | 111 | 121 | 100 | - |
| | | 50 | 60 | 70 | 90 | 100 | 110 | 120 | 130 | 140 | 150 | | |
| | | 51 | 61 | 71 | 91 | 101 | 111 | 121 | 131 | 141 | 151 | 300 | 2 |
| | | 60 | 70 | 80 | 110 | 120 | 130 | 140 | 150 | 160 | 170 | | |
| | | 61 | 71 | 81 | 111 | 121 | 131 | 141 | 151 | 161 | 171 | 400 | 4 |
| | | 70 | 80 | 90 | 120 | 130 | 140 | 150 | 160 | 170 | 180 | | |
| | | 71 | 81 | 91 | 121 | 131 | 141 | 151 | 161 | 171 | 181 | 500 | 6 |
| | | 80 | 90 | 100 | 130 | 140 | 150 | 160 | 170 | 180 | 190 | | |
| | MOLT GREU | A partir de 81 | A partir de 91 | A partir de 101 | A partir de 131 | A partir de 141 | A partir de 151 | A partir de 161 | A partir de 171 | A partir de 181 | A partir de 191 | 600 | 6 |

Butlletí Oficial de la Província de Barcelona

Dijous, 4 d'octubre de 2012

En els trams d'autovies i autopistes interurbanes d'accés a les ciutats on s'hagin establert límits inferiors als 100 Km/h, els excessos de velocitat se sancionen amb la multa econòmica corresponent al quadre de sancions d'aquest annex II. La resta dels efectes administratius i penals només es produeixen si se superen els 100 Km/h i en els termes establerts per a aquest límit.

Montgat, 17 de setembre de 2012
L'alcalde, Francesc Garcia Arrocha