

Dimarts, 17 de juliol de 2012

ADMINISTRACIÓ LOCAL

Ajuntament de Barcelona

ANUNCI

La Comissió de Govern, actuant per delegació de l'Alcalde, va aprovar en sessió celebrada el 27 de juny de 2012 les bases específiques que han de regir la convocatòria del procés selectiu per a l'accés a les següents places:

- 27 places de Bomber/a del Servei de Prevenció, Extinció d'Incendis i Salvament, mitjançant concurs oposició lliure, corresponents a l'escala bàsica, grup C2, Escala d'Administració Especial, Sotsecala de Serveis Especials, Classe del Servei de Prevenció, Extinció d'Incendis i Salvament i règim funcional.

Aquesta convocatòria s'efectua en execució d'allò que disposa l'Oferta Pública d'Ocupació per l'any 2012, aprovada per Decret de la Comissió de Govern de 27 de juny de 2012.

El termini de presentació d'instàncies s'obrirà a partir del dia següent al de l'anunci d'aquesta convocatòria al Diari Oficial de la Generalitat de Catalunya.

Contra aquesta Resolució, d'acord amb el que estableix la llei 30/1992, de 26 de novembre, de règim jurídic de les administracions públiques, i del procediment administratiu comú, modificada per la llei 4/1999, de 13 de gener, en concordança amb el Decret d'Alcaldia d'1 de juliol de 2011 de delegació de competències en el Primer Tinent d'Alcalde, (*Butlletí Oficial de la Província de Barcelona* de 18 de juliol de 2011), les persones interessades podran interposar recurs potestatiu de reposició davant la Primera Tinència d'Alcaldia, en el termini d'un mes a comptar de l'endemà de la seva publicació al DOGC, o directament recurs contenciós administratiu davant els Jutjats del Contenciós Administratiu en el termini de dos mesos a comptar de l'endemà de la publicació de la Resolució al DOGC. Igualment, les persones interessades podran interposar qualsevol altre recurs que considerin convenient per a la defensa dels seus interessos.

Les bases de la convocatòria són les que s'adjunten a continuació.

BASES DE LA CONVOCATÒRIA PER A LA COBERTURA DE 27 PLACES DE LA CATEGORIA DE BOMBER/A DEL SERVEI DE PREVENCIÓ, EXTINCIÓ D'INCENDIS I SALVAMENT DE L'AJUNTAMENT DE BARCELONA, MITJANÇANT CONCURS OPOSICIÓ LLIURE.

1. Objecte de la convocatòria.

La convocatòria es regirà per les presents bases, i en tot allò no previst, per les bases marc aprovades pel Consell Plenari de data 26 d'abril de 1991 i altra normativa concordant amb l'Estatut Bàsic de l'Empleat Públic. Les característiques de la convocatòria són les següents:

Núm. de places convocades: 27.

Classe de personal: Funcionari/a de carrera.

Escala: Administració especial, sotsecala de serveis especials.

Categoria: Bomber/a.

Grup de titulació: Grup C, subgrup C2.

Nivell: 16.

2. Sistema de selecció i torn de la convocatòria.

El sistema de selecció emprat en aquesta convocatòria és de concurs oposició. Aquest s'articula en torn lliure.

3. Requisits de participació de les persones aspirants.

3.1. Per prendre part en aquesta convocatòria, les persones aspirants han de reunir els requisits següents:

a) Tenir la nacionalitat espanyola o la d'un dels altres estats membres de la Unió Europea.

També hi poden participar les persones incloses en l'àmbit d'aplicació dels tractats internacionals subscrits per la Unió Europea i ratificats per Espanya en què sigui aplicable la lliure circulació de treballadors.

Dimarts, 17 de juliol de 2012

Igualment, seran admeses, sigui quina sigui la nacionalitat, el cònjuge dels espanyols i dels nacionals d'altres estats membres de la Unió Europea, sempre que no estiguin separats de dret, i els seus descendents i els del cònjuge sempre que no estiguin separats de dret, siguin menors de vint-i-un anys o més grans d'aquesta edat dependents.

b) Tenir la capacitat funcional per acomplir les tasques.

c) Haver complert els 16 anys d'edat i no superar l'edat establerta per a la jubilació forçosa.

d) Posseir el títol de graduat o graduada en educació secundària, graduat o graduada escolar, tècnic o tècnica corresponent a cicles formatius de grau mitjà, tècnic o tècnica auxiliar corresponent a formació professional de primer grau o un altre d'equivalent o superior. Si es tracta d'un títol obtingut a l'estranger, cal disposar de la corresponent homologació del Ministerio de Educación, Cultura y Deporte.

e) No haver estat separat mitjançant expedient disciplinari del servei de qualsevol de les administracions públiques o dels òrgans constitucionals o estatutaris de les comunitats autònomes, ni trobar-se en inhabilitació absoluta o especial per a ocupacions o càrrecs públics per resolució judicial. En el cas de ser nacional d'un altre Estat, no ha de trobar-se inhabilitat o en situació equivalent ni haver estat sotmès a sanció disciplinària o equivalent que impedeixi en el seu Estat, en els mateixos termes, accedir a l'ocupació pública.

f) Tenir una alçada mínima d'1,60 m i no superar 1,95 m, la qual cosa serà comprovada abans de l'inici de les proves mèdiques.

g) Estar en possessió del carnet de conduir de la categoria C en vigor.

h) Abonar la taxa d'inscripció per a la categoria corresponent, d'acord amb l'import que es detalla a la base 4.4.

3.2. Tots els requisits anteriors han de complir-se l'últim dia de presentació de sol·licituds i s'han de mantenir fins a la presa de possessió com a funcionaris/àries de carrera.

4. Sol·licitud de participació.

4.1. Presentació de sol·licituds.

De conformitat amb el Decret d'Alcaldia de 22 de desembre de 2009 (Butlletí Oficial de la Província Núm.312 de 30 de desembre), la formalització, obtenció i presentació de sol·licituds s'ha de fer telemàticament seguint una de les següents rutes:

- web www.bcn.cat / Oferta Pública / Bases i impresos de sol·licitud / Accés a la sol·licitud telemàtica.

- a través del portal de tràmits de la seu electrònica de l'Ajuntament de Barcelona, web www.bcn.cat / Tràmits / Tràmits per fets vitals / ...treballar / Participació en processos de selecció de personal de l'Ajuntament.

Excepcionalment, es podrà fer en suport paper en les Oficines d'Atenció Ciutadana (OAC) de l'Ajuntament de Barcelona, o bé trametre-les per qualsevol dels mitjans que estableix l'article 38.4 de la Llei 30/1992, de 26 de novembre, de règim jurídic de les administracions públiques i del procediment administratiu comú, modificada per la Llei 4/1999, de 13 de gener.

La relació de les esmentades OAC així com les seves corresponents adreces s'especifiquen a l'annex 6 de la present convocatòria. Igualment, en l'annex 7 s'indica la relació de punts wi-fi de l'Ajuntament de Barcelona en els quals es podrà connectar telemàticament per efectuar el tràmit.

4.2. Termini de presentació de sol·licituds.

Per presentar la sol·licitud, les persones aspirants disposaran del termini de vint dies naturals a comptar de l'endemà de la data de publicació de la convocatòria al Diari Oficial de la Generalitat de Catalunya (DOGC).

4.3. Dades consignades a la sol·licitud.

Per tal de complimentar la sol·licitud de participació, les persones aspirants hauran de triar la convocatòria anomenada "27 places de Bomber/a del Servei de Prevenció, Extinció d'Incendis i Salvament -2012".

Les persones aspirants hauran d'assenyalar a la sol·licitud l'acompliment dels requisits que s'indiquen al punt 3.1.

Dimarts, 17 de juliol de 2012

Igualment, i d'acord amb el punt 8.6 (prova pràctica), en el moment de complimentar aquesta sol·licitud, totes les persones aspirants hauran d'assenyalar un dels tres àmbits professionals objecte d'avaluació.

Al presentar la sol·licitud, les persones aspirants donen el seu consentiment al tractament de les dades de caràcter personal que són necessàries per prendre part en aquesta convocatòria i per a la tramitació del procés selectiu, d'acord amb la normativa vigent.

Les dades corresponents al domicili, telèfon i adreça electrònica que figurin en la sol·licitud es consideraran com les úniques vàlides a efectes de notificacions i serà responsabilitat exclusiva de les persones aspirants els errors en la seva consignació i la comunicació a l'Ajuntament de Barcelona de qualsevol canvi de les mateixes.

A l'efecte d'admissió de les persones aspirants es tindran en compte les dades que aquestes facin constar a la sol·licitud, sense perjudici que en qualsevol moment l'autoritat convocant o el tribunal de selecció pugui requerir-los l'acreditació dels requisits necessaris quan cregui que hi ha inexactituds o falsedats en les quals hagin pogut incórrer les persones aspirants.

4.3.1. Els aspirants que no tinguin la nacionalitat espanyola hauran d'acreditar documentalment la seva nacionalitat.

A més, aquells aspirants que accedeixen a la convocatòria pel fet de ser cònjuge, descendents o descendents del cònjuge, tant dels ciutadans espanyols com dels nacionals dels altres estats membres de la Unió Europea, o d'estats als quals sigui aplicable la lliure circulació de treballadors, en virtut de tractats internacionals subscrits per la Unió Europea i ratificats per Espanya, hauran d'acreditar el vincle de parentiu amb el nacional en virtut del qual es presenten i, en el cas dels descendents majors de 21 anys, el fet de viure al seu càrrec. Igualment, aquests aspirants hauran de presentar declaració jurada o promesa feta pel nacional, en la qual aquest manifesti fefaentment que no està separat de dret del seu cònjuge.

4.3.2. Si es tracta de persones amb nacionalitat estrangera hauran d'acreditar mitjançant declaració jurada o promesa que no es troben sotmesos a sanció disciplinària o condemna penal que els impedeixi, en el seu Estat, l'accés a la funció pública.

4.4. Abonament de la taxa de participació en el procés selectiu.

4.4.1. D'acord amb el que preveu la normativa vigent en matèria de taxes i preus públics de l'Ajuntament de Barcelona i, a l'efecte del compliment del requisit que preveu la base 3.1.h, per inscriure's a la convocatòria, les persones aspirants hauran d'abonar en concepte de taxa d'inscripció l'import de 16,12 EUR si ho fan de forma telemàtica, o bé 32,24 EUR si ho fan de forma no telemàtica.

En l'annex 5 de la present convocatòria s'estableixen els mitjans que es poden utilitzar per efectuar el pagament de la taxa d'inscripció, així com la descripció del procediment a seguir segons la modalitat de pagament escollida per efectuar-lo.

En cap cas, el pagament a l'entitat bancària substituirà el tràmit de presentació de la sol·licitud davant de l'Ajuntament de Barcelona en el termini i en la forma prevista en aquesta convocatòria.

4.4.2. Exempció del pagament de la taxa d'inscripció. D'acord amb el que preveu la normativa vigent en matèria de taxes i preus públics de l'Ajuntament de Barcelona i amb la indicació prèvia de la seva situació, seran exemptes del pagament d'aquesta taxa les persones que es trobin en situació de desocupació que no percebin cap prestació econòmica i les que tinguin la condició de família nombrosa especial.

4.4.3. Exempció del 50% en l'abonament de la taxa d'inscripció. D'acord amb el que preveu la normativa vigent en matèria de taxes i preus públics de l'Ajuntament de Barcelona i amb la indicació prèvia de la seva situació, seran exemptes de l'abonament del 50% d'aquesta taxa les persones que tinguin la condició de família nombrosa general.

4.4.4. Documentació necessària per restar exempt de forma total o parcial del pagament de la taxa d'inscripció. En cas que la persona aspirant es trobi en situació de desocupació i que no percebi cap prestació econòmica, haurà d'indicar-ho en la sol·licitud telemàtica de participació en el procés selectiu i, si ha donat el consentiment, l'Ajuntament farà d'ofici la consulta als òrgans competents. En cas que no doni aquest consentiment, la persona interessada haurà de presentar una certificació acreditativa d'aquesta situació, expedida per la corresponent Oficina de Treball de la Generalitat (OTG) del Departament de Treball de la Generalitat de Catalunya.

En cas de tenir la condició de membre de família nombrosa especial o general haurà d'indicar-ho en la sol·licitud telemàtica de participació en el procés selectiu i, si ha donat el consentiment, l'Ajuntament farà d'ofici la consulta als

Dimarts, 17 de juliol de 2012

òrgans competents. En cas que no es doni aquest consentiment, la persona interessada haurà de presentar una còpia del corresponent títol de família nombrosa especial o general que ho acrediti.

4.4.5 Exclusió de la persona aspirant.

La manca de pagament, el pagament incomplet o la no acreditació documental a efectes de l'exempció o la bonificació de la taxa, comportaran l'exclusió de la persona aspirant del procés selectiu.

4.5. Acreditació de la fase de concurs

Per tal que sigui valorada la fase de concurs, les persones aspirants hauran de presentar obligatòriament el model de currículum vitae que el tribunal publicarà juntament amb l'anunci de resultats de la prova d'aptitud física (punt 8.4). En aquest model de currículum vitae les persones aspirants recolliran els mèrits que proposin per ser avaluats pel tribunal d'acord amb la relació de mèrits puntuables recollits al punt 9.

Per tal que aquests mèrits siguin objecte de valoració hauran d'anar acompanyats de les corresponents fotocòpies dels documents acreditatius de tots i cadascun dels mèrits al·legats. Tots els fulls i documents acreditatius que formin part d'aquest currículum vitae aniran degudament paginats.

Les persones aspirants hauran de presentar i lliurar al tribunal aquest model de currículum vitae el mateix dia que siguin convocades per a la realització de la prova de conducció (punt 8.7).

Respecte l'acreditació documental de l'experiència professional:

a) Per als treballadors/es per compte aliena al sector privat, s'acreditarà mitjançant presentació de la següent documentació:

- a.1) el Certificat de vida laboral expedit per la Tresoreria General de la Seguretat Social
- a.2) la còpia dels contractes de treball susceptibles de ser valorats.

b) Per als treballadors/es autònoms/es, s'acreditarà mitjançant presentació de la següent documentació:

b.1) certificació de la vida laboral emesa per la Tresoreria General de la Seguretat Social en la que constin donats/des d'alta en el règim d'autònoms.

b.2) Certificat de l'Agència Tributària on consti l'alta, i naturalesa de l'activitat empresarial o professional exercida, l'epígraf i durada de la mateixa.

b.3) Declaracions de l'Impost de la Renda de les Persones Físiques (IRPF) dels períodes que es proposin al tribunal per ser avaluats com a autònoms.

c) Pel que fa a l'acreditació dels serveis prestats a l'administració pública, aquesta s'haurà d'efectuar mitjançant certificació original emesa pels òrgans, autoritats o els càrrecs que duen a terme la gestió dels recursos humans.

El Tribunal es reserva el dret de sol·licitar documentació complementària que clarifiqui la naturalesa o la durada de l'activitat desenvolupada per la persona aspirant.

Tota la documentació que es presenti en llengua estrangera haurà d'anar acompanyada de la corresponent traducció jurada.

Per tal que l'experiència professional sigui susceptible de valoració serà imprescindible que la categoria de contractació que consti als contractes presentats, la naturalesa de l'activitat empresarial o professional exercida i documentada, i/o les acreditacions de serveis prestats a l'administració, estiguin vinculats amb els perfils professionals dels àmbits relacionats al punt 9.1.e d'aquestes bases i que permetin desenvolupar les habilitats necessàries per a la categoria de bomber/a.

4.6. Exempció de la prova de coneixements de llengua catalana que preveu la base 8.2.

Als efectes d'aquesta exempció, i d'acord amb el que estableix l'article 5 del Decret 161/2002, d'11 de juny, les persones aspirants hauran de presentar o annexar dins el termini de presentació de sol·licituds i juntament amb aquesta, un dels documents següents:

- Còpia annexada en document PDF, o fotocòpia de la documentació acreditativa d'estar en possessió del certificat de coneixements intermedi de llengua catalana (certificat B) o superior de la Direcció General de Política Lingüística.

Dimarts, 17 de juliol de 2012

• Còpia annexada en document PDF o fotocòpia de la documentació que acrediti que la persona aspirant ha participat i obtingut plaça en processos anteriors de selecció de personal per accedir a l'Administració local o a l'Administració de la Generalitat de Catalunya, en què hi hagués establert una prova de català del mateix nivell o superior, o que hagin superat la prova esmentada en altres processos de la mateixa oferta pública d'ocupació.

Les persones aspirants podran efectuar aquesta acreditació documental:

- Fins a set dies previs a la data de realització de la prova, presentant-la en qualsevol dels Registres Municipals situats en les OAC indicades a l'annex 6 de la present convocatòria.

- Enviant-la per correu electrònic a l'adreça planificacio@bcn.cat fins a 7 dies abans de la prova, indicant en l'assumpte: "27 places de bomber/a del Servei de Prevenció, Extinció d'Incendis i Salvament -2012". Aquesta adreça de correu només restarà habilitada per enviar la documentació justificativa del nivell de català i castellà.

- El mateix dia de la prova de coneixements de la llengua catalana, aportant la corresponent fotocòpia.

4.7. Exempció de la prova de coneixements de llengua castellana que preveu la base 8.3. per a totes aquelles persones aspirants que no tinguin la nacionalitat espanyola.

Quedaran exemptes d'aquesta prova les persones aspirants que, tot i no tenir la nacionalitat espanyola, puguin acreditar documentalment davant el tribunal estar en possessió d'un dels documents que s'indiquen a continuació:

- Certificat conforme han cursat la primària, secundària i el batxillerat a l'Estat Espanyol.

- Diploma d'espanyol nivell B2 (marc comú europeu) que estableix el Reial Decret 1137/2002, de 31 d'octubre, o certificació acadèmica que acrediti haver superat totes les proves dirigides a la seva obtenció.

- Certificació d'aptitud en espanyol per a estrangers expedit per les escoles oficials d'idiomes.

Les persones aspirants podran efectuar aquesta acreditació documental:

- Fins a set dies previs a la data de realització de la prova, presentant-la en qualsevol dels Registres Municipals situats en les OAC indicades a l'annex 6 de la present convocatòria.

- Enviant-la per correu electrònic a l'adreça planificacio@bcn.cat fins a 7 dies abans de la prova, indicant en l'assumpte: "27 places de bomber/a del Servei de Prevenció, Extinció d'Incendis i Salvament -2012". Aquesta adreça de correu només restarà habilitada per enviar la documentació justificativa del nivell de català i castellà.

- El mateix dia de la prova de coneixements de la llengua castellana, aportant la corresponent fotocòpia.

5. Llista de persones admeses i excloses (provisional i definitiva).

Finalitzat el termini de presentació de sol·licituds, la Gerència de Recursos Humans i Organització de l'Ajuntament de Barcelona farà pública la llista provisional de persones admeses i excloses, indicant també si la persona aspirant està exempta de realitzar les proves de llengua catalana i castellana.

Les persones aspirants podran formular les al·legacions que considerin convenientes en el termini de 10 dies hàbils comptadors des de l'endemà de la publicació de la llista provisional de persones admeses i excloses.

En el cas que una persona aspirant no aparegui ni en la llista provisional d'admeses ni en la d'excloses, a l'hora de formular la reclamació corresponent l'haurà d'acompanyar d'una fotocòpia de la sol·licitud presentada.

Finalitzat el termini de reclamacions i resoltes les possibles incidències, es farà pública la llista definitiva de persones admeses i excloses en la qual s'indicarà també quines persones aspirants estan exemptes de realitzar les proves de llengua catalana i castellana.

La llista provisional i la llista definitiva de persones admeses i excloses es faran públiques al web de l'Ajuntament de Barcelona www.bcn.cat i s'exposaran al Tauler d'anuncis de la corporació (Plaça Sant Miquel núm. 4).

6. Convocatòria de proves.

El dia, hora i lloc de realització de cadascuna de les proves, així com els resultats de les mateixes es publicaran al web de l'Ajuntament de Barcelona www.bcn.cat i s'exposaran al Tauler d'anuncis de la corporació (Plaça Sant Miquel núm. 4).

Dimarts, 17 de juliol de 2012

7. Procés selectiu.

El procés selectiu constarà de les quatre fases següents: 1. fase d'oposició, 2. fase de concurs, 3. fase de formació (curs selectiu) i 4. fase de pràctiques.

El tribunal queda facultat per resoldre els dubtes que es presentin al llarg de tot el procés selectiu i per prendre els acords que calguin per garantir el funcionament correcte del mateix.

8. Fase d'oposició.

Aquesta fase estarà formada per les nou proves assenyalades als punts 8.1, 8.2, 8.3, 8.4, 8.5, 8.6, 8.7, 8.8 i 8.9 d'aquesta convocatòria (test de coneixements específics, prova de català, prova de castellà, prova d'aptitud física, test de coneixements generals, prova pràctica, prova de conducció, proves de personalitat i de competències i proves mèdiques respectivament). Totes les proves seran obligatòries i eliminatòries, a excepció de la prova 8.5 (test de coneixements generals) que serà obligatòria la seva realització però no serà eliminatòria.

El tribunal podrà determinar la realització de dos o més exercicis en una sola sessió. En aquest cas, la correcció de cada exercici restarà condicionada a la superació de les proves anteriors d'acord amb l'ordre establert en aquestes bases.

L'ordre d'actuació de les persones aspirants per a aquells exercicis que no puguin fer-se conjuntament s'iniciarà per la primera persona aspirant el primer cognom de la qual comenci per la lletra establerta de conformitat amb el darrer sorteig públic efectuat.

En aquelles proves que ho requereixin, es realitzarà una única crida. Les persones aspirants que no compareguin en el lloc, la data i l'hora assenyalats seran definitivament excloses del procés selectiu.

8.1. Primera prova: Test de coneixements específics (obligatòria i eliminatòria).

Aquesta prova consisteix en donar resposta a un qüestionari de preguntes tipus test relacionades amb el contingut del temari de l'annex 1 (temari de coneixements específics).

Cada pregunta tindrà quatre alternatives de resposta de les quals només una serà correcta. Totes les respostes correctes tindran el mateix valor. Les respostes errònies descomptaran $\frac{1}{4}$ part del valor d'una resposta correcta i les respostes en blanc no restaran puntuació.

Aquesta prova serà qualificat de 0 a 15 punts. Quedaran eliminades les persones que no tinguin una puntuació igual o superior a 8 punts.

Aquesta prova és obligatòria i eliminatòria.

8.2. Segona prova: prova de català nivell B (obligatòria i eliminatòria).

La prova consta de dues parts:

Primera part: s'avaluarà el domini de l'expressió escrita mitjançant realització d'exercicis de coneixements sintàctics i de comprensió de la llengua catalana relacionats en grau adequat amb les places objecte de la convocatòria.

Segona part: s'avaluarà l'expressió oral per mitjà d'una exposició oral i una conversa sobre temes generals d'actualitat.

Aquesta prova tindrà una durada màxima de 90 minuts.

Aquesta prova és eliminatòria. Les persones aspirants seran qualificades com a aptes o no aptes, quedant aquestes últimes excloses del procés selectiu.

Únicament quedaran exemptes de la realització d'aquesta prova les persones aspirants que acreditin acomplir alguna de les condicions establertes en la base 4.6. d'aquesta convocatòria.

8.3. Tercera prova: Prova de coneixements de llengua castellana (obligatòria per a les persones aspirants que no tinguin la nacionalitat espanyola i eliminatòria).

La prova es dividirà en dues parts que consistiran en la realització d'una redacció de 200 paraules com a mínim (primera part), i en el manteniment d'una conversa amb els assessors especialistes que designi el tribunal (segona part).

Dimarts, 17 de juliol de 2012

El temps per a la realització d'aquesta prova no serà superior a 45 minuts per a la primera part i de 15 minuts per a la segona.

Aquesta prova és eliminatòria. Les persones aspirants seran qualificades com a aptes o no aptes, quedant aquestes últimes excloses del procés selectiu.

Únicament quedaran exemptes de la realització d'aquesta prova les persones aspirants que acreditin acomplir alguna de les condicions establertes en la base 4.7. d'aquesta convocatòria.

8.4. Quarta prova: prova d'aptitud física (obligatòria i eliminatòria).

Les persones aspirants que hagin superat les tres proves anteriors (8.1, 8.2 i 8.3) seran ordenades de major a menor puntuació. Un cop ordenades, únicament passaran a la quarta prova les 350 persones aspirants amb millor puntuació. En cas d'empat de puntuació a la posició 350, passaran a la quarta prova totes les persones aspirants empatades amb aquesta puntuació.

8.4.1. Objecte de la prova. Aquesta prova consta de 4 exercicis físics:

Exercicis	Qualitat física
Tracció general	Força màxima
Course navette	Potència aeròbica màxima
Circuit d'agilitat	Agilitat/velocitat
Circuit de piscina	Domini del medi aquàtic

8.4.2. Realització de la prova.

- Per a la realització d'aquesta prova, el mateix dia de la seva execució les persones aspirants hauran de lliurar al tribunal un certificat mèdic oficial expedit com a màxim tres mesos abans de la realització de la mateixa. En ell ha de constar explícitament que: "es reuneixen les condicions físiques necessàries per realitzar els exercicis de l'annex 2 de la convocatòria per a la cobertura de 27 places de Bomber/a del Servei de Prevenció, Extinció d'Incendis i Salvament -2012 de l'Ajuntament de Barcelona".

- La no presentació de l'esmentat certificat comporta l'exclusió automàtica de la persona aspirant del procés selectiu.

- L'ordre de realització dels diferents exercicis físics vindrà determinat per l'organització de les persones aspirants en els grups que determini el tribunal. No obstant l'anterior, i per a tots els grups, la cursa llançadora (course navette) es realitzarà en darrera posició i deixant abans de la realització d'aquesta prova un període, com a mínim, de 30 minuts des de la finalització de la prova anterior.

- No es podrà provar cap element o material abans de la realització d'una prova física.

- Es obligatori que les persones aspirants es presentin amb l'equip esportiu adequat per a cada exercici.

- En aquesta prova el tribunal comptarà amb l'assessorament de professionals especialitzats en educació física.

8.4.3. Valoració de la prova.

- Aquesta prova és obligatòria i té caràcter eliminatori. Les persones aspirants seran qualificades com a "apte/a" o "no apte/a" a cadascun dels quatre exercicis. Superaran aquesta quarta prova aquelles persones aspirants que siguin aptes en els quatre exercicis.

- A l'annex 2 d'aquestes bases es detallen les característiques de cada exercici, els barems de puntuació per considerar a les persones aspirants aptes/as i la possibilitat de realitzar més d'un intent segons l'exercici.

- Qualsevol incompliment de les normes establertes per a cada prova suposarà la consideració de NUL de la prova corresponent (NUL= 0).

- En el cas que el tribunal determinés fer proves antidopatge en el transcurs de les proves físiques, el fet de donar un resultat positiu en una de les substàncies que especifica el Comitè Mèdic del Comitè Olímpic Internacional, o el fet de negar-s'hi, seran motius d'exclusió del procés selectiu.

Dimarts, 17 de juliol de 2012

8.4.4. Aspirants embarassades.

Les aspirants que el dia de la prova estiguin embarassades o que no hagin complert les 16 setmanes des del naixement del fill/a, hauran de presentar un certificat mèdic oficial on consti expressament que la realització de les proves d'aptitud física recollides a l'annex 2 no representen cap perill per a l'estat físic i/o de gestació de l'aspirant embarassada. Aquest certificat haurà d'estar emès com a màxim fins a 7 dies abans de la realització de les proves d'aptitud física. En cas de no poder realitzar les proves d'aptitud física per aquest motiu, l'aspirant podrà sol·licitar l'ajornament de la seva realització fins a la següent convocatòria, però haurà de realitzar la resta de proves de la fase d'oposició.

En cas de superar la resta de proves de la fase d'oposició, la realització de la segona fase (fase de formació) quedarà condicionada:

- a) a la superació en la següent convocatòria d'ingrés, si s'escau, de la prova física posposada.
- b) a no estar inclosa, a la nova convocatòria, en cap de les raons d'exclusió mèdiques assenyalades en ella.
- c) a que en ambdues convocatòries les respectives fases d'oposició presentin la mateixa tipologia de proves i la mateixa estructura i distribució de puntuacions.
- d) a que els correspongui d'acord amb la seva qualificació global obtinguda a la fase d'oposició, tenint en compte el nombre màxim de persones que poden ser convocades al curs selectiu.

8.5. Cinquena prova: Test de coneixements generals (obligatòria però no eliminatòria).

Consisteix en donar resposta a un qüestionari de preguntes tipus test relacionades amb les matèries que apareixen en l'annex 1 bis (temari de coneixements generals).

Cada pregunta tindrà quatre alternatives de resposta de les quals només una serà correcta. Totes les respostes correctes tindran el mateix valor. Les respostes errònies i les respostes en blanc no restaran puntuació.

Aquesta prova és obligatòria però no eliminatòria i es qualificarà fins a 5 punts.

8.6. Sisena prova: prova pràctica (obligatòria i eliminatòria).

Les persones aspirants que hagin superat la quarta prova (prova d'aptitud física) i hagin realitzat la cinquena prova (test de coneixements generals) seran ordenades de major a menor puntuació d'acord amb el sumatori de les proves 8.1 i 8.5. Un cop ordenades, únicament passaran a la sisena prova les 180 persones aspirants amb millor puntuació. En cas d'empat de puntuació a la posició 180, passaran a la sisena prova totes les persones aspirants empatades amb aquesta puntuació.

Aquesta sisena prova consistirà, d'acord amb els continguts assenyalats al temari específic d'aquesta convocatòria (annex 1), en el desenvolupament d'un exercici pràctic que permeti valorar els coneixements tècnics, la utilització dels materials adequats i les destreses bàsiques d'un dels tres àmbits professionals relacionats a continuació:

- a) Edificació i obra civil.
- b) Instal·lacions elèctriques.
- c) Mecànica.

Les persones aspirants, en el moment d'inscriure's per participar en aquesta convocatòria, hauran d'escollir obligatòriament només un dels tres àmbits professionals assenyalats anteriorment i marcar la casella corresponent.

Cada persona aspirant serà avaluada sobre l'opció escollida en el moment de la inscripció a la convocatòria, i no es permetrà cap canvi d'opció amb posterioritat.

L'exercici serà qualificat fins a 30 punts, i seran eliminades les persones aspirants que no obtinguin una puntuació mínima de 15 punts.

Aquesta prova és obligatòria i té caràcter eliminatori.

8.7. Setena prova: prova de conducció (obligatòria i eliminatòria).

Les persones aspirants que hagin superat la sisena prova (prova pràctica) seran ordenades de major a menor puntuació d'acord amb el sumatori de les proves 8.1, 8.5 i 8.6. Un cop ordenades, únicament passaran a la setena prova les 125

Dimarts, 17 de juliol de 2012

persones aspirants amb millor puntuació. En cas d'empat de puntuació a la posició 125, passaran a la setena prova totes les persones aspirants empatades amb aquesta puntuació.

La prova tindrà una puntuació màxima de 10 punts. Consistirà en un exercici pràctic de circulació en un circuit urbà amb un vehicle pesant. L'examinador/a i potestativament el/els vocal/als del Tribunal o en el seu defecte els/les assessors/es especialistes/as a que fa referència la base 14.2 d'aquesta convocatòria, aniran juntament amb la persona aspirant a la cabina durant el desenvolupament de l'exercici per tal de valorar adientment les seves habilitats de conducció.

A l'inici de la prova, la persona aspirant disposarà de 10 punts i segons vagi realitzant el circuit, se li aplicaran les penalitzacions que corresponguin. La puntuació final serà el resultat de deduir als 10 punts les penalitzacions corresponents. La persona aspirant que no obtingui una puntuació final igual o superior a 5 punts serà eliminada del procés de selecció.

En el decurs de la prova s'observaran els criteris de penalització i exclusió directa de la DGT. Els factors que es tenen en compte per a l'elaboració de la puntuació final s'especifiquen a l'annex 3 d'aquestes bases.

La prova és obligatòria i té caràcter eliminatori.

8.8. Vuitena prova: proves de personalitat i de competències (obligatòria i eliminatòria).

Aquesta prova consistirà en la realització de qüestionaris i una entrevista que mesuraran trets de personalitat bàsics i trets clínics de les persones aspirants, la seva adaptació personal i social a l'entorn i el seu grau d'adequació al perfil competencial de la categoria de bomber/a de l'Ajuntament de Barcelona. Les competències valorades seran les següents:

- Anàlisi i resolució de problemes.
- Orientació a resultats.
- Comprensió de l'organització.
- Orientació al servei ciutadà.
- Aprenentatge permanent.
- Autocontrol i resistència a la pressió.
- Treball en equip i col·laboració.

Aquesta prova és obligatòria i té caràcter eliminatori. Les persones aspirants seran qualificades com a aptes o no aptes, quedant aquestes últimes excloses del procés selectiu.

8.9. Novena prova: proves mèdiques (obligatòria i eliminatòria).

Consisteix en un reconeixement mèdic, realitzat per metges o metgesses col·legiats, per comprovar que no es detecta en les persones aspirants l'existència de cap de les exclusions mèdiques establertes en l'annex 4 d'aquesta convocatòria (quadre d'exclusions mèdiques).

Per tal de determinar les persones aspirants que seran convocades a la realització d'aquesta novena prova, el tribunal durà a terme amb anterioritat la valoració dels mèrits de la fase de concurs a que fa referència el punt 9 d'aquestes bases i publicarà el seus resultats.

Per a totes aquelles persones aspirants que hagin superat la vuitena prova, el tribunal farà el sumatori de puntuacions de la fase d'oposició (fins a la setena prova) més la fase de concurs, i convocarà les 27 persones aspirants amb millor puntuació a la realització de la novena prova (proves mèdiques).

També podran ser convocades a realitzar aquesta prova les persones aspirants amb puntuacions immediatament inferiors, que quedaran en situació de "reserva" per si es produís alguna desqualificació o baixa voluntària. A aquests efectes, el tribunal establirà oportunament el nombre de persones a convocar per a la novena prova.

En aquesta prova mèdica es tindran en compte els aspectes següents: cardiovascular, respiratori, oftalmologia, ORL, neuropsiquiatria i exploració mèdica general a fi de valorar el funcionament, les possibles malformacions i alteracions en els diferents aparells que dificultin o impedeixin l'exercici de les funcions de bomber/a.

S'efectuaran com a mínim les exploracions següents: anàlisi d'orina i de sang, prova d'esforç, espirometria, audiometria i segons el resultat d'aquestes proves i la revisió dels paràmetres anteriors, s'efectuaran les exploracions necessàries per descartar qualsevol patologia que pugui impedir o dificultar les funcions de bomber/a.

A l'inici del reconeixement, les persones aspirants hauran de formalitzar un qüestionari mèdic orientatiu.

Dimarts, 17 de juliol de 2012

La comprovació i valoració de les diferents exploracions es farà única i exclusivament al centre mèdic designat pel tribunal qualificador i els seus resultats sempre han de referir-se al moment de l'exploració.

Aquesta prova tindrà caràcter eliminatori i les persones aspirants seran qualificades com a aptes o no aptes, quedant aquestes últimes excloses del procés selectiu.

9. Fase de Concurs (fins a 30 punts).

9.1. La fase de concurs no té caràcter eliminatori. S'avaluaran els següents mèrits:

a) Estar en possessió dels permisos de conducció en vigor d'acord amb la normativa aplicable, en la data de publicació de la convocatòria de les classes següents:

- a.1) C+E es valorarà en 0,2 punts.
- a.2) D es valorarà en 0,2 punts.
- a.3) E+D es valorarà en 0,2 punts.
- a.4) BTP es valorarà en 0,2 punts.
- a.5) ADR (Transport de Mercaderies Perilloses) es valorarà en 0,2 punts.

Aquest mèrit es valorarà amb un màxim d'1 punt i és condició indispensable per valorar-lo que s'acrediti mitjançant una fotocòpia del permís de conduir.

b) Estar en possessió dels carnets professionals de bussejador. El tribunal valorarà aquest apartat fins a 2 punts.

c) Estudis acadèmics de formació professional (fins a 8 punts).

La puntuació màxima global d'aquest apartat serà de 8 punts.

En cas d'haver obtingut el títol de tècnic mitjà i tècnic superior de la mateixa família professional es valorarà només el títol de major rang, és a dir, el de Tècnic Superior o el de FP-2.

El tribunal no puntuarà com a mèrit la titulació de FP-1 sense la presentació del títol de Graduat Escolar.

Es podran assolir els 8 punts d'acord amb els següents criteris:

c.1) Estar en possessió de la titulació de Tècnic Superior de Formació Professional (o FP-2) en aquelles titulacions afins i rellevants a les funcions a desenvolupar per la present convocatòria. El tribunal valorarà amb 5 punts:

FAMÍLIES PROFESSIONALS	TITULACIONS
Agrària	• Gestió forestal i del medi natural
Activitats marítimopesqueres	• Supervisió i control de màquines i instal·lacions de vaixells
Edificació i obra civil	• T S Projectes d'Edificació • T S Desenvolupament de Projectes Urbanístics i operacions topogràfiques • T S en Realització i Plans d'obres
Electricitat i electrònica	• T S en instal·lacions electrotècniques • T S de Regulació i Control Automàtics • TS en Sistemes de Telecomunicacions i informàtics.
Energia i aigua	• TS en Eficiència energètiques i energia solar tèrmica
Fabricació mecànica	• TS en Construccions Metàl·liques • T S en Programació de la Producció en fabricació mecànica
Instal·lació i Manteniment	• TS en Desenvolupament de projectes d'instal·lacions tèrmiques i de fluïts • T S en Manteniment d'equips industrials • T S en Manteniment d'instal·lacions tèrmiques i de fluïts
Química	• TS en Química ambiental • T S en Química Industrial
Transport i manteniment de vehicles	• T S en Automoció • T S en Automoció i vehicles industrials • T S en Manteniment Aeromecànic

Butlletí Oficial de la Província de Barcelona

Dimarts, 17 de juliol de 2012

c.2) Estar en possessió del títol de Tècnic Especialista (FP-2) en aquelles matèries afins a les funcions objecte de la convocatòria. El tribunal valorarà amb 5 punts:

FAMÍLIES PROFESSIONALS	TITULACIONS
Automoció	• Mecànica i electricitat de l'automòbil
Construcció i obres	• Fontaneria • Construcció d'edificis • Instal·lacions
Electricitat i electrònica	• Electrònica de control i manteniment industrial • Electrònica de sistemes • Electrònica industrial • Màquines elèctriques • Manteniment industrial • Instal·lacions i línies elèctriques
Metall	• Construccions metàl·liques i soldadura • Manteniment mecànic • Màquines eines • Soldadura • Automatismes, pneumàtics i oleohidràulics
Química	

c.3) Estar en possessió de la titulació de Tècnic de Formació Professional de grau mitjà en aquelles matèries afins a les funcions a desenvolupar per la present convocatòria. El tribunal valorarà amb 3 punts:

FAMÍLIES PROFESSIONALS	TITULACIONS
Agrària	• Treballs forestals i de conservació del medi natural
Activitats marítimopesqueres	• Tècnic de busseig a profunditat mitjana • Operacions, control i manteniment de màquines i instal·lació de vaixell
Edificació i obra civil	• Obres de la construcció • Operacions i manteniment de maquinària de construcció • Obres de formigó
Indústries extractives	• Excavacions i sondatges
Electricitat i electrònica	• Instal·lacions elèctriques i automàtiques • Equips i instal·lacions de Telecomunicacions
Fabricació mecànica	• Mecanització • Soldadura i caldereria
Manteniment de vehicles autopropulsats	• Electromecànica de vehicles
Instal·lacions i manteniment	• Instal·lació i manteniment electromecànic de maquinària i conducció de línies • Muntatge i manteniment d'instal·lacions frigorífiques i de climatització. • Instal·lacions de producció de calor.
Transport i manteniment de vehicles	• Carrosseria • Electromecànica de maquinària • Electromecànica de vehicles automòbils • Electromecànica de vehicles automòbils (vehicles industrials)
Química	• Operacions de procés en la planta química

c.4) Estar en possessió del títol de Tècnic Auxiliar en Formació Professional o (FP-1) en aquelles matèries afins a les funcions objecte de la convocatòria. El tribunal valorarà amb 2 punts:

- Automoció i/o Mecànica.
- Construcció i obres.
- Electricitat i electrònica.
- Metall.
- Química.

d) Estar en possessió i en vigència dels Carnets Professionals que es detallen a continuació. En cas que hi hagin dos tipus de carnets, el tribunal valorarà exclusivament el superior. Aquest apartat serà valorat amb una puntuació màxima de 3 punts.

Dimarts, 17 de juliol de 2012

- d.1) Carnet d'instal·lació d'aigua: 0,3 punts.
- d.2) Carnet d'instal·lació d'electricitat (categoria bàsica): 0,3 punts.
- d.3) Carnet d'instal·lació d'electricitat (categoria especialista): 0,6 punts.
- d.4) Carnet d'instal·lació de gas (carnet tipus A): 0,5 punts.
- d.5) Carnet d'instal·lació de gas (carnet tipus B): 0,3 punts.
- d.6) Carnet d'instal·lació d'aparells a pressió: 0,3 punts.
- d.7) Carnet d'operador/a de calderes: 0,15 punts.
- d.8) Carnet d'operador/a de grua torre: 0,3 punts.
- d.9) Carnet de grua mòbil autopropulsada (tipus A): 0,3 punts.
- d.10) Carnet de grua mòbil autopropulsada (tipus B): 0,6 punts.
- d.11) Carnet de grua mòbil autopropulsada (estibadors): 0,3 punts.
- d.12) Carnet d'instal·lació-manteniment (IMCA): 0,3 punts.
- d.13) Carnet d'instal·lació-manteniment (IMCL): 0,3 punts.
- d.14) Carnet d'instal·lació-manteniment d'instal·lacions tèrmiques d'edificis: 0,5 punts.
- d.15) Carnet de reparació d'instal·lacions petrolíferes (RP): 0,3 punts.
- d.16) Carnet d'instal·lació d'instal·lacions petrolíferes (IP-1): 0,3 punts.
- d.17) Carnet d'instal·lacions petrolíferes (IP-2): 0,6 punts.

e) Experiència professional (fins a 16 punts).

El tribunal valorarà l'experiència professional assolida en els següents àmbits professionals vinculats amb les funcions a desenvolupar a la categoria de bomber/a:

- Mecànic/a.
- Bomber/a professional (administració pública i empresa).
- Instal·lador/a i/o reparador/a conduccions (aigua, gas electricitat).
- Manteniment industrial.
- Activitats operatives relacionades amb la construcció o obra pública.
- Serraller/a.
- Elevadors.
- Climatització.
- Lampisteria.
- Indústria química.
- Maquinària construcció, mines i pedreres.
- Conducció vehicles pesants.

Aquest apartat es puntuarà fins a un màxim de 16 punts.

El tribunal valorarà les ocupacions adequadament acreditades i assolides com a màxim en els darrers 12 anys.

L'acreditació de l'experiència professional es farà d'acord amb el disposat al punt 4.5 de les bases (sector privat, treballadors autònoms i administració pública) i, a partir de la documentació requerida en aquest punt, el còmput del temps efectiu de l'experiència professional s'efectuarà d'acord amb els següents criteris:

e.1) Per a l'experiència acreditada per compte aliena al sector privat:

e.1.1) Es puntuarà amb 0,30 punts per mes treballat cotitzat. A aquests efectes, un mes equival a 30 dies. Així mateix, les fraccions inferiors a 30 dies poden acumular-se per comptabilitzar nous períodes de 30 dies. Si tot i així, finalment queden fraccions inferiors a 30, aquestes no es tindran en compte.

e.1.2) Als efectes del càlcul del temps de la prestació de serveis s'atindrà a la informació recollida al Certificat de vida laboral expedit per la Tresoreria General de la Seguretat Social. En el cas que la prestació de serveis hagi estat realitzada a temps parcial, la valoració s'efectuarà d'acord amb el percentatge de temps treballat que es detalli a l'esmentat certificat.

e.2) Per a l'experiència acreditada per compte pròpia (règim autònoms), el còmput de temps restarà condicionat a l'acompliment obligatori dels tres criteris següents:

e.2.1) Que en el certificat de vida laboral aportat la persona estigui donada d'alta en el règim general d'autònoms.

e.2.2) Que s'acrediti mitjançant la declaració de l'IRPF que en el període/s certificats a l'Informe de vida laboral hi ha hagut activitat professional efectiva.

Dimarts, 17 de juliol de 2012

e.2.3) Que durant el temps acreditat, l'activitat professional o empresarial en la que la persona aspirant s'ha donat d'alta i que apareix en el Certificat de l'Agència Tributària presentat, tingui relació amb un dels àmbits professionals detallats al punt 9.e).

e.2.4) Als efectes del còmput dels mesos efectius de treball, i sempre i quan es donin les circumstàncies anteriors, es considerarà la relació existent entre el temps acreditat com autònom al certificat de vida laboral i els ingressos acreditats en el mateix període a la declaració de l'IRPF corresponent. S'estipula com a ingrés mínim acreditatiu d'un any natural sencer (any fiscal) la quantitat de 10.800 euros. Si la quantitat declarada és inferior a 10.800 euros, es farà el càlcul proporcional per mesos. A aquests efectes, un mes de treball equivaldrà a 900 euros.

Els mesos que resultin del càlcul efectuat aplicant el criteri anterior es puntuaran a raó de 0,30 punts/mes treballat. Un mes equival a 30 dies.

e.2.5) L'import de la declaració anual de l'IRPF que superi els 10.800 euros no s'acumularà al còmput d'anys següents.

e.3) Per a l'experiència acreditada per compte aliena a l'administració pública, s'atendrà a la informació recollida al certificat original emès pels òrgans, autoritats o els càrrecs que duen a terme la gestió dels recursos humans. Es puntuarà amb 0,30 punts per mes treballat. A aquests efectes, un mes equival a 30 dies.

9.2. En cap cas la puntuació obtinguda en el concurs de mèrits podrà ser aplicada per superar l'oposició.

9.3. El tribunal qualificador farà pública la llista provisional de puntuacions que resultin de l'aplicació del barem de mèrits al web de l'Ajuntament de Barcelona www.bcn.cat, i al Tauler d'anuncis de la corporació (Plaça Sant Miquel núm. 4).

Les persones aspirants podran formular les al·legacions que considerin convenientes en el termini de 10 dies hàbils comptadors des de l'endemà de la publicació de la llista provisional de mèrits.

9.4. Finalitzat el termini esmentat a la base anterior i resoltes les reclamacions, es farà pública la llista definitiva de puntuacions finals del concurs als llocs esmentats a la base 9.3.

10. Qualificacions de les persones aspirants i proposta de nomenament.

Sumades les puntuacions obtingudes en la fase d'oposició més la fase de concurs, les persones aspirants seran ordenades de major a menor puntuació. El Tribunal proposarà a l'òrgan competent el nomenament com a personal funcionari en pràctiques a les 27 persones aspirants que hagin obtingut les millors puntuacions per tal de realitzar les fases de formació selectiva i de pràctiques selectives.

En cas d'empat de puntuació en la darrera posició per passar a la fase de pràctiques, l'ordre de classificació s'establirà d'acord amb la puntuació obtinguda en la 6a prova de la fase d'oposició (prova pràctica). Si persisteix l'empat, aquest es resoldrà a favor de la persona que hagi obtingut major puntuació en la 1a prova de la fase d'oposició (test coneixements específics). Si encara persisteix l'empat, el desempat es resoldrà a favor de la persona que hagi obtingut major puntuació en la 7a prova de la fase d'oposició (prova de conducció). En el cas que els criteris anteriors no fossin suficients, el desempat es resoldria a favor de la persona de més edat.

Les persones aspirants proposades hauran de presentar, en el termini màxim de vint dies naturals a partir de l'endemà de la publicació de l'anunci final de la fase d'oposició, els documents acreditatius originals dels requisits exigits a la base 3 i dels mèrits objecte de valoració a la fase de concurs.

Si dins del termini les persones aspirants proposades no presenten la documentació o no reuneixen els requisits exigits, no seran nomenades com a funcionàries en pràctiques i quedaran anul·lades totes les seves actuacions, sens perjudici de la responsabilitat en què puguin haver incorregut per falsedat. En aquest cas, es citarà per presentar la documentació pertinent a les següents persones aspirants per ordre de puntuació fins completar les 27 persones aspirants.

11. Fase de Formació (cursos selectius obligatoris i eliminatoris).

11.1. La fase de formació es valorarà fins a 30 punts i constarà de dues parts, cadascuna de les quals ha de ser superada per les persones candidates segons les següents especificacions:

11.1.1. Part primera: consisteix en la superació del curs obligatori i selectiu de formació a l'Institut de Seguretat Pública de Catalunya (ISPC).

Dimarts, 17 de juliol de 2012

La valoració d'aquest curs selectiu serà de 0 a 10 punts, sent la puntuació mínima per a la superació del curs de 5 punts. Per a la superació d'aquest curs selectiu les persones participants hauran d'assolir les competències tècniques i transversals de cadascun dels mòduls de que consta el curs segons la normativa de l'ISPC. Les persones aspirants que no superin aquesta primera part restaran eliminades dels procés de selecció.

11.1.2. Part segona: consisteix en la superació de la formació obligatòria i selectiva a l'Ajuntament de Barcelona dividida en dos blocs formatius:

a) Primer bloc: mòduls específics d'intervenció (extinció d'incendis, risc químic, excarceració, vehicles, rescat urbà i altres àrees d'intervenció) amb un valor màxim de 12 punts. Per a la superació d'aquest primer bloc les persones participants hauran d'assolir les competències tècniques i transversals de cadascun dels mòduls de que consta obtenint un mínim de 6 punts. Les persones aspirants que no superin aquest bloc restaran eliminades dels procés de selecció.

b) Segon bloc: mòduls instrumentals (electricitat, construcció, serralleria, conducció, coneixement dels carrers de la ciutat i altres tècniques instrumentals) amb un valor màxim de 8 punts. Per a la superació d'aquest segon bloc les persones participants hauran d'assolir les competències tècniques i transversals de cadascun dels mòduls de que consta obtenint un mínim de 4 punts. Les persones aspirants que no superin aquest bloc restaran eliminades dels procés de selecció.

Les persones aspirants que no superin aquesta segona part de la fase de formació, d'acord amb els criteris esmentats anteriorment, restaran eliminades dels procés de selecció.

Preferentment l'ordre de realització de la formació serà en primer lloc a l'Institut de Seguretat Pública de Catalunya i després en el Servei de Prevenció i Extinció d'Incendis i Salvament (SPEIS). Això no exclou la possibilitat que el Tribunal decideixi iniciar la formació al Servei de Prevenció i Extinció d'Incendis i Salvament (SPEIS) de l'Ajuntament de Barcelona pel que suposa als continguts sobre coneixements previs, continuar a l'Institut de Seguretat Pública de Catalunya, i finalment acabar la formació en el Servei de Prevenció i Extinció d'Incendis i Salvament (SPEIS) de l'Ajuntament de Barcelona.

11.2. Durant la fase de formació, les persones aspirants percebran les retribucions bàsiques corresponents al grup C, subgrup C2 i es trobaran en situació d'alta en el Règim General de la Seguretat Social.

Aquells aspirants que ja tinguin la condició d'empleats d'alguna administració pública podran optar en aquesta fase entre percebre les retribucions establertes a l'apartat anterior o bé les corresponents al seu lloc de procedència i a càrrec de l'administració d'origen.

Aquesta opció s'ha d'adoptar amb caràcter previ a l'inici del curs selectiu mitjançant instància adreçada a la Gerència de Recursos Humans i Organització de l'Ajuntament de Barcelona i/o a l'administració d'origen si s'escau.

12. Fase de pràctiques.

12.1. Les persones aspirants que hagin superat el període de formació s'incorporaran progressivament al servei operatiu a través d'un o més parcs i/o al Centre de Gestió d'Emergències.

Durant aquesta fase de pràctiques o a la seva finalització, les persones aspirants poden ser sotmeses a totes les proves mèdiques que siguin necessàries per comprovar la seva adequació al quadre d'exclusions mèdiques de l'annex 4 de la convocatòria.

Si de les proves practicades es dedueix l'existència d'alguna causa d'exclusió, el tribunal ha de proposar, d'acord amb la gravetat de la malaltia o el defecte físic, l'exclusió de la persona aspirant del procés selectiu i, en aquest cas, correspon a l'òrgan competent per efectuar els nomenaments adoptar la resolució procedent, que en cap cas no donarà dret a indemnització.

12.2. El període de pràctiques és obligatori i eliminatori i la qualificació final serà d'apte/a o no apte/a.

Els personal funcionari en pràctiques que obtingui la qualificació de no apte/a quedarà exclòs del procés selectiu i perdrà tots el dret a ser nomenat funcionari/a de carrera.

12.3 Retribució. Durant aquesta fase de pràctiques, els aspirants percebran les retribucions bàsiques i les complementàries establertes per als bombers/es del SPEIS de Barcelona, i estaran donats d'alta en el Règim General de la Seguretat Social.

Dimarts, 17 de juliol de 2012

13. Nomenament definitiu, jurament o promesa del personal funcionari i presa de possessió.

13.1 Les persones funcionàries en pràctiques que hagin superat la fase de pràctiques seran ordenades de major a menor puntuació d'acord amb el sumatori de puntuacions de les tres primeres fases del procés selectiu: oposició, concurs i formació. Respectant aquesta classificació, les 27 persones aspirants amb millor puntuació seran proposades a l'Alcalde pel seu nomenament com a personal funcionari de carrera.

13.2, L'Alcalde nomenarà personal funcionari de carrera a les 27 persones aspirants proposades, resolució que serà publicada a la Gasetta Municipal.

13.3. Les persones nomenades funcionàries de carrera de conformitat amb l'article 84 del Decret 214 /1990, de 30 de juliol, disposaran del termini d'un mes des de l'endemà de la publicació del seu nomenament a la Gasetta Municipal per fer el jurament o promesa i prendre possessió. En aquest moment, hauran de signar declaració jurada o promesa per la qual es pren el compromís de mantenir vigent el permís de conduir de la categoria C, mentre es mantingui relació laboral amb el SPEIS. La manca de presa de possessió comportarà la pèrdua de tots els drets.

Si alguna persona de les nomenades funcionàries de carrera no pren possessió del càrrec i perd els drets derivats d'aquesta convocatòria, podrà ser nomenada funcionària de carrera la persona aspirant següent per ordre de puntuació.

13.4 No podran ser nomenades funcionàries de carrera més persones aspirants que el nombre de places convocades.

14. Tribunal Qualificador.

El Tribunal estarà format pels següents membres:

President:

Sr. Joan Delort i Menal com a titular i el Sr Joan Pedreny i Abella, com a suplent.

Vocals:

Vocal primer: Sr Miguel Angel Fuente i Díaz com a titular i el Sr Jordi Secall i Arnal, com a suplent.

Vocal segon: Sr Joan Soler i Serratosa a com a titular, i la Sra M^a Farners Cantalozella i Mas com a suplent.

Vocal tercer: Sra Carme Melús i Nuño com a titular, i com a suplent la Sra Marta Rubio i Alcañiz, com a suplent.

Vocal quart: Sra Elena Pérez i Fernández com a titular i Sra Montserrat Rodés i Ferrer com a suplent.

Vocal cinquè: Un membre de la Direcció general d'Extinció d'Incendis i Salvament de la Generalitat de Catalunya.

Vocal sisè: Un membre de l'Institut de Seguretat Pública - Escola de Bombers.

Secretari/a:

Sr. Francesc Martínez i Lizán com a titular i la Sra. Elisa Salichs i Asturias i com a suplent.

Observadors:

Representants titular i suplent designats conjuntament per la Junta de Personal i el Comitè d'Empresa.

14.1. Els membres del tribunal hauran d'abstenir-se d'intervenir, notificant-ho a la Gerència de Recursos Humans i Organització, quan concorrin circumstàncies de les que preveu l'article 28.2 de la Llei 30/1992, de 26 de novembre, de règim jurídic de les administracions públiques i del procediment administratiu comú o quan hagin impartit cursos o treballs per a la preparació de persones participants en proves selectives els dos anys anteriors a la publicació de la convocatòria. Igualment, les persones participants podran recusar els membres del tribunal quan concorrin les circumstàncies previstes.

14.2. El Tribunal podrà disposar de la incorporació a les seves tasques de personal tècnic especialista per a totes o algunes de les proves, els quals actuaran amb veu però sense vot per debatre, en les sessions del tribunal, les qüestions que se'ls sotmetin relatives a les matèries de la seva competència.

14.3 A l'efecte de comunicacions i altres incidències, el tribunal tindrà la seva seu al Departament de Selecció i Promoció de Recursos Humans de la Gerència de Recursos Humans i Organització de l'Ajuntament de Barcelona (C/ Escar núm. 1, 2a planta, 08039 de Barcelona), la qual facilitarà el suport material i tècnic necessari per a la seva actuació.

Dimarts, 17 de juliol de 2012

14.4. El tribunal qualificador podrà excloure del procés selectiu qualsevol participant que realitzi alguna conducta contrària a la bona fe o orientada a desvirtuar els principis d'equitat i igualtat o altres comportaments que alterin el normal desenvolupament de qualsevol de les fases establertes en la convocatòria.

15. Recursos.

D'acord amb el que estableix la Llei 30/1992, de 26 de novembre, de règim jurídic de les administracions públiques i del procediment administratiu comú, modificada per la Llei 4/1999, de 13 de gener, en concordança amb el Decret d'Alcaldia d'1 de juliol de 2011 de delegació de competències en el 1r tinent d'alcalde, *Butlletí Oficial de la Província de Barcelona* de 18 de juliol de 2011, contra els actes de l'autoritat convocant els interessats podran interposar recurs potestatiu de reposició davant la Primera tinència d'Alcaldia en el termini d'un mes a comptar de l'endemà de la data de la seva publicació.

Els actes i resolucions del tribunal qualificador es poden impugnar per les persones interessades mitjançant recurs d'alçada davant la Primera Tinència d'Alcaldia en el termini d'un mes a comptar de l'endemà de la data de la seva notificació o publicació.

Contra aquestes bases es podrà interposar recurs potestatiu de reposició davant l'Alcalde en el termini d'un mes a comptar des de l'endemà de la seva publicació o bé recurs contenciós administratiu en el termini de dos mesos des de l'endemà de la seva publicació davant la jurisdicció contenciós administrativa.

ANNEX 1. TEMARI CONEIXEMENTS ESPECÍFICS.

1. L'energia i les seves formes. Fonts d'energia. Energies de futur. Conservació de l'energia. Degradació de l'energia. Energia útil. L'energia inicial.

2. Energia i màquines. Fonts i formes d'energia. Les màquines elèctriques (piles i acumuladors, alternadors i motors elèctrics), màquines tèrmiques (turbines de vapor i motors de combustió), màquines simples (palanques i politges), i màquines eina (torns i plans inclinats).

3. L'energia elèctrica. Materials aïllants i conductors. Llei de Colomb. Concepte de camp elèctric, representació i aplicacions. Corrent elèctric, intensitat, potència i voltatge. Els circuits elèctrics. Els generadors de corrent. La resistència elèctrica. La llei d'Ohm i l'efecte Joule. Aparells de mesura de magnituds elèctriques.

4. Les instal·lacions elèctriques domèstiques. Quadres de comandaments. Els elements de seguretat i control, els esquemes de distribució, els conductors i les normes d'instal·lació. Riscos d'electricitat i mesures preventives. Representació i interpretació de la simbologia normalitzada en esquemes de circuits elèctrics domèstics.

5. Els electrodomèstics: Bases del seu funcionament. Els aparells refrigeradors, aparells amb resistència elèctrica, aparells amb motor elèctric i aparells que combinen motor i resistència elèctrica.

6. Instal·lacions elèctriques d'automatismes per a maniobres de petits motors. Circuïts de comandament i potència: interpretació d'esquemes, funcionament i connexió a motors elèctrics de potència. Maniobres amb motors.

7. Producció i distribució d'energia elèctrica; Centrals elèctriques productores d'energia (hidroelèctriques, termoelèctriques convencionals i nuclears). Distribució de l'energia elèctrica.

8. Coneixements bàsics de l'automòbil. Tipus i funcionament de motors, combustió externa, combustió interna, elements i components. Circuïts elèctrics, sistema d'il·luminació, bateria, càrrega, engegada i encesa. Sistema de transmissió i frenada. Manteniment bàsic del vehicle.

9. Coneixements dels vehicles lleugers i pesants. Conceptes físics i mecànics aplicats. Principals parts d'un motor. Sistemes d'alimentació, distribució, lubricació, refrigeració, transmissió i frenada.

10. Matèries perilloses: concepte. Classificació. Identificació en el transport per carretera.

11. Hidràulica: conceptes bàsics. Pressió. Cabal. Consum. Relació entre aquests paràmetres. Pèrdues de càrrega.

12. Ferramentes hidràuliques i pneumàtiques. Conceptes físics relacionats.

Dimarts, 17 de juliol de 2012

13. Representació gràfica: L'escala numèrica. Simbologia. Interpretació de plànols. Tipus de plànols d'edificació. Interpretació de maquetes. Les diferents vistes.

14. Construcció d'edificis. Materials: petris, aglomerants, ceràmics...Elements de construcció: moviments de terres, fonaments, estructura, elements i tancaments verticals, elements de divisió horitzontal, forjats, elements de comunicació i distribució, escales, barreres arquitectòniques i cobertes.

15. Instal·lacions d'aigua en edificis: pressió, cabal, pèrdues de càrrega i efecte Venturi en líquids. Xarxa de subministrament. Xarxa d'evacuació. Esquemes.

16. Instal·lacions de gas en edificis: gas canalitzat i emmagatzemat (bombones i dipòsits). Esquemes de distribució.

17. Temperatura i fonts de calor. Teoria del foc: Elements que componen el foc. Tipus de combustió i classes de foc. Energia d'activació. Velocitat de propagació. Productes de combustió. Agents extintors: agents o productes extintors. Característiques i aplicacions. Materials resistents al foc.

18. Propagació d'un incendi en un edifici: origen del focus. Propagació. Comportament dels materials de construcció davant del foc. Actuació dels elements de construcció en la transmissió del foc. Formes d'actuar.

19. Tipus d'extintors instal·lacions fixes: hidrants. Equips de mànega. Màngues. Llances. Sistemes d'unió entre mànegues. Motobombes i altres sistemes de pressió. Conceptes d'aspiració i impulsió. Instal·lacions fixes d'extinció.

20. Extintors comercials de petita potència: material de primera intervenció. Sistemes d'impulsió. Denominació dels extintors segons l'agent extintor. Agents impulsors. Utilització dels extintors (taula sinòptica).

21. Primers auxilis. Concepte i principis. PAS. Valoració del ferit: Signes vitals. Actuació davant d'un accidentat.

22. La nutrició i els nutrients necessaris per una dieta equilibrada.

23. El sistema esquelètic: ossos, músculs, tendons i lligaments. Els traumatismes, les fractures, luxacions i altres lesions. Generalitats.

24. Les malalties infeccioses. Els virus i els bacteris. La seva prevenció.

25. L'aparell respiratori i les intoxicacions per fum.

26. Intoxicacions i cremades. Generalitats.

ANNEX 1 BIS. TEMARI CONEIXEMENTS GENERALS.

1. La constitució de 1978: Idea general, drets i deures fonamentals.

2. La monarquia. El poder legislatiu. El govern. El poder judicial.

3. L'Estatut d'Autonomia de Catalunya 2006. Estructura, contingut essencial i principis fonamentals. Organització de la Comunitat Autònoma. El Consell Executiu. El Parlament. El Govern.

4. La Llei 7/1985, de 2 d'abril, reguladora de Bases del Règim Local.

5. Actes administratius i disposicions generals sobre el procediment administratiu.

6. La Carta Municipal. Antecedents històrics. Principals continguts. La Seguretat i la prevenció.

7. El Municipi: elements que l'integren. Estructura política i executiva de l'Ajuntament de Barcelona. El Programa d'Actuació Municipal (PAM) vigent i especialment els aspectes en matèria de Prevenció, Seguretat i Emergències.

8. Història de Barcelona. Coneixements de les principals vies de la ciutat, places importants de la ciutat i edificis i monuments emblemàtics.

9. L'Estatut de l'Empleat Públic. Drets i deures. Carrera professional. Règim disciplinari. Estructura retributiva.

Dimarts, 17 de juliol de 2012

10. La responsabilitat civil, penal i administrativa dels funcionaris públics.

11. Les incompatibilitats. Llei 53/1984 de 26 de desembre, Llei 21/1987 de 26 de novembre d'incompatibilitats del personal al servei de l'Administració de la Generalitat i Decret 214/1990 de 30 de juliol pel qual s'aprova el Reglament del personal al servei de les entitats locals.

12. La Protecció Civil a l'Ajuntament de Barcelona: organització. Plans d'emergència.

ANNEX 2. PROVA D'APTITUD FÍSICA (4a prova).

1) Prova Tracció general.

Descripció:

La persona aspirant es posarà un cinturó de musculació i es col·locarà sobre les marques de la plataforma amb posició totalment dreta, braços estesos al llarg del cos i peus junts.

Es prendran les mesures de manera que la barra arribi a tocar el tou dels dits. Un cop regulada l'altura de la cadena, l'aspirant agafarà la barra amb els palmells dirigits cap a ell. Flexionarà els genolls, deixant la barra recolzada a la part superior de les cames.

Al senyal del/de la testador/a farà tracció amb la barra lentament, de baix a dalt i amb tot el cos, de manera que arribi a fer la màxima força possible. A la indicació del/de la testador/a finalitzarà l'intent.

Normes:

- La força haurà de ser progressiva i sense brusquedats.
- Durant l'execució de la prova, el cos no podrà moure's en cap eix que no sigui el vertical.
- Les mans han de fer contacte directe amb la barra.

Valoració:

Es podran fer dos intents. Es farà un primer intent, i en el cas de no assolir la marca mínima es podrà realitzar un segon intent. La persona aspirant esperarà el temps que marqui el testador per fer el segon intent. Si aquests dos intents són nuls la persona aspirant restarà exclosa del procés de selecció. Per obtenir la qualificació d'apte/a, les persones aspirants homes hauran d'assolir una marca igual o superior a 381 quilos, i les persones aspirants dones hauran d'assolir una marca igual o superior a 271 quilos.



2) Prova Cursa llançadora (Course navette).

Descripció:

La persona aspirant es situarà darrera d'una línia per començar una cursa fins arribar a trepitjar la línia situada a la banda contrària (a 20 m) i esperar a sentir un senyal sonor per continuar la cursa. Aquest senyal sonor va imposant la velocitat, la qual augmenta cada minut. Aquesta situació es repetirà durant tot l'exercici.

Dimarts, 17 de juliol de 2012

La prova finalitzarà quan no sigui capaç d'arribar a trepitjar la línia abans de sentir el senyal sonor. Es retirarà pel seu carrer en direcció a la línia des d'on va iniciar l'exercici i lliurarà la targeta al testador/a.

Normes:

- Haurà de trepitjar les línies cada tram de 20 m.
- Trepitjarà la línia abans de sentir el senyal sonor i sortir després del mateix.
- En el canvi de sentit, no es pot fer girs circulars, s'ha de pivotar.

Valoració:

Es registrarà el número de l'últim palier anunciat. Es realitzarà un únic intent. Per obtenir la qualificació d'apte/a, les persones aspirants homes hauran d'assolir una marca igual o superior a 11,5 paliers, i les persones aspirants dones hauran d'assolir una marca igual o superior a 10,5 paliers.



3) Prova Circuit d'agilitat.

Descripció:

La persona aspirant es col·locarà dempeus davant la línia de sortida, situada a 3 m del trampolí. Al senyal del testador/a es posarà en marxa el cronòmetre i la persona aspirant iniciarà la prova.

La persona aspirant sortirà corrent cap al trampolí i haurà de batre sobre el trampolí des d'on amb un salt pujarà a la barra d'equilibri. Si la persona aspirant ho considera necessari, en lloc de pujar amb un salt sobre el trampolí, pot optar per pujar des del lateral de la barra d'equilibri; en aquest cas, la persona aspirant haurà de passar també per sobre del trampolí i pujar a la barra d'equilibri en l'espai (assenyalat amb una línia) d'un metre mesurat des de l'extrem pròxim al de la línia de sortida.

Tot seguit la persona aspirant haurà de fer un gir del cos de 180° sobre la barra d'equilibri abans de sobrepassar la línia esmentada. Els peus han de quedar dins de la zona de la primera línia abans de començar a caminar cap endarrere. Seguidament, caminarà dempeus cap endarrere fins a la meitat de la barra d'equilibri, que estarà assenyalada amb una altra línia. Quan la persona aspirant trepitgi o traspassi la línia amb qualsevol dels peus, el testador dirà en veu alta: "dreta" o "esquerra" (corresponent als costats del propi aspirant). La persona aspirant s'asseurà lateralment pel costat indicat pel testador/a (les dues cames penjant pel mateix lateral de la barra) i aixecarà ambdós braços i picarà de mans per tal d'assegurar que aquestes perdin el contacte amb la barra d'equilibri.

En la següent acció, la persona aspirant s'haurà d'aixecar i caminar fins a l'altre extrem (respecte a la sortida) de la barra d'equilibri. Quan arribi a traspassar la línia situada a un metre del final de la barra d'equilibri, haurà de saltar per caure dempeus sobre un matalàs situat a continuació de la barra d'equilibri. A la caiguda del salt des de la barra d'equilibri, no es podrà recolzar cap part del cos fora del matalàs.

Seguidament, la persona aspirant continuarà fins a situar-se entre dos cons col·locats davant d'un altre matalàs, realitzant una tombarella agrupada frontal amb recolzament de les dues mans sobre el matalàs. A continuació es dirigirà cap a la primera tanca, que passarà pel davant fins a ultrapassar-la, girarà cap a l'esquerra i passarà per sota d'ella. Correrà després cap al plint, que haurà de passar amb tot el cos (amb recolzament o sense) per sobre i entre dues barres verticals situades als extrems del plint. Tot seguit es dirigirà cap a la segona tanca, que passarà directament per darrera, girarà cap a la dreta i passarà per sota d'ella. Anirà ara frontalment cap a la primera tanca, que haurà de saltar sobrepassant-la amb els dos peus, s'aturarà el cronòmetre en el moment que la persona aspirant toqui amb un peu al terra després del salt de l'última tanca i s'enregistrarà el temps emprat.

Normes:

- Qualsevol incompliment d'algun dels elements de la prova descrits en el desenvolupament d'aquest protocol serà considerat nul i la persona aspirant restarà exclosa del procés de selecció.

Dimarts, 17 de juliol de 2012

- b) No es podrà trepitjar la línia de sortida abans de començar la prova.
- c) En el transcurs de la prova no es pot desplaçar ni tombar cap obstacle.
- d) La tombarella haurà d'ésser realitzada sobre l'eix transversal del tronc.
- e) Si l'aspirant cau des de la barra d'equilibri, podrà tornar a començar de nou la prova sense que el cronòmetre s'aturi. Si cau una segona vegada en el mateix intent, aquest intent serà nul.
- f) El plint i les tanques hauran d'estar a una alçada de 80 cm.

Valoració:

La persona aspirant només disposa de dos intents, no consecutius. Es farà un primer intent, i en el cas de no assolir una marca inferior a l'estipulada pel tribunal es podrà realitzar un segon intent. Les marques s'especifiquen en segons i dècimes de segon. Si aquests dos intents són nuls, no hi haurà possibilitat d'un tercer intent i la persona aspirant restarà exclosa del procés de selecció. Per obtenir la qualificació d'apte/a, les persones aspirants homes hauran d'assolir una marca inferior a 19,5 segons, i les persones aspirants dones hauran d'assolir una marca inferior a 21 segons.

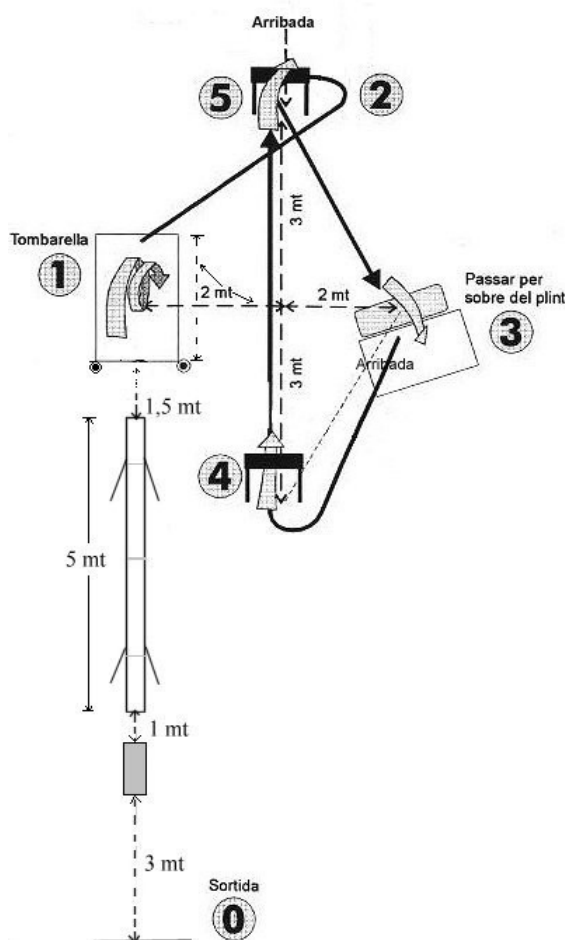

Dimarts, 17 de juliol de 2012

4) Prova Circuit de piscina.

Descripció:

La prova consisteix a cobrir una distància de 50 metres nedant, efectuant diverses immersions destinades a superar uns obstacles i recuperar un objecte situat al fons de la piscina.

La prova es desenvoluparà en una piscina dissenyada per a proves de natació de 25 metres i amb una fondària aproximada de 2,00/2,50 metres. (En funció de les disponibilitats, aquesta piscina podrà ser de 50 metres. Arribat el cas el tribunal informarà del que correspongui.)

Normes:

a) La persona aspirant per iniciar la prova es col·locarà dempeus en un dels extrems de la piscina. Al senyal del testador/a es posarà en marxa i el cronòmetre i la persona aspirant iniciarà l'exercici, és a dir, es llançarà a l'aigua per iniciar el recorregut. El llançament a l'aigua es farà des de fora encara que no és obligatori fer-ho des de sobre del bloc de sortides. La persona aspirant decidirà si vol llançar-se a l'aigua dempeus o de cap. L'estil de natació emprat serà decisió de la persona aspirant, no sent objecte de valoració específica.

b) Un cop la persona aspirant s'ha llançat a l'aigua haurà de nedar una distància de 50 metres en el temps més baix possible, dins del carrer corresponent i complint amb les exigències que el mateix presentarà. La persona aspirant ha de mantenir-se sempre dins del carrer assignat, marcat per les sureres i la projecció d'aquestes al fons de la piscina. En el cas que la prova es realitzi en una piscina de 25 metres l'aspirant ha de virar tocant la paret amb qualsevol part del cos.

c) La persona aspirant haurà de superar obligatòriament per sota dos obstacles verticals de 70 cm. de fondària (similars als que es fan servir al Salvament Esportiu), mai no poden ser ni tocats ni desplaçats per l'aspirant, quedant a criteri de l'avaluador la interpretació d'aquesta circumstància. Aquests obstacles es trobaran a 12'5 metres i a 37'5 metres de l'inici del recorregut. Dins dels 5 metres finals del recorregut, l'aspirant haurà de recollir obligatòriament un objecte del fons de la piscina, el qual haurà de treure a la superfície i dipositar-lo (no llençar) al terra de la vorera de la piscina. Si no agafa l'objecte l'exercici serà nul.

d) La prova finalitzarà quan l'aspirant contacti amb l'objecte a la mà, el terra de la vorera de la piscina.

e) La persona aspirant disposa d'un (1) intent.

Valoració:

El temps total per realitzar aquesta prova no podrà superar els 60 segons. Restaran eliminades automàticament les persones aspirants que superin els 60 segons, incloses les penalitzacions.

Les penalitzacions podran ser:

- per tocar les sureres (penalització de 5 seg.) i/o lateral (límit) de la piscina.
- per sortir-se del carrer assignat (penalització de 5 seg.).
- per tocar o desplaçar els obstacles (penalització de 5 seg.).

Aquestes penalitzacions suposaran l'increment del temps (en segons) assolit en la prova.

Si a criteri del tribunal avaluador s'interpreta que la persona aspirant no realitza la prova o part de la prova seguint la descripció de la mateixa feta més amunt o penalitza per tal d'obtenir benefici, quedarà eliminada.

Si la persona aspirant no completa el seu intent, quedarà eliminada.

Qualsevol altra circumstància no contemplada en aquest escrit quedarà al criteri i la interpretació del Tribunal.

GRÀFIC:

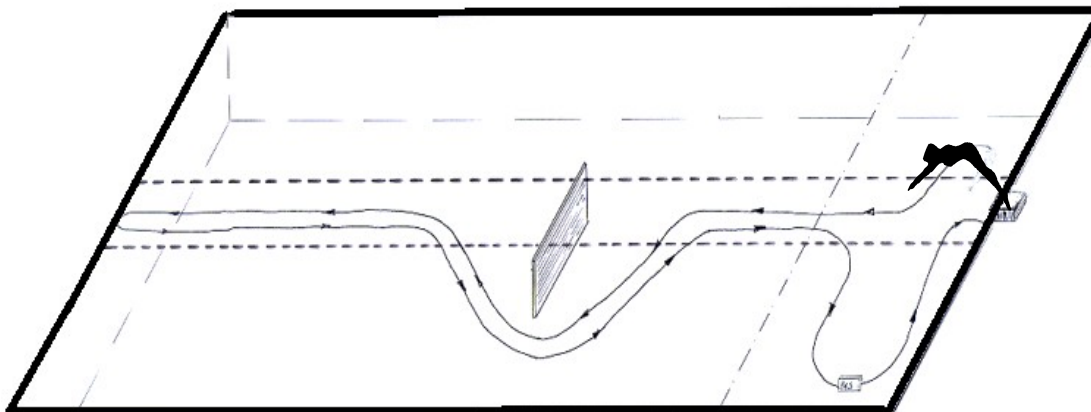

ANNEX 3. PROVA DE CONDUCCIÓ (7a prova).

CAPACITAT DE CONCENTRACIÓ.

Es valorarà objectivament la resposta de l'aspirant davant aquells aspectes que afecten directament a la capacitat de concentració i que estan directament relacionats amb la conducció d'un vehicle d'emergències.

UTILITZACIÓ DE COMPONENTS.

El coneixement del vehicles, la correcta utilització de tots els components i mecanismes, s'avaluaran a partir de l'observació dels criteris d'utilització dels mateixos en el decurs del temps de circulació.

PENALITZACIONS EN L'ÚS.

Es consideraran penalitzacions d'ús, totes aquelles que no contempli la bona pràctica de conducció de vehicles pesants.

NO APTE DIRECTE.

Es consideren penalitzacions excloents del procés de selecció les contemplades per la DGT, en el exàmens per a l'obtenció de carnet:

- Conducció negligent o manca de visibilitat.
- Pèrdua de control.
- Pujar alguna de les rodes a la vorera.
- Accident.
- Actuació evasiva.
- No seguir les indicacions de l'examinador.

ANNEX 4. QUADRE D'EXCLUSIONS MÈDIQUES.

L'aspirant ha d'estar exempt de malaltia orgànica, de tota seqüela d'accident i de qualsevol deficiència física o psíquica que pugui constituir una dificultat en la pràctica professional, i/o aquelles característiques somàtiques que puguin provocar patologia en l'aspirant a conseqüència de la professió.

1. TALLA.

Mínima: 1,60 m.
Màxima: 1,95 m.

Dimarts, 17 de juliol de 2012

2. OFTALMOLOGIA.

Disminució de l'agudesa visual inferior a 0,7 a l'ull millor i 0,5 a l'ull pitjor, mesurada sense corregir (agudesa visual pel test de Snellen o equivalent), i no tenir alteracions del camp visual ni patologies que a judici del Tribunal puguin alterar el desenvolupament de la funció de bomber o agreujar-se amb la mateixa.

3. OTORRINOLARINGOLOGIA.

Agudesa auditiva normal, admetent pèrdues de 35 decibels a 1000, 2.000 i 3.000 hertz. Seran exclosos els/les qui presentin pèrdues superiors a 35 decibels. No s'admetrà audiòfon.

No patir:

Obstrucció nasal crònica i/o alteracions de l'olfacte.
Vertigen i en general qualsevol dèficit de l'equilibri.
Dificultats importants de la fonació.

4. APARELL LOCOMOTOR.

Es valoraran les alteracions de l'aparell locomotor (amputació de mà o peu o d'alguns dits; retraccions o limitacions funcionals de causa muscular, òssia o articular; peu pla i els seus defectes, deficiències en l'estàtica de la columna vertebral prescindint de la seva intensitat, etc.) i seran causa d'exclusió les que limitin o dificultin la realització del servei encomanat, o que puguin agreujar-se, a judici del Tribunal Mèdic, amb el desenvolupament del lloc de treball.

En cas necessari i a judici del facultatiu es realitzaran les proves complementàries necessàries.

5. APARELL DIGESTIU.

No patir qualsevol patologia de l'aparell digestiu o intervencions quirúrgiques que presentin seqüeles funcionals o amb repercussions orgàniques que incideixin negativament en el desenvolupament del seu treball.

6. APARELL CARDIOVASCULAR.

Cardiopaties congènites, valvulopaties, insuficiència cardíaca, trastorns de la conducció i del ritme cardíac, insuficiència coronària i hipertensió arterial. I en general, qualsevol cardiopatia que dificulti l'exercici de la funció.

Varius o insuficiència vascular perifèrica, prescindint de la seva intensitat.

Es farà prova d'esforç, en el cas dels bufs es farà ecocardiograma i en cas necessari i a judici del facultatiu es realitzaran les proves complementàries necessàries.

7. APARELL RESPIRATORI.

No patir malalties broncopulmonars agudes o cròniques.

Els resultats de l'auscultació i de l'espirometria hauran d'ésser normals.

8. SISTEMA NERVIÓS CENTRAL.

No patir epilèpsia, esclerosi múltiple, atàxia i qualsevol grau d'hipoèsmia, i en general, qualsevol patologia que a judici del Tribunal impedeixi el normal desenvolupament de les funcions.

9. ALTRES PROCESSOS PATOLÒGICS QUE IMPEDEIXIN EL NORMAL DESENVOLUPAMENT DE LES FUNCIONS.

No patir: Diabetis; hèrnies; hemopaties cròniques greus i/o insuficiència hepàtica o renal de qualsevol intensitat.

Seràn causa d'exclusió l'elevació de las transaminases per sobre dels valors normals.

El laboratori designat pel Tribunal recollirà doble mostra de sang i d'orina i precitarà una mostra de cada tipus per possibles comprovacions posteriors.

Dimarts, 17 de juliol de 2012

10. NO PATIR ALTERACIONS PSÍQUIQUES COM ALCOHOLISME, DROGODEPENDÈNCIES, PSICOSIS, FÒBIES O QUALSEVOL ALTRA PATOLOGIA INCOMPATIBLE AMB LA PROFESSIÓ DE BOMBER/A.

11. QUALSEVOL ALTRE PROCÉS PATOLÒGIC O CARACTERÍSTICA SOMÀTICA QUE A JUDICI DE LES PERSONES ASSESSORES ESPECIALISTES, DIFICULTI O IMPEDEIXI EL DESENVOLUPAMENT DE LES FUNCIONS.

12. VALORACIÓ PSIQUIÀTRICA.

Es faran entrevistes, i/o tests, i/o qüestionaris, sense descartar altres exploracions, a proposta de les persones assessores especialistes i aprovades pel Tribunal, per descartar possibles patologies psiquiàtriques. Aquests tests es passaran conjuntament amb la resta de les proves psicotècniques.

ANNEX 5. TAXA PER DRETS D'EXAMEN.

L'abonament de la Taxa de participació en processos selectius:

Què és, Com es pot abonar i On es pot abonar.

Títol:

Taxa per drets d'examen en convocatòries d'oferta pública d'ocupació de l'Ajuntament de Barcelona. El formulari de sol·licitud de participació telemàtica us indicarà automàticament l'import de la taxa.

Definició:

El pagament de la taxa per drets d'examen és un requisit previ per poder participar en els processos de selecció de personal de l'Ajuntament de Barcelona, quan les bases de la convocatòria així ho especifiquin.

Atenció:

Estan exempts de pagar la taxa i, per tant, no han de fer aquest tràmit, les persones que es trobin en algun dels casos següents:

- Membres de famílies nombroses de categoria especial.
- Persones que es trobin en situació de desocupació, que aquesta no sigui per millora d'ocupació i que no percebin cap prestació econòmica.

Igualment, caldrà justificar el trobar-se en alguna d'aquestes circumstàncies, en els termes que s'estableix en el tràmit per a la presentació telemàtica de la sol·licitud, de conformitat amb allò que disposa la base 4.4.2. de la convocatòria.

Com es pot tramitar i fer l'abonament:

Tràmit per Internet. Com es fa el tràmit?.

Des del portal de tràmits del web de l'Ajuntament a l'hora d'emplenar les dades per tramitar la sol·licitud de participació en la convocatòria haureu de seleccionar l'opció:

- a) "A l'instant per internet".
- b) "Més endavant de forma presencial en una entitat col·laboradora".

Segons l'opció seleccionada, podreu fer el pagament de la taxa per Internet o, si opteu pel tràmit presencial, imprimir l'autoliquidació per fer el pagament en una entitat bancària col·laboradora.

El mateix programa us anirà indicant els passos que heu de seguir en funció de l'opció de pagament escollida.

Dates:

La taxa s'ha de pagar en el termini que estableix les bases de la convocatòria per tramitar la sol·licitud d'inscripció a les proves de selecció i no s'admetrà el pagament fora d'aquest termini.

Butlletí Oficial de la Província de Barcelona

Dimarts, 17 de juliol de 2012

La manca de pagament de la taxa dins del termini comportarà la no admissió de la persona aspirant a les proves selectives.

Preu:

Preus de l'any 2012:

- Processos d'oferta pública d'ocupació d'accés als grups A1 i A2 amb presentació de la sol·licitud per mitjans telemàtics: 26,86 euros.
- Processos d'oferta pública d'ocupació d'accés als grups B, C1, C2 i altres amb presentació de la sol·licitud per mitjans telemàtics: 16,12 euros.
- Processos d'oferta pública d'ocupació d'accés als grups A1 i A2 sense presentació de la sol·licitud per mitjans telemàtics: 53,72 euros.
- Processos d'oferta pública d'ocupació d'accés als grups B, C1, C2 i altres sense presentació de la sol·licitud per mitjans telemàtics: 32,24 euros.

Marc Legal:

- Ordenança fiscal 3.1.
- Bases de les convocatòries.

ENTITATS BANCÀRIES COL·LABORADORES

Banc de Sabadell	Banco Bilbao Vizcaya Argentaria	Banco Español de Crédito
Banco Popular Español	(BBVA)	Caixa d'Estalvis del Penedès
Caixa d'Estalvis i Pensions de Barcelona "la Caixa"	Caixa de Catalunya	Santander Central Hispano (SCH)
	Caja Madrid i Oficina Telefónica. Telèfon 902102010	

ANNEX 6. OFICINES D'ATENCIÓ CIUTADANA.

Oficines d'Atenció Ciutadana (OAC):

- Horari general (excepte OAC Sant Miquel): de dilluns a dimecres i divendres de 8:30h a 14:30h. Dijous de 8:30h a 20:00h (últim torn 19:30).
- Horari general OAC Sant Miquel: de dilluns a dissabte de 8:30h a 20:00h (últim torn 19:30).
- Horari estiu (excepte OAC Sant Miquel): (del 24 de juny al 24 de setembre): de dilluns a divendres de 8:30h a 14:30 h.
- Horari estiu OAC Sant Miquel (de l'1 al 31 d'agost): de dilluns a divendres de 8:30h a 20:00h. Dissabte de 9:00h a 14:00h.
- Oficina d'Atenció Ciutadana del Districte de Ciutat Vella, c/ Ramelleres, 17.
- Oficina d'Atenció Ciutadana del Districte de l'Eixample, c/ Aragó, 328.
- Oficina d'Atenció Ciutadana del Districte de Sants -Montjuïc, c/ Creu Coberta, 104.

Subseu de la Marina: Pg. Zona Franca, 185-219.

- Oficina d'Atenció Ciutadana del Districte de Les Corts, Pl. Comas, 18.
- Oficina d'Atenció Ciutadana del Districte de Sarrià-Sant Gervasi, c/ Anglí, 31.
- Oficina d'Atenció Ciutadana del Districte de Gràcia, Pl. Vila de Gràcia, 2.
- Oficina d'Atenció Ciutadana del Districte d'Horta-Guinardó, Lepant, 387.
- Oficina d'Atenció Ciutadana del Districte de Nou Barris, Pl. Major Nou Barris, 1.

Subseu Zona Nord: c/ Costabona, 3-5.

- Oficina d'Atenció Ciutadana del Districte de Sant Andreu, Pl. Orfila, 1.

Butlletí Oficial de la Província de Barcelona

Dimarts, 17 de juliol de 2012

Subseu Garcilaso: c/ Juan de Garay, 116-118.

- Oficina d'Atenció Ciutadana del Districte de Sant Martí, Pl. Valentí Almirall, 1.
- Oficina d'Atenció Ciutadana de la Pl. Sant Miquel, Pl. Sant Miquel núm. 4.

NOMÉS INFORMACIÓ.

- www.bcn.cat.
- Telèfon d'Informació "010" (Establiment: 0,46 EUR. Cost/min: 0,06 EUR. Tarifats per segons. IVA inclòs).
- Telèfon 807-117-700 (Establiment: 0,10 EUR. Cost/min: 0,40 EUR. Tarifats per segons. IVA inclòs).
- Telèfon 934 860 098 Per a persones amb discapacitat auditiva.

ANNEX 7. PUNTS WiFi DE LA CIUTAT DE BARCELONA.

El Raval	
Biblioteca Sant Pau Santa Creu	Hospital, 56
Centre Cívic Drassanes	Nou de la Rambla, 39-43
Centre de Serveis Personals Raval Nord - Erasme Janer	Erasme Janer, 8
Centre de Serveis Socials Drassanes	Nou de la Rambla, 45
Edifici Bonsuccés	Plaça del Bonsuccés, 3
Foment de Ciutat Vella	Pintor Fortuny, 17-19
Oficina d'Atenció Ciutadana del Districte de Ciutat Vella	Ramelleres, 17
Departament de Llicències i Inspecció del Districte de Ciutat Vella	Ramelleres 17
Unitat Territorial de la Guàrdia Urbana del Districte de Ciutat Vella	La Rambla, 43
El Barri Gòtic	
Casal de Gent Gran Pati Llimona	Correu Vell, 5
Centre Cívic Pati Llimona	Regomir, 3
Centre de Serveis Personals del Gòtic	Correu Vell, 5
Museu d'Història de la Ciutat - Conjunt monumental de la plaça del Rei	Plaça del Rei, 7-9
Museu Frederic Marès	Plaça de Sant Iu, 6
Oficina d'Atenció Ciutadana (Ajuntament)	Plaça de Sant Miquel, 3-5
Sala Ciutat	Ciutat, 2
La Barceloneta	
Biblioteca Barceloneta - La Fraternitat	Comte de Santa Clara, 8-12
Centre Cívic Barceloneta	Conreria, 1-9
Centre de Serveis Socials Barceloneta	Balboa, 13
Centre d'Informació de la Platja (Biblioplatja)	Passeig Marítim de la Barceloneta, 25-29
Sant Pere, Santa Caterina i la Ribera	
Biblioteca Francesca Bonnemaison	Sant Pere més Baix, 7
Casal de Gent Gran Comerç	Comerç, 52
Centre Cívic Convent de Sant Agustí	Comerç, 36
Centre de Serveis Personals Convent de Sant Agustí	Plaça de l'Acadèmia, 1
Galeria d'Art Montcada —art contemporani—(DHUB Montcada)	Montcada, 12
Museu Barbier-Mueller d'Art Precolombí	Montcada, 14
Museu de Ciències Naturals - Edifici de Geologia	Passeig de Picasso, 9
Museu de Ciències Naturals - Edifici de Zoologia	Passeig de Picasso, 5
Museu Picasso	Montcada, 15
Parc de la Ciutatella - Ludoteca	Passeig de Picasso, 1-3
Parc de la Ciutatella - Museu de Geologia	Passeig de Picasso, 9
El Fort Pienc	
Biblioteca Fort Pienc	Ribes, 12
Centre Esportiu Municipal Estació del Nord	Nàpols, 42
Espai de Gent Gran Fort Pienc	Ribes, 14
Espai Jove de l'Eixample	Alí Bei, 120
La Sagrada Família	
Biblioteca Sagrada Família	Provença, 480
Centre Cívic Sagrada Família	Provença, 480
Centres de serveis socials Sagrada Família	Mallorca, 425
Espai de Gent Gran Sagrada Família	Mallorca, 425
La Dreta de l'Eixample	
Biblioteca Sofia Barat	Girona, 64-68

Butlletí Oficial de la Província de Barcelona

Dimarts, 17 de juliol de 2012

Centre Cívic Casa Elizalde	València, 302
Mercat de la Concepció	Aragó, 311, bis
Oficina d'Atenció Ciutadana Districte de l'Eixample	Aragó, 326-328
La Nova Esquerra de l'Eixample	
Biblioteca Joan Miró	Vilamarí, 61
Biblioteca Lola Anglada	Rocafort, 236
Centre Cívic Casa Golferichs	Gran Via de les Corts Catalanes, 491
Espai de Gent Gran de l'Esquerra de l'Eixample	Rosselló, 78-82
Parc Joan Miró	Aragó, 2
Sant Antoni	
Biblioteca Sant Antoni - Joan Oliver	Comte Borrell, 44-46
Centre Cívic Cotxeres Borrell	Viladomat, 2
Espai de Gent Gran Sant Antoni	Comte Borrell, 44-46
El Poble-sec	
Biblioteca Poble-sec Francesc Boix	Blai, 34
Centre Cívic El Sortidor	Plaça del Sortidor, 12
Centre de Serveis Socials Poble-sec	Plaça del Sortidor, 12
La Marina de Port	
Biblioteca Francesc Candel	Amnistia Internacional, 8-14
Centre Cívic La Cadena	Mare de Déu del Port, 397-401
Centre de Serveis Socials La Marina	Foneria, 19
Centre Esportiu Municipal Piscines Bernat Picornell (*)	Avinguda de l'Estadi, 30-38
Museu Etnològic (*)	Passeig de Santa Madrona, 16-22
La Font de la Guatlla	
Centre Cívic Font de la Guatlla	Rabí Rubèn, 22
Hostafrancs	
Centre Cívic Casinet d'Hostafrancs	Rector Triadó, 53
Oficina d'Atenció Ciutadana Districte de Sants- Montjuïc	Creu Coberta, 104-106
La Bordeta	
Centre Esportiu Municipal La Bordeta	Noguera Pallaresa, 34
Sants	
Biblioteca Vapor Vell	Passatge del Vapor Vell, s/n
Centre Cívic Cotxeres de Sants	Sants, 79-81
Centre de Serveis Socials Sants	Sants, 79-81
Punt d'Informació Juvenil de Sants-Montjuïc (El Punt)	Muntadas, 1-33
Punt Multimèdia de Sants-Montjuïc (espais per a joves)	Muntadas, 1-33
Les Corts	
Arxiu Municipal del Districte de les Corts	Dolors Masferrer, 29
Biblioteca Can Rosés	Deu i Mata, 57
Centre Cívic Can Deu	Plaça de la Concòrdia, 13
Mercat de les Corts	Travessera de les Corts, 215
Oficina d'Atenció Ciutadana Districte de les Corts	Plaça de Comas, 18
Departament de Llicències i Inspecció del Districte de les Corts	Gandesa, 10
La Maternitat i Sant Ramon	
Biblioteca de les Corts - Miquel Llongueras	Riera Blanca, 1
Centre Cívic Pere Quart	Comandant Benítez, 6
Pedralbes	
Palau Reial Pedralbes (DHUB Pedralbes)	Avinguda Diagonal, 686
Vallvidrera, el Tibidabo i les Planes	
Biblioteca Collserola - Josep Miracle	Reis Catòlics, 16-34
Centre Cívic l'Elèctric - Comissionat de les Planes	Carretera Vallvidrera a St Cugat, km 6,5
Centre Cívic Vallvidrera - Vázquez Montalbán	Reis Catòlics, 16-34
Sarrià	
Casal de Gent Gran Can Fàbregas	Plaça de Pere Figuera i Serra, 1
Mercat de Sarrià	Reina Elisenda de Montcada, 8
Les Tres Torres	
Biblioteca Clarà	Doctor Carulla, 22-24
Mercat de Tres Torres	Els Vergós, 2
Oficina d'Atenció Ciutadana Districte de Sarrià- Sant Gervasi	Anglí, 31
Sant Gervasi - la Bonanova	

Butlletí Oficial de la Província de Barcelona

Dimarts, 17 de juliol de 2012

Centre Cívic Vil·la Florida	Muntaner, 540-548
Sant Gervasi - Galvany	
Centre Cívic Can Castelló	Castelló, 7
Centre Cívic Casa Sagnier - Casal de joves - Punt d'informació per a joves	Brusi, 51-61
Vallcarca i els Penitents	
Biblioteca Jaume Fuster	Plaça de Lesseps, 20-22
Camp de Futbol Municipal L'Àliga	Plaça d'Alfonso Comín, 1
Casal de Gent Gran Penitents	Passeig de la Vall d'Hebron, 76-80
Camp de Futbol Municipal L'Àliga	Plaça d'Alfonso Comín, 1
Casal de Gent Gran Penitents	Passeig de la Vall d'Hebron, 76-80
El Coll	
Centre Cívic El Coll - Casal de Joves del Coll	Duran i Borrell, 24-28
Centre Cívic El Coll - Punt de dinamització infantil	Aldea, 15
Parc de la Creueta del Coll	Passeig de la Mare de Déu del Coll, 77
La Salut	
Camp Municipal de Futbol Nou Sardanya	Secretari Coloma, 138-140
Casal del Barri Cardener	Cardener, 45
Casal del Barri La Miranda	Avinguda del Coll del Portell, 74
La vila de Gràcia	
Biblioteca Vila de Gràcia	Torrent de l'Olla, 104
Casal de Gent Gran Montmany	Montmany, 45
Centre de Serveis Socials Gràcia	Plaça de Rius i Taulet, 6
Espai Jove La Fontana	Gran de Gràcia, 190
Oficina d'Atenció Ciutadana Districte de Gràcia(seu administrativa)	Pl. Vila de Gràcia, 2
El Camp d'en Grassot i Gràcia Nova	
Centre Cívic La Sedeta	Sicília, 321
Centre Esportiu Municipal Claror	Sardanya, 333-335
El Baix Guinardó	
Biblioteca Guinardó - Mercè Rodoreda	Camèlies, 76-80
Casal de Gent Gran Baix Guinardó	Marina, 380
Oficina d'Atenció Ciutadana Districte d'Horta- Guinardó (seu del Districte)	Ronda del Guinardó, 49-51
El Guinardó	
Centre Cívic Guinardó	Ronda del Guinardó, 113
Centre Esportiu Municipal Guinardó - Torrent Melis	Telègraf, 31
El Carmel	
Biblioteca El Carmel - Juan Marsé	Murtra, 135-145
Centre Cívic El Carmel	Santuari, 27-29
Espai Jove Boca Nord	Agudells, 37-45
Pretaller Carmel	Lugo, 40
La Teixonera	
Centre Cívic La Teixonera	Aragó, 75
Sant Genís dels Agudells	
Centre Cívic Casa Grogà	Avinguda de Jordà, 17-27
Montbau	
Biblioteca Montbau - Albert Pérez Baró	Àngel Marquès, 4-6
Parc del Laberint d'Horta	Passeig dels Castanyers, 1-17
La Vall d'Hebron	
Casal de Gent Gran Vall d'Hebron	Arquitecte Moragas, 5
Centre Esportiu Municipal Vall d'Hebron	Passeig de la Vall d'Hebron, 166-176
Centre Municipal de Tennis Vall d'Hebron	Passeig de la Vall d'Hebron, 178
La Clota	
Torre Jussana - Centre de Serveis a les Associacions	Avinguda del Cardenal Vidal i Barraquer, 30
Horta	
Biblioteca Horta - Can Mariner	Vent, 1
Casal de Gent Gran d'Horta	Feliu i Codina, 37
Centre Cívic Matas i Ramis	Feliu i Codina, 20
Centre de Serveis Socials Santes Creus	Plaça de les Santes Creus, 1
Consell de la Joventut Districte d'Horta-Guinardó	Plaça d'Eivissa, 17-18
Punt d'Informació Juvenil	Horta, 68-70
Vilapicina i Torre Llobeta	

Butlletí Oficial de la Província de Barcelona

Dimarts, 17 de juliol de 2012

Biblioteca Torre Llobeta	Santa Fe, 2, bis
Centre Cívic Torre Llobeta	Santa Fe, 2
Porta	
Centre Cívic Porta - Sóller	Plaça de Sóller, 1
Centre Esportiu Municipal Can Dragó	Rosselló i Porcel, 7
El Turó de la Peira	
Centre Cívic Can Basté	Passeig de Fabra i Puig, 274-276
Centre Cívic Les Basses	Teide, 20
La Guineueta	
Biblioteca Nou Barris	Albert Einstein, 2-4
Casal de Joves Guineueta (Ca n'Ensenya)	Plaça de Ca n'Ensenya, 4
Oficina d'Atenció Ciutadana Districte de Nou Barris	Doctor Pi i Molist, 133
Canyelles	
Biblioteca Canyelles	Ronda de la Guineueta Vella, 34
Mercat de Canyelles	Antonio Machado, 10
Les Roquetes	
Biblioteca Les Roquetes	Via Favència, 288, bis
Centre Cultural Ton i Guida	Romaní, 6
La Prosperitat	
Casal del Barri de Prosperitat	Plaça d'Àngel Pestaña, 1
La Trinitat Nova	
Mercat de la Trinitat	La Pedrosa, 21
Torre Baró	
Centre de Barri Torre Baró	Escolapi Càncer, 39-41
Ciutat Meridiana	
Centre Cívic Zona Nord	Avinguda dels Rasos de Peguera, 19
La Trinitat Vella	
Centre Cívic Trinitat Vella	Foradada, 36-38
Centre Esportiu Municipal Trinitat Vella	Via Bàrcino, 84-86
Baró de Viver	
Centre Cívic Baró de Viver	Passeig de Santa Coloma, 108
El Bon Pastor	
Biblioteca Bon Pastor	Estadella, 62
Sant Andreu	
Biblioteca Ignasi Iglésias - Can Fabra	Segre, 24-32
Casal de Gent Gran Bascònia	Bascònia, 42-46
Centre Cívic Sant Andreu	Gran de Sant Andreu, 111
Centre Cultural Can Fabra	Segre, 24
Centre Esportiu Municipal Sant Andreu	Santa Coloma, 25
Oficina d'Atenció Ciutadana Districte de Sant Andreu	Plaça d'Orfila, 1
La Sagrera	
Biblioteca Garcilaso	Juan de Garay, 116-118
Biblioteca La Sagrera - Marina Clotet	Camp del Ferro, 1-3
Centre Cívic Sagrera	Martí i Molins, 29
Centre Garcilaso	Juan de Garay, 116
Parc de la Pegaso	Sagrera, 179
El Congrés i els Indians	
Casal de Barri Congrés-Indians	Manigua, 25-39
Navas	
Casal d'Avis de Navas - Associació de Veïns del Barri de Navas	Capella, 14-20
El Camp de l'Arpa del Clot	
Espai Antonio Miró Peris	Plaça de Carme Monturiol, 10
El Clot	
Oficina d'Atenció Ciutadana Districte de Sant Martí	Plaça de Valentí Almirall, 1
Sala de Lectura del Clot - Sala d'Estudi del Clot	Clot, 27
El Parc i la Llacuna del Poblenou	
Casal de Gent Gran del Parc - Sandaru	Buenaventura Muñoz, 21
Centre Cívic Parc - Sandaru	Buenaventura Muñoz, 21
La Vila Olímpica del Poblenou	
Arxiu Municipal Administratiu	Avinguda del Bogatell, 17

Butlletí Oficial de la Província de Barcelona

Dimarts, 17 de juliol de 2012

Biblioteca Xavier Benguerel	Avinguda del Bogatell, 17
Centre Esportiu Municipal Nova Icària	Avinguda d'Icària, 167-185
El Poblenou	
Biblioteca Poblenou - Manuel Arranz	Joncar, 35
Casal de Gent Gran Taulat - Can Saladrigas	Llull, 214
Centre Cívic Can Felipa	Pallars, 275-277
Centre de Serveis Socials Poblenou	Pallars, 275-277
Diagonal Mar i el Front Marítim del Poblenou	
Centre de Barri Diagonal Mar	Selva de Mar, 22-24
El Besòs i el Maresme	
Biblioteca Ramon d'Alòs-Moner	Prim, 87-89
Centre Cívic del Besòs	Rambla de Prim, 87
Centre de Serveis Socials Besòs	Rambla de Prim, 87
Provençals del Poblenou	
Casal de Gent Gran Paraguai - Perú	Paraguai, 11
Sant Martí de Provençals	
Biblioteca Sant Martí de Provençals	Selva de Mar, 213-229
Casal de Gent Gran de Sant Martí	Selva de Mar, 213-229
Centre Cívic Sant Martí	Selva de Mar, 213-229
Centre Cívic Sant Martí de Provençals	Selva de Mar, 213-229
Centre Cívic Sant Martí de Provençals - Casal Infantil Sant Martí	Selva de Mar, 213-229
La Verneda i la Pau	
Casal Infantil El Drac	Via Trajana, 18
Centre de Barri La Pau - Piramidón	Pere Vergés, 1

(*) Seus de parc de Montjuïc.

Barcelona, 4 de juliol de 2012
El secretari general, Jordi Cases i Pallarès