

DOCUMENT ANUNCI (TD08-010): ANUNCI_BOP APROVACIO INICIAL ORD PAISATGE URBA _14112022	IDENTIFICADORS	
ALTRES DADES Codi per a validació: Q7RJK-CSIRO-6945D Data d'emissió: 14 de Novembre de 2022 a les 10:11:48 Pàgina 1 de 30	SIGNATURES 1.- Alcaldessa de l'Ajuntament de Sant Martí Sesgueioles. Signat 14/11/2022 10:08	ESTAT SIGNAT 14/11/2022 10:08

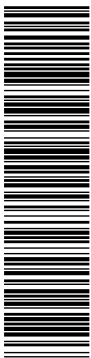

Aquesta és una còpia impresa del document electrònic (Ref.: 19790079_07RJK-CSIRO-6945D BB27677E3E32B83F7E3F72B283AE02F926AD256A3) generada amb l'aplicació informàtica Firmadoc. El document està SIGNAT. Miljancant el codi de verificació pot comprovar la validesa de la signatura electrònica dels documents signats en l'adreça web: https://accede.diba.cat/verificador.jsp?codigo_antidid=santmartisesgueioles



ANUNCI

El ple de l'Ajuntament de Sant Martí Sesgueioles, en sessió ordinària duta a terme el dia 2 de novembre de 2022, va acordar, entre altres assumptes, l'aprovació inicial de l'ordenança del paisatge urbà de Sant Martí Sesgueioles (Exp. 2021_289).

D'acord amb l'article 178.1 b) del Decret Legislatiu 2/2003, de 28 d'abril, pel qual s'aprova el Text refós de la Llei municipal i de règim local de Catalunya, i amb els articles 49 i 70 de la Llei 7/1985, de 2 d'abril, reguladora de les bases de règim local, i 63.2 del Decret 179/1995, de 13 de juny pel qual s'aprova el Reglament d'obres, activitats i serveis dels ens locals, es sotmet el present expedient als tràmits d'informació pública i audiència, per un termini de trenta dies hàbils, per a la formulació d'al·legacions, reclamacions o suggeriments que s'estimin adients.

A aquests efectes es publicaran els corresponents anuncis en el Butlletí Oficial de la Província de Barcelona, el Diari Oficial de la Generalitat de Catalunya, a un dels mitjans de comunicació escrita diària i al tauler d'anuncis d'aquesta Corporació. El termini d'informació pública començarà a comptar des de l'endemà de la darrera de les publicacions oficials esmentades.

L'expedient complet estarà a disposició dels interessats a les dependències de l'Ajuntament de Sant Martí Sesgueioles ubicades a la Plaça Ajuntament, s/n, de Sant Martí Sesgueioles, de dilluns a divendres, en horari de 9 a 14 hores.

L'acord adoptat inicialment esdevindrà definitiu en cas que no es presenti cap al·legació i/o reclamació en el període d'exposició pública, sense la necessitat de l'adopció de cap ulterior acord.

Sant Martí Sesgueioles, document signat electrònicament per qui s'indica.

L'alcalde
Rosa Narbona Agustín

ANNEX
ORDENANÇA DEL PAISATGE URBÀ DE SANT MARTÍ SESGUEIOLES

DOCUMENT ANUNCI (TD08-010): ANUNCI_BOP APROVACIO INICIAL ORD PAISATGE URBA _14112022	IDENTIFICADORS
ALTRES DADES Codi per a validació: Q7RJK-CSIRO-6945D Data d'emissió: 14 de Novembre de 2022 a les 10:11:48 Pàgina 2 de 30	SIGNATURES 1.- Alcaldessa de l'Ajuntament de Sant Martí Sesgueioles. Signat 14/11/2022 10:08
	ESTAT SIGNAT 14/11/2022 10:08

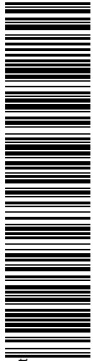

Aquesta és una còpia impresa del document electrònic (Ref.: 19790079 Q7RJK-CSIRO-6945D BB2767E352B83F7E3F72B283AE02F926AD256A3) generada amb l'aplicació informàtica Firmadoc. El document està SIGNAT. Miljançant el codi de verificació pot comprovar la validesa de la signatura electrònica dels documents signats en l'adreça web: https://accede.diba.cat/verificador.jsp?codigo_antidid=santmartisesgueioles

ÍNDEX

1 OBJECTE	3
2 INTRODUCCIÓ A LA FASE 2	3
3 ORDENANÇA DEL PAISATGE URBÀ DE SANT MARTÍ SESGUEIOLES	4
EXPOSICIÓ DE MOTIUS	4
CAPÍTOL I. NORMES GENERALS	5
Article 1. Abast i àmbit d'aplicació	5
Article 2. Objectius	5
Article 3. Actuacions sobre el paisatge	5
Article 4. Drets i Deures en relació al paisatge	5
CAPÍTOL II. PAISATGE URBÀ	6
SECCIÓ PRIMERA. Normes generals	6
Article 5.- Àmbit d'aplicació	6
Article 6.- Definició de paisatge urbà	6
Article 7.- El tractament de l'espai públic	6
Article 8.- El tractament de l'espai privat	6
SECCIÓ SEGONA. Les construccions en el paisatge urbà	6
Article 9.- Consideració general	6
Article 10. Solucions constructives	7
Article 11.- Façanes	7
Article 12. Trams opacs d'obra de fàbrica de pedra escairada	7
Article 13. Trams opacs d'obra de fàbrica de pedra de paredat amb rejuntat gruixut	8
Article 14. Trams opacs amb revestiment continu tradicional	8
Article 15. Trams opacs a les façanes de nova construcció o rehabilitació fora del teixit tradicional (claus 3,4 i 5)	9
Article 16. Els buits de les façanes	9
SECCIÓ TERCERA. Cobertes	9
Article 17.- Materials i cromàtica de les cobertes	9
Article 18. Baixants i sistemes de generació energètica	10
SECCIÓ QUARTA. Mitgeres, tanques i espais no edificats de les parcel·les	10
Article 19.- Pareds Divisòries (Mitgeres)	10
Article 20.- Tanques	10
Article 21.- Espais no edificats de les parcel·les	10
SECCIÓ CINQUENA. La carta de colors de Sant Martí Sesgueioles	11
Article 22. Dels colors	11
CAPÍTOL III. ELS USOS AL PAISATGE URBÀ	11
SECCIÓ PRIMERA. Usos públics	11
Article 23. Mobiliari urbà	11

ORDENANÇA DEL PAISATGE URBÀ DE SANT MARTÍ SESGUEIOLES

DOCUMENT ANUNCI (TD08-010): ANUNCI_BOP APROVACIO INICIAL ORD PAISATGE URBA _14112022	IDENTIFICADORS
ALTRES DADES Codi per a validació: Q7RJK-CSIRO-6945D Data d'emissió: 14 de Novembre de 2022 a les 10:11:48 Pàgina 3 de 30	SIGNATURES 1.- Alcaldessa de l'Ajuntament de Sant Martí Sesgueioles. Signat 14/11/2022 10:08
	ESTAT SIGNAT 14/11/2022 10:08



Aquesta és una còpia impresa del document electrònic (Ref.: 19790079_07RJK-CSIRO-6945D BB2767E352B83F7E3F72B283AE02F926AD266A3) generada amb l'aplicació informàtica Firmadoc. El document està SIGNAT. Mitjançant el codi de verificació pot comprovar la validesa de la signatura electrònica dels documents signats en l'adreça web: https://accede.diba.cat/verificador.jsp?codigo_antidid=santmartisesgueioles

Article 24. Senyalística	11
Article 25. Il·luminació	12
Article 26. Paviments	12
SECCIÓ SEGONA. Usos privats	12
Article 27. Publicitat	12
Article 28. Instal·lacions a via pública	12
Article 29. Instal·lacions efímeres en via pública (fires, mercats)	13
Article 30. Tanques d'obra, bastides i proteccions	13
Article 31. Elements tècnics i alarmes	13
Article 32. Generació energètica	13
CAPÍTOL IV. RÈGIM DISCIPLINARI I SANCIONADOR	13
Article 33. Infraccions	13
Article 34. Procediment sancionador	14
Article 35. Sancions	14
DISPOSICIÓ TRANSITÒRIA ÚNICA. Aplicable a la clau Vh del POUM	15
4 GUIA D'APLICACIÓ DE L'ORDENANÇA	16
D1 ESTUDI D'IMPACTE I D'INTEGRACIÓ PAISATGÍSTICA	16
D2 ESTUDI D'INTEGRACIÓ PAISATGÍSTICA DE LES NOVES ACTUACIONS EN TEIXIT TRADICIONAL	16
D3 GUIA D'ELABORACIÓ DE LES FOTOCOMPOSICIONS EN PROJECTES DE NOVES FAÇANES	16
F1 RECALL DE SOLUCIONS CONSTRUCTIVES TRADICIONALS	20
F2 PARÀMETRES D'INTEGRACIÓ DE SISTEMES DE GENERACIÓ ENERGÈTICA EN COBERTES I FAÇANES	22
5 MODEL D'ACORD D'APROVACIÓ DE L'ORDENANÇA	23
6 ANNEXES	25
ANNEX 1: PLÀNOL DE L'ÀMBIT D'ACTUACIÓ DE L'ORDENANÇA	26
ANNEX 2: CARTA DE COLOR DE SANT MARTÍ SESGUEIOLES	28
ANNEX 3: PARTICIPACIÓ CIUTADANA	30

ORDENANÇA DEL PAISATGE URBÀ DE SANT MARTÍ SESGUEIOLES

DOCUMENT ANUNCI (TD08-010): ANUNCL_BOP APROVACIO INICIAL ORD PAISATGE URBA _14112022	IDENTIFICADORS	
ALTRES DADES Codi per a validació: Q7RJK-CSIRO-6945D Data d'emissió: 14 de Novembre de 2022 a les 10:11:48 Pàgina 4 de 30	SIGNATURES 1.- Alcaldessa de l'Ajuntament de Sant Martí Sesgueioles. Signat 14/11/2022 10:08	ESTAT SIGNAT 14/11/2022 10:08

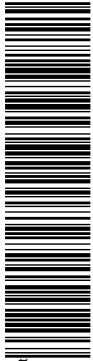

Aquesta és una còpia impresa del document electrònic (Ref.: 19790079 Q7RJK-CSIRO-6945D B27677E352B83F7E3F72B263AE02F926AD256A3) generada amb l'aplicació informàtica Firmadoc. El document està SIGNAT. Miljançant el codi de verificació pot comprovar la validesa de la signatura electrònica dels documents signats en l'adreça web: https://accede.diba.cat/verificador.jsp?codigo_entidad=santmartisesgueioles

1 OBJECTE

L'objecte de l'encàrrec és la redacció d'una ordenança del paisatge urbà de Sant Martí Sesgueioles.

El promotor d'aquesta Ordenança és l'Ajuntament de Sant Martí Sesgueioles.

El present document està redactat amb el finançament i supervisió de la Gerència dels Serveis d'Habitatge, Urbanisme i Activitats (GHSUA) de la Diputació de Barcelona.

L'àmbit que regula la present ordenança comprèn el sòl urbà del municipi (191.580 m²) i el sòl urbanitzable (65.649 m²). La superfície total de l'àmbit d'aplicació de l'ordenança és de 257.229 m².

El municipi ja disposa d'un POUM en vigor (Pla d'ordenació urbanística municipal aprovat definitivament el 11 de juliol de 2014, publicat al DOGC el 28 d'octubre de 2014). Aquest instrument de planejament sembla que ha estat poc clar en els aspectes relacionats amb la regulació del paisatge urbà (segons la contextualització del problema descrit al document annex de característiques del contracte).

La proposta de redacció d'una ordenança que clarifiqui la regulació del paisatge urbà del municipi sembla oportuna per a reconduir la tendència actual. Més encara quan s'emmarca dins una proposta estratègica de regeneració urbana fonamentada en la participació ciutadana del veïnat.

La complicitat amb l'ajuntament i el veïnat en l'assoliment d'uns objectius clars de cara a la millora del paisatge urbà del municipi és un aspecte fonamental i ha de contribuir a una implementació i seguiment de les regulacions a proposar.

El treball s'organitza en dues fases:

Fase primera: ANÀLISI i DIAGNOSI – D'estudi i avaluació de la realitat física i dels instruments de protecció/regulació vigents.

Document lliurat digitalment el dia 17/05/2022 i aprovat tècnicament.

En aquesta fase es realitza una sessió de participació ciutadana (5/03/2022) a l'espai de La Fàbrica de Sant Martí Sesgueioles, on es presenta el document d'anàlisi i diagnòsi urbana. En base al resultat de l'anàlisi, es plantegen els criteris i consideracions que regiran l'ordenança. Els veïns i veïnes assistents plantegen dubtes i apreciacions durant la sessió de participació, quedant incorporades a la Fase 2. (S'adjunta l'acta de la sessió com a document annex 2)

Fase segona: ORDENANÇA DE PAISATGE URBÀ I GUIA DE TRAMITACIÓ – De desenvolupament i redacció de l'Ordenança i de la Guia d'aplicació. Iniciada en data

Objecte del present document.

2 INTRODUCCIÓ A LA FASE 2

Per tal d'adaptar la futura Ordenança a les necessitats i especificitats del municipi, es proposa avançar en la seva redacció amb comunicació contínua amb els agents implicats.

És en aquest sentit que es proposa un articulat de base, elaborat pels redactors, i es programen quatre sessions temàtiques en línia, en que es fa una lectura detallada de les propostes i s'adapten a la realitat del municipi. En totes les sessions es compta amb la totalitat d'agents implicats identificats als crèdits. Aquesta metodologia permet anar revisant i consolidant el redactat de l'Ordenança de forma progressiva i consensuada.

En finalitzar les sessions monogràfiques, es recullen les aportacions, s'elabora el text redactat final i es sotmet a una darrera revisió a càrrec de tots els agents.

ORDENANÇA DEL PAISATGE URBÀ DE SANT MARTÍ SESGUEIOLES

DOCUMENT ANUNCI (TD08-010): ANUNCI_BOP APROVACIO INICIAL ORD PAISATGE URBA _14112022	IDENTIFICADORS	
ALTRES DADES Codi per a validació: Q7RJK-CSIRO-6945D Data d'emissió: 14 de Novembre de 2022 a les 10:11:48 Pàgina 5 de 30	SIGNATURES 1.- Alcaldessa de l'Ajuntament de Sant Martí Sesgueioles. Signat 14/11/2022 10:08	ESTAT SIGNAT 14/11/2022 10:08

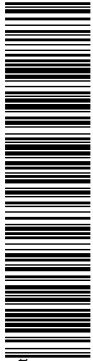

Aquesta és una còpia impresa del document electrònic (Ref.: 19790079 Q7RJK-CSIRO-6945D BB2767E352B83F7E3F72B283AE02F926AD256A3) generada amb l'aplicació informàtica Firmadoc. El document està SIGNAT. Mitjançant el codi de verificació pot comprovar la validesa de la signatura electrònica dels documents signats en l'adreça web: https://accede.diba.cat/verificador.jsp?codigo_antidad=santmartisesgueioles

3 ORDENANÇA DEL PAISATGE URBÀ DE SANT MARTÍ SESGUEIOLES

EXPOSICIÓ DE MOTIUS

La protecció del paisatge ha estat un dels avenços de l'urbanisme als darrers anys. Si bé les primeres normes històriques es troben a finals del segle XIX a Dinamarca i a França i Suïssa al primer terç del segle XX, no serà sinó a partir dels anys cinquanta del segle passat que moltes de les legislacions estatals europees comencen a establir mecanismes de protecció. (Article 9.2 Constitució Italiana de 1948 "*La República promou el desenvolupament de la cultura i la recerca científica i tècnica. Protegeix el paisatge i el patrimoni històric i artístic de la Nació*").

A la normativa espanyola els primers inicis de protecció paisatgística es trobaran a la llei de 7 de desembre de 1916, que crearà els parc naturals. Ara bé, caldran molts anys i diverses lleis per tal que s'entengui que la protecció del paisatge va més enllà de la protecció del patrimoni artístic i el patrimoni natural. Serà a partir de la llei de 8/2005 del Parlament de Catalunya i el seu posterior reglament, que es començarà a consolidar una línia clara de protecció paisatgística i es començaran a desenvolupar les primeres normes municipals. Com deia Joaquim Nadal i Ferreras, Conseller de Política Territorial i Obres públiques en ocasió de la presentació de l'edició de la Llei 8/2005 i del seu Reglament de protecció, gestió i ordenació del paisatge "*Ha arribat l'hora d'harmonitzar el creixement i la sensibilitat, la creació de riquesa i la garantia de la cohesió, la construcció de nous paisatges i el manteniment d'uns referents històrics sense elements impropis.*"

Així, entenent la voluntat de treballar en positiu i amb una orientació clara de millora de la qualitat de vida per a tots els habitants de Sant Martí Sesgueioles, de cara a impulsar col·lectivament l'ús ordenat, racional i sostenible del paisatge urbà des d'una visió global que en permeti la conservació, valoració, difusió i foment d'aquest paisatge urbà com a patrimoni del municipi, s'estableix la present ordenança que complementa les normes del Pla d'Ordenació Urbanística Municipal aprovat l'11 de juliol de 2014 i publicat al DOGC el 28 d'octubre de 2014.

L'ordenança fa un plantejament obert, evitant les prohibicions, en el que les solucions proposades que difereixin estrictament de la norma poden ésser implantades si de forma raonada, i com a alternativa després d'un estudi d'opcions, es demostra que és la millor solució pel municipi i el seu paisatge. Aquesta voluntat d'alternatives s'ha incorporat amb la finalitat que els projectes d'obres i instal·lacions siguin producte d'una reflexió arquitectònica i d'ubicació. El paisatge és viu i transformable sempre que les transformacions siguin fruit d'una reflexió que evidència una millora pel propi paisatge.

L'ordenança consta de tres capítols. El primer està dedicat a les normes de caràcter general on s'identifica tant el dret al paisatge dels ciutadans com les obligacions que aquest dret comporta. El segon capítol és dedicat exclusivament al paisatge urbà i en regula les construccions, les cobertes, les mitgeres i tanques, que són els elements visibles i d'impacte de des l'espai públic i estableix, com a desenvolupament normatiu del POUM, la carta de colors del municipi que s'incorpora com a annex a l'ordenança. El tercer capítol està dedicat als usos del paisatge amb una especial dedicació al mobiliari urbà i els elements que s'implanten en l'espai públic, essent una norma de referència i obligat compliment de la pròpia administració pública, i també es regula els usos privats tant permanents com els efímers o temporals. Tanca l'ordenança un dispositiu transitòria pels usos dels horts situats vora el torrent, regulat amb la clau Vh del POUM.

DOCUMENT ANUNCI (TD08-010): ANUNCI_BOP APROVACIO INICIAL ORD PAISATGE URBA _14112022	IDENTIFICADORS	
ALTRES DADES Codi per a validació: Q7RJK-CSIRO-6945D Data d'emissió: 14 de Novembre de 2022 a les 10:11:48 Pàgina 6 de 30	SIGNATURES 1.- Alcaldessa de l'Ajuntament de Sant Martí Sesgueioles. Signat 14/11/2022 10:08	ESTAT SIGNAT 14/11/2022 10:08

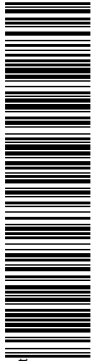

Aquesta és una còpia impresa del document electrònic (Ref.: 19790079 Q7RJK-CSIRO-6945D B27E32B83F7E3F72B263AE02F926AD266A3) generada amb l'aplicació informàtica Firmadoc. El document està SIGNAT. Mitjançant el codi de verificació pot comprovar la validesa de la signatura electrònica dels documents signats en l'adreça web: https://accede.diba.cat/verificador.jsp?codigo_entidad=santmartisesgueioles

CAPÍTOL I. NORMES GENERALS

Article 1. Abast i àmbit d'aplicació.

1. És objecte d'aquesta ordenança regular les condicions a les que s'han d'ajustar les diverses actuacions constructives i edificatòries per assolir una bona integració paisatgística en el seu entorn al municipi de Sant Martí Sesgueioles.
2. L'ordenança és d'aplicació al sòl urbà i urbanitzable, i desenvolupa les condicions del planejament municipal.
3. Aquesta Ordenança té per objecte establir la regulació específica de les condicions d'adaptació al paisatge a les quals s'han d'ajustar les diferents actuacions per a garantir una correcta integració paisatgística al seu entorn, garantint la protecció dels seus valors reconeguts.

Article 2. Objectius.

Són finalitats d'aquesta ordenança:

1. Fixar un marc legal únic per les actuacions amb impacte directe sobre el paisatge del municipi.
2. Ordenar el paisatge del municipi.
3. Establir criteris de coherència en les actuacions en matèria de paisatge.

Article 3. Actuacions sobre el paisatge.

1. Les actuacions susceptibles de tenir impacte en el paisatge hauran de determinar i desenvolupar llurs condicions estètiques i paisatgístiques, de conformitat amb la legislació vigent.
2. Les actuacions indicades en el punt anterior hauran de garantir, segons el cas:
 - a) La preservació del paisatge del municipi, en relació a la integració territorial, amb sentit de progrés econòmic i desenvolupament sostenible.
 - b) La millora de la transició entre sòls urbans i sòls no urbans
 - c) La millora qualitativa dels entorns urbans
 - d) La preservació i restauració dels paisatges agrícoles
3. Per a la justificació de les accions caldrà presentar els corresponents projectes d'integració paisatgística
4. Les administracions locals fomentaran la promoció i la protecció paisatgística.

Article 4. Drets i Deures en relació al paisatge

1. El conjunt d'elements naturals, culturals, privats o públics, permanents o temporals que sensorialment configuren la imatge del municipi és un valor ambiental que es conforma com un dret col·lectiu dels ciutadans envers aquest paisatge i la seva protecció jurídica,
2. El dret al paisatge neix de la consciència cultural, social, estètica i de seguretat dels habitants en cada moment històric.
3. L'Ajuntament, amb competències en protecció ambiental, les té per regular les condicions del paisatge urbà, tant les de configuració com les d'usos en el cas en què els elements que li serveixin de suport siguin de naturalesa pública com en el de propietat privada si té impacte en l'espai públic.
4. Els propietaris de construccions, edificacions, instal·lacions i immobles, tenen el deure de conservació i de manteniment en condicions de seguretat, salubritat i ornat públic.
5. Els propietaris, en les intervencions de conservació, rehabilitació i restauració de llurs propietats, vetllaran per l'harmonia del cromatisme, de les textures, de les solucions constructives, materials i volumètriques, fins i tot si les actuacions són parcials.
6. Els propietaris, en les intervencions de nova planta situades en el sòl urbà i urbanitzable, hauran de respectar el caràcter del nucli i incorporaran a la sol·licitud de llicència d'obres una justificació de la solució adoptada sobre un estudi de propostes i alternatives a la integració de l'actuació.

ORDENANÇA DEL PAISATGE URBÀ DE SANT MARTÍ SESGUEIOLES

DOCUMENT ANUNCI (TD08-010): ANUNCI_BOP APROVACIO INICIAL ORD PAISATGE URBA _14112022	IDENTIFICADORS	
ALTRES DADES Codi per a validació: Q7RJK-CSIRO-6945D Data d'emissió: 14 de Novembre de 2022 a les 10:11:48 Pàgina 7 de 30	SIGNATURES 1.- Alcaldessa de l'Ajuntament de Sant Martí Sesgueioles. Signat 14/11/2022 10:08	ESTAT SIGNAT 14/11/2022 10:08



Aquesta és una còpia impresa del document electrònic (Ref.: 19790079 Q7RJK-CSIRO-6945D B2767E3252B83F7E3F72B283AE02F926AD256A3) generada amb l'aplicació informàtica Firmadoc. El document està SIGNAT. Mitjançant el codi de verificació pot comprovar la validesa de la signatura electrònica dels documents signats en l'adreça web: https://accede.diba.cat/verificador.jsp?codigo_antidad=santmartisesgueioles

CAPÍTOL II. PAISATGE URBÀ

SECCIÓ PRIMERA. Normes generals

Article 5.- Àmbit d'aplicació

L'àmbit aplicació d'aquest capítol és únicament el sòl urbà i el sòl urbanitzable.

Article 6.- Definició de paisatge urbà.

1. Conformar el paisatge urbà el conjunt d'elements naturals i/o culturals, siguin públics o privats, que configuren una determinada imatge del nucli urbà que, de forma sensorial, és percebuda per la ciutadania i que respon a un sentit col·lectiu, històric, estètic, d'arrelament territorial i de seguretat d'entorn per la població, i pot ésser protegit jurídicament com a valor ambiental, essent interpretat en cada moment històric.
2. Com a expressió del sentit col·lectiu, la competència per a la regulació del paisatge urbà correspon a l'Ajuntament, tant pels elements de titularitat pública com els de propietat privada amb impacte al paisatge urbà.

Article 7.- El tractament de l'espai públic.

1. L'espai públic, sigui el sòl urbanitzat com el sòl construït amb impacte directe al paisatge urbà, s'han de tractar amb criteris de sostenibilitat, d'estalvi energètic i ús d'energies renovables, de minimització de despesa hídrica i de reciclatge. En les actuacions a l'espai públic caldrà promoure la permeabilitat dels sòls i garantir les conduccions de les aigües.
2. Les edificacions públiques i les urbanitzacions s'adaptaran a l'entorn, mantindran criteris de cromatisme harmònic amb el seu entorn arquitectònic i urbà, promovent el benestar de la ciutadania. Els materials emprats seran preferentment els tradicionals del municipi.
3. A l'espai públic s'evitarà la proliferació de xarxes i operadors de subministrament i serveis públics que seran soterrats, en tot cas. A tal efecte, en les actuacions d'extensió, renovació o implantació de xarxes de subministres i serveis, caldrà que les companyies aportin una estudi d'estat actual de totes les xarxes, i proposin solucions per evitar la proliferació d'aquestes.
4. Les senyalitzacions s'evitaran col·locar a les façanes i, en cas d'inexistència d'alternativa, s'optarà per la de menys impacte a l'espai públic.

Article 8.- El tractament de l'espai privat

1. Les parcel·les no edificades i la part de parcel·la no ocupada amb edificacions s'han de mantenir amb cura -netes i endreçades-, enteses com espais de frontera de l'espai públic. En cas d'enjardinament, serà aconsellable la plantació d'espècies autòctones o adaptatives amb escassa demanda hídrica. En les actuacions a l'espai privat caldrà promoure la permeabilitat dels sòls i garantir les conduccions de les aigües.
2. L'espai urbà regula la cara visible de les façanes, enteses segons l'article 10. Aquestes han de formar part d'una solució constructiva global de l'edificació.

SECCIÓ SEGONA. Les construccions en el paisatge urbà.

Article 9.- Consideració general

1. Per a la correcta interpretació d'aquest ordenança, s'entendrà que formen part del paisatge urbà, tots els elements exteriors de les construccions. O sigui, façanes, cobertes, terrats, parets mitgeres descobertes, tanques i reixes, rètols i indicacions, plaques de noms i numeracions a carrers, identificació comercial, els accessos als immobles i els espais lliures o enjardinats d'aquests, així com qualsevol element o sistema que s'instal·li utilitzant l'envolupant de les construccions.

ORDENANÇA DEL PAISATGE URBÀ DE SANT MARTÍ SESGUEIOLES

DOCUMENT ANUNCI (TD08-010): ANUNCI_BOP APROVACIO INICIAL ORD PAISATGE URBA _14112022	IDENTIFICADORS	
ALTRES DADES Codi per a validació: Q7RJK-CSIRO-6945D Data d'emissió: 14 de Novembre de 2022 a les 10:11:48 Pàgina 8 de 30	SIGNATURES 1.- Alcaldessa de l'Ajuntament de Sant Martí Sesgueioles. Signat 14/11/2022 10:08	ESTAT SIGNAT 14/11/2022 10:08



Aquesta és una còpia impresa del document electrònic (Ref.: 19790079 Q7RJK-CSIRO-6945D BB2767E32B83E73F72B83AE02F926AD256A3) generada amb l'aplicació informàtica Firmadoc. El document està SIGNAT. Mitjançant el codi de verificació pot comprovar la validesa de la signatura electrònica dels documents signats en l'adreça web: https://accede.diba.cat/verificador.jsp?codigo_antidid=santmartisesgueioles

2. La regulació de les característiques de les parts visibles té per objectiu garantir la conservació dels valors reconeguts del paisatge urbà, entès com a bé col·lectiu, amb una qualitat arquitectònica i material que contribueixi a la millora de les condicions formals i d'habitabilitat interiors de les edificacions.

Article 10. Solucions constructives.

1. En les solucions constructives s'optarà preferentment per solucions tradicionals ja que són sistemes que resisteixen el pas del temps, compleixen les seves funcions i envelleixen amb dignitat.
2. La proposta de noves solucions constructives, que serà acceptada si es justifiquen, haurà de garantir un bon manteniment i conservació preventiva per allargar-ne al màxim la seva vida útil. Aquesta justificació s'incorporarà a la sol·licitud de la llicència d'obres.
3. Els materials, textures, colors i les solucions constructives hauran d'ésser respectuoses i atentes a les preexistències en el teixit urbà consolidat. En les actuacions en l'exemple i els nous creixements caldrà optar per unes solucions de continuïtat material i/o cromàtica que permetin una lectura homogènia del conjunt urbà. En cas que no es conservi el cromatisme de base (en les actuacions de rehabilitació i restauració) i en tots els casos quan es tracti de noves construccions, serà d'obligat compliment emprar les referències cromàtiques definides a la carta de colors del municipi, segons el previst a l'article 22 de la present ordenança.

Article 11.- Façanes

1. S'entén per façana cadascuna de les parets exteriors que limiten un edifici i que no tenen consideració de mitgeres. Formen part de la façana, també, els tancaments, les baranes, les persianes, els porticons i altres solucions d'enfosquiment o privacitat.
2. En les intervencions de conservació, rehabilitació i restauració es vetllarà per mantenir la lògica de composició de les façanes (proporció buit/ple, verticalitat dels buits, posició dels tancaments respecte el pla de façana, absència de sòcols i arrambadors sobreposats, filtres solars dins el gruix del mur), atent al·l establert a l'article 10 d'aquesta ordenança.
3. En les intervencions d'obra nova situades en sectors amb qualificació urbanística 1 i 2 es consideraran i respectaran les preexistències de l'entorn, de manera que siguin actuacions integrades. Caldrà incorporar a la documentació de sol·licitud de llicència l'estudi i les propostes que la justifiquin. (Veure fitxa)
4. Les solucions de millora tèrmica per la cara exterior dels trams opacs en les edificacions existents seran acceptades sempre i quan es garanteixin les condicions d'integració i compatibilitat amb els sistemes preexistents. Les solucions de millora tèrmica, en cas d'edificacions que tinguin les façanes protegides patrimonialment o que l'acabat sigui de pedra escairada o de fàbrica de pedra de paredat a la vista, s'hauran d'incorporar a la cara interior.
5. Es permetrà la instal·lació de sistemes de generació energètica en façanes (claus 3,4,5 i 6) sempre que es mantinguin les condicions d'integració i integritat previstes i incorporant la documentació justificativa de l'actuació en l'expedient de llicència. (Veure fitxa)
6. No es permet la instal·lació de cap element tècnic de les instal·lacions a les façanes, seguint la normativa urbanística vigent.

Article 12. Trams opacs d'obra de fàbrica de pedra escairada.

En els trams opacs de les façanes d'obra de fàbrica de pedra escairada al teixit tradicional (claus urbanístiques 1 i 2) es tindran en compte les següents consideracions:

- a) Es conservarà la materialitat i l'aparell constructiu, que en defineix la seva textura característica.
- b) Es conservaran els emmarcaments de pedra motllurada per anar a la vista.
- c) Es permet la col·locació de sòcols sobreposats només en el cas que formin part de la configuració original de l'edifici, cosa que caldrà justificar i acreditar.

ORDENANÇA DEL PAISATGE URBÀ DE SANT MARTÍ SESGUEIOLES

DOCUMENT ANUNCI (TD08-010): ANUNCI_BOP APROVACIO INICIAL ORD PAISATGE URBA _14112022	IDENTIFICADORS
ALTRES DADES Codi per a validació: Q7RJK-CSIRO-6945D Data d'emissió: 14 de Novembre de 2022 a les 10:11:48 Pàgina 9 de 30	SIGNATURES 1.- Alcaldessa de l'Ajuntament de Sant Martí Sesgueioles. Signat 14/11/2022 10:08
	ESTAT SIGNAT 14/11/2022 10:08



Aquesta és una còpia impresa del document electrònic (Ref.: 19790079 Q7RJK-CSIRO-6945D BB27677E3E32B83F7E3F72B283AE02F926AD256A3) generada amb l'aplicació informàtica Firmadoc. El document està SIGNAT. Mitjançant el codi de verificació pot comprovar la validesa de la signatura electrònica dels documents signats en l'adreça web: https://accede.diba.cat/verificador.jsp?codigo_antidid=santmartisesgueioles

- d) Pel rejuntat, si cal executar-lo s'utilitzaran morters equivalents als existents (base calç amb pigments d'àrids de la zona), situant-los en un pla refós respecte la superfície de pedra.
- e) Per protegir la pedra de l'exposició a la intempèrie, es podrà executar una consolidació d'aquesta mitjançant una veladura de pintura al silicat o d'aigua de calç que respecti el cromatisme de la base (màxima concentració 8%), o un producte consolidant específic que sigui compatible.
- f) Les actuacions de millora tèrmica dels elements s'hauran de realitzar per la cara interior del mur, garantint la conservació de l'acabat de façana exterior.
- g) Caldrà assegurar que es mantenen les condicions d'alta permeabilitat al pas del vapor pròpies dels murs tradicionals, per evitar patologies i contribuir a una millor qualitat de l'aire interior.

Article 13. Trams opacs d'obra de fàbrica de pedra de paredat amb rejuntat gruixut

En els trams opacs de les façanes d'obra de fàbrica de pedra de paredat amb rejuntat gruixut al teixit tradicional (claus urbanístiques 1 i 2) es tindran en compte les següents consideracions:

- a) Es conservarà el cromatisme, la materialitat i l'aparell constructiu, que en defineix la seva textura característica.
- b) En els casos en que calgui recuperar parcialment l'acabat, caldrà utilitzar els materials tradicionals de forma integrada i compatible amb les preexistències – morters de calç amb pigments d'àrids de la zona, pedra de paredat de la zona – .
- c) Es permet la col·locació de sòcols sobreposats només en el cas que formin part de la configuració original de l'edifici, cosa que caldrà justificar i acreditar.
- d) Les actuacions de millora tèrmica dels elements s'hauran de realitzar per la cara interior del mur, garantint la conservació de l'acabat de façana exterior.
- e) Caldrà assegurar que es mantenen les condicions d'alta permeabilitat al pas del vapor pròpies dels murs tradicionals, per evitar patologies i contribuir a una millor qualitat de l'aire interior.

Article 14. Trams opacs amb revestiment continu tradicional.

En els trams opacs de les façanes amb revestiment continu tradicional, siguin arrebossats de morter de calç, estucs monocroms o estucs policroms - al teixit tradicional (claus 1 i 2) - es tindran en compte les següents consideracions:

- a) Es conservarà el cromatisme i la materialitat que en defineixen la seva textura característica.
- b) En els casos en que calgui recuperar parcialment l'acabat, caldrà utilitzar els materials tradicionals de forma integrada i compatible amb les preexistències – morters de calç amb pigments d'àrids de la zona – .
- c) Es permet la col·locació de sòcols sobreposats només en el cas que formin part de la configuració original de l'edifici, cosa que caldrà justificar i acreditar.
- d) Es permet recuperar o incorporar la solució de "sòcol espontani" que apareix per la pèrdua del revestiment, consolidant el tram superior del revestiment per a garantir-ne la seva conservació.
- e) Es conservaran les solucions existents d'emmarcament dels buits, en cas que existeixin.
- f) Es respectarà el cromatisme existent excepte en casos en que es demostrï que formi part d'alguna actuació recent executada sense atendre al sistema tradicional.
- g) S'admet la consolidació superficial dels estucs i arrebossats mitjançant una veladura al silicat o amb aigua de calç que respectin el cromatisme de base (màxima concentració 8%), o un producte consolidant específic que sigui compatible.
- h) Les actuacions de millora tèrmica dels elements s'hauran de realitzar per la cara interior del mur.
- i) En el cas que la millora tèrmica suposi l'incompliment de les condicions mínimes d'habitabilitat, a la clau 2 es permetrà executar-la per la cara exterior. Caldrà justificar-ho raonadament i justificar que l'afecció a la via pública no genera conflictes de seguretat pels vianants ni pels vehicles. En aquest cas garantint la conservació de l'acabat de façana exterior.
- j) Caldrà assegurar que es mantenen les condicions d'alta permeabilitat al pas del vapor pròpies dels murs tradicionals, per a no generar patologies futures ni contribuir a una reducció de la qualitat de l'aire interior.

ORDENANÇA DEL PAISATGE URBÀ DE SANT MARTÍ SESGUEIOLES

DOCUMENT ANUNCI (TD08-010): ANUNCI_BOP APROVACIO INICIAL ORD PAISATGE URBA _14112022	IDENTIFICADORS
ALTRES DADES Codi per a validació: Q7RJK-CSIRO-6945D Data d'emissió: 14 de Novembre de 2022 a les 10:11:48 Pàgina 10 de 30	SIGNATURES 1.- Alcaldessa de l'Ajuntament de Sant Martí Sesgueioles. Signat 14/11/2022 10:08
	ESTAT SIGNAT 14/11/2022 10:08



Aquesta és una còpia impresa del document electrònic (Ref.: 19790079 Q7RJK-CSIRO-6945D BB27677E352B83F7E3F72B283AE02F926AD256A3) generada amb l'aplicació informàtica Firmadoc. El document està SIGNAT. Mitjançant el codi de verificació pot comprovar la validesa de la signatura electrònica dels documents signats en l'adreça web: https://accede.diba.cat/verificador.jsp?codigo_antidid=santmartisesgueioles

- k) En cas d'actuacions exteriors caldrà estudiar les solucions d'entrega del regruix generat en tot el seu perímetre per a garantir la correcta integració geomètrica del sistema i una bona conservació. No es permet l'ús de cantoneres com a solucions d'aresta vistes.

Article 15. Trams opacs a les façanes de nova construcció o rehabilitació fora del teixit tradicional (claus 3,4 i 5).

En els trams opacs de les façanes de les noves construccions o de les rehabilitacions de les existents, fora del teixit tradicional, s'integraran mitjançant les estratègies arquitectòniques que les justifiquin en el paisatge urbà del conjunt. A tal efecte caldrà presentar, en el tràmit de llicència, un alçat amb fotocomposició on es vegi l'edifici nou o a rehabilitar dins el conjunt del tram de carrer on s'implanta. Igualment, en el projecte i en l'execució caldrà tenir en compte:

- Evitar l'ús de materials reflectants i de colors estridents.
- Es podrà optar per l'ús de solucions que actualitzin els acabats tradicionals (pedra escairada, noves configuracions del paredat, murs ciclopis de formigó de calç amb àrid a la vista,...).
- En el cas d'optar per a revestiments continus en les noves construccions, s'emprarà la paleta definida a la carta de colors, per a garantir la integració (harmonia) del conjunt.

Article 16. Els buits de les façanes.

En els trams buits de les façanes, en qualsevol clau, es tindran en compte les següents consideracions:

- Es respectaran les fusteries, filtres i defenses preexistents que responguin a tipologies pròpies del municipi.
- Es promourà la recuperació de les fusteries, filtres i defenses preexistents i es farà utilitzant materials i solucions compatibles amb la configuració i materialitat tradicional.
- Es mantindrà la posició de les fusteries dins el gruix del mur.
- Es permeten les actuacions de millora de l'estanqueïtat i de les prestacions tèrmiques dels elements (tant pel que fa als emmarcaments de fusta com a la millora dels envidraments).
- Els vidres reflectants no estan permesos.
- Els filtres solars s'instal·laran dins el buit (persianes de llibret, persianes alacantines, tèxtils).
- En cas d'instal·lar una persiana enrotllable, aquesta haurà d'estar integrada a la fusteria (i no amb un calaix extern sobreposat).
- Es respectarà la materialitat i cromatisme de base. Els elements nous s'integraran cromàticament i material en el conjunt.
- S'evitarà l'ús de materials reflectants i de colors estridents.

SECCIÓ TERCERA. Cobertes

Article 17.- Materials i cromàtica de les cobertes

- S'entén per coberta la part exterior del sostre que cobreix un edifici i el protegeix de les inclemències del temps.
- La solució material i cromàtica del sòl urbà de Sant Martí Sesgueioles és d'una gran homogeneïtat, i es conservarà aquesta amb solucions constructives principalment amb coberta en pendent i acabada amb teula aràbiga de colors propis de la zona.
- En les intervencions de conservació, rehabilitació, restauració i obra nova (claus 1 i 2) es vetllarà per mantenir les solucions constructives i materials pròpies del lloc, tant de les vessants de coberta com dels ràfecs.
- Es permetrà la millora tèrmica de les cobertes existents (claus 1 i 2) mantenint, sempre que sigui possible, la posició del ràfec.
- Al teixit tradicional (claus urbanístiques 1 i 2) les cobertes seran a doble vessant cap a l'exterior. En edificacions cantoneres, les cobertes giraran. Els ràfecs mantindran les tipologies tradicionals.

ORDENANÇA DEL PAISATGE URBÀ DE SANT MARTÍ SESGUEIOLES

DOCUMENT ANUNCI (TD08-010): ANUNCI_BOP APROVACIO INICIAL ORD PAISATGE URBA _14112022	IDENTIFICADORS	
ALTRES DADES Codi per a validació: Q7RJK-CSIRO-6945D Data d'emissió: 14 de Novembre de 2022 a les 10:11:48 Pàgina 11 de 30	SIGNATURES 1.- Alcaldessa de l'Ajuntament de Sant Martí Sesgueioles. Signat 14/11/2022 10:08	ESTAT SIGNAT 14/11/2022 10:08



Aquesta és una còpia impresa del document electrònic (Ref.: 19790079 Q7RJK-CSIRO-6945D BB27677E352B83F7E3F72B283AE02F926AD256A3) generada amb l'aplicació informàtica Firmadoc. El document està SIGNAT. Mitjançant el codi de verificació pot comprovar la validesa de la signatura electrònica dels documents signats en l'adreça web: https://accede.diba.cat/verificador.jsp?codigo_antidid=santmartisesgueioles

6. En el teixit tradicional (claus urbanístiques 1 i 2) es prioritzarà la recuperació de teules, en especial les teules cobtores per davant de les teules canal.
7. Es conservarà la solució tradicional de terrats amb paviment de rajola de ceràmica. S'admeten altres solucions d'acabat sempre i quan garanteixin la seva integració cromàtica en el conjunt.
8. En els teixits nous s'evitaran els materials reflectants i els que presentin un cromatisme estrident.

Article 18.- Baixants i sistemes de generació energètica

1. Les aigües pluvials es recolliran mitjançant canals perimetrals i baixants de traçat estrictament vertical, de manera que quedin situades en un dels límits de la parcel·la o, en cas d'edificacions cantoneres, abans del gir de l'edifici.
2. En cas d'edificacions històriques sense recollida d'aigües, es mantindrà la solució existent.
3. Es proposa que s'incorporin sistemes d'emmagatzematge d'aigües pluvials mitjançant cisternes o altres elements, especialment per a la reutilització d'aquesta.
4. Les canals i baixants seran de materials resistents a l'exterior i amb qualitat per anar situats a les façanes que donin a via pública, evitant materials derivats del petroli.
5. Es permetrà la instal·lació de sistemes de generació energètica en cobertes sempre que es mantinguin les condicions d'integració i integritat previstes en l'article 30 de l'ordenança. (veure fitxa detallada).
6. Els equips i instal·lacions es podran instal·lar en cobertes si compleixen amb els requeriments establerts per la normativa urbanística vigent. (veure fitxes específiques).

SECCIÓ QUARTA. Mitgeres, tanques i espais no edificats de les parcel·les

Article 19.- Pareds Divisòries (Mitgeres)

1. S'entén per paret divisòria la paret lateral de partió entre dues edificacions, que s'eleva des dels fonaments fins a la coberta.
2. Les parets divisòries que quedin descobertes, per causa de diferents alçades de les edificacions, diferents profunditats edificades, reculada de l'edificació o altres causes, s'hauran de tractar amb el mateix material utilitzat a la façana principal, en el cas que s'utilitzi un revestiment continu serà del mateix color que la façana principal, ja que es consideren la seva prolongació.
3. Les parets mitgeres es tractaran amb una solució material integrada i compatible amb el sistema constructiu existent, que tingui consideració d'acabat de façana o qualitats d'anar a la vista. Es recomana emprar sistemes que permetin una alta permeabilitat al pas del vapor.
4. Es podran incorporar millores tèrmiques en les parets mitgeres, sempre que la solució compleixi amb els punts anterior, i prenent especial cura amb el detall d'entrega amb les façanes i les cobertes per absorbir el reguix generat.

Article 20.- Tanques

1. S'entenen per tanques a carrer i a espais lliures públics aquells paraments verticals que delimiten l'espai públic del privat.
2. Els trams opacs tindran un acabat de façana de conformitat a l'article 10, amb un material per anar a la vista, de manera que es garanteixi la seva integració en el paisatge urbà. No s'admetran les solucions amb bloc de formigó a la vista.
3. En els trams calats s'evitaran els materials punxeguts accessibles des de la via pública que puguin ocasionar lesions.
4. També s'entén per tanca els tancaments de les parcel·les no edificades que donen a la via pública.

Article 21.- Espais no edificats de les parcel·les

1. Els propietaris de parcel·les hauran de mantenir-les tancades i netes, en estat de seguretat, salubritat i ornat, i d'acord amb la legislació vigent, tal i com regula l'article 80 del POUM vigent.

ORDENANÇA DEL PAISATGE URBÀ DE SANT MARTÍ SESGUEIOLES

DOCUMENT ANUNCI (TD08-010): ANUNCI_BOP APROVACIO INICIAL ORD PAISATGE URBA _14112022	IDENTIFICADORS	
ALTRES DADES Codi per a validació: Q7RJK-CSIRO-6945D Data d'emissió: 14 de Novembre de 2022 a les 10:11:48 Pàgina 12 de 30	SIGNATURES 1.- Alcaldessa de l'Ajuntament de Sant Martí Sesgueioles. Signat 14/11/2022 10:08	ESTAT SIGNAT 14/11/2022 10:08

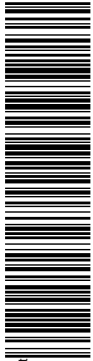

Aquesta és una còpia impresa del document electrònic (Ref.: 19790079 Q7RJK-CSIRO-6945D B27677E352B83F7E3F72B283AE02F926AD256A3) generada amb l'aplicació informàtica Firmadoc. El document està SIGNAT. Mitjançant el codi de verificació pot comprovar la validesa de la signatura electrònica dels documents signats en l'adreça web: https://accede.diba.cat/verificador.jsp?codigo_entidad=santmartisesgueioles

2. Els propietaris de les parcel·les tenen l'obligació de mantenir en bones condicions l'arbrat, si n'hi ha, evitant que puguin causar algun perjudici a la via pública.
3. A les parcel·les no edificades no podran emmagatzemar-se objectes, ni materials de cap tipus, en forma de traster o abocador.
4. La superfície pavimentada de l'espai lliure de parcel·la no podrà superar en sectors residencials: el 50% de la superfície d'aquest espai, excepte quan aquest sigui igual o inferior als 50 m²s a no ser que es reguli de forma diferent a la regulació zonal. Caldrà justificar la permeabilitat dels sòls i garantir les conduccions de les aigües.

SECCIÓ CINQUENA. La carta de colors de Sant Martí Sesgueioles

Article 22. Dels colors

El color és una manifestació de la cultura constructiva i material pròpia del municipi, que li confereix caràcter i l'arrela al territori i a l'entorn. A efectes de la present ordenança, no es considera un aspecte relacionat amb el gust individual, sinó que es considera la seva funció garantidora de la continuïtat i integració harmònica de les noves construccions en el paisatge urbà de Sant Martí Sesgueioles.

En aquest sentit:

1. Es respectarà el cromatisme tradicional en les façanes, mitgeres, fusteries i proteccions que el conservin, en les actuacions de rehabilitació i restauració.
2. Als efectes de concretar els colors terrosos que assenyalen el POUM de Sant Martí Sesgueioles, s'incorpora com a annex a aquesta ordenança una carta de colors pel municipi que serà d'obligat compliment per a les actuacions en façanes i mitgeres de nova construcció o en rehabilitacions en què s'hagi perdut el cromatisme tradicional.
3. Igualment, per a la concreció dels colors de les fusteries, s'incorpora un apartat referent al cromatisme de les fusteries.

CAPÍTOL III. ELS USOS AL PAISATGE URBÀ

SECCIÓ PRIMERA. Usos públics.

Article 23. Mobiliari urbà

El mobiliari urbà serà definit per l'Ajuntament en cada actuació segons les condicions següents:

- a) S'optarà preferentment per mobiliari que s'integri a l'espai urbà.
- b) El mobiliari urbà haurà d'ésser de durabilitat garantida.
- c) Caldrà tenir en compte la facilitat del manteniment, la reparació i substitució, preferentment amb materials i fabricants de proximitat.
- d) Els colors del material evitaran les estridències.
- e) Es fomentarà l'ús de materials reciclats i/o reciclables, com puguin ser formigons amb àrids reciclats o d'altres.

Article 24. Senyalística

1. Els senyals de trànsit necessaris i imprescindibles al nucli urbà (claus urbanístiques 1 i 2) s'implantaran evitant la duplicitat i amb criteri harmònic. S'optarà preferentment per la implantació a terra, mitjançant bàcul, més que no pas la implantació en façanes dels edificis.
2. En el cas dels altres senyals indicatius, que no siguin de trànsit, se n'evitarà la proliferació i, preferentment, s'optarà per la concentració d'aquests en un únic panell que tindrà en compte criteris d'integració i paisatge urbà.

ORDENANÇA DEL PAISATGE URBÀ DE SANT MARTÍ SESGUEIOLES

DOCUMENT ANUNCI (TD08-010): ANUNCI_BOP APROVACIO INICIAL ORD PAISATGE URBA _14112022	IDENTIFICADORS
ALTRES DADES Codi per a validació: Q7RJK-CSIRO-6945D Data d'emissió: 14 de Novembre de 2022 a les 10:11:48 Pàgina 13 de 30	SIGNATURES 1.- Alcaldessa de l'Ajuntament de Sant Martí Sesgueioles. Signat 14/11/2022 10:08
	ESTAT SIGNAT 14/11/2022 10:08



Aquesta és una còpia impresa del document electrònic (Ref.: 19790079 Q7RJK-CSIRO-6945D BB2767E3E32B83F7E3F72B283AE02F926AD2656A3) generada amb l'aplicació informàtica Firmadoc. El document està SIGNAT. Miljancant el codi de verificació pot comprovar la validesa de la signatura electrònica dels documents signats en l'adreça web: https://accede.diba.cat/verificador.jsp?codigo_antidid=santmartisesgueioles

3. En els edificis patrimonials no podran adherir-s'hi senyals de trànsit ni altra senyalística que no sigui la pròpia d'indicació i informació de l'edifici, excepte en casos de necessitat sempre que es justifiqui que no hi ha alternativa possible.

Article 25. Il·luminació

1. Per a la il·luminació de la via i els espais públics, caldrà optar per la utilització de tecnologies de màxima eficiència energètica.
2. La temperatura de color serà inferior a 3000°K (blanc càlid).
3. La disposició de les llumeneres, si no es poden ancorar a terra, serà a les façanes dels edificis procurant el menor impacte en aquests i vetllant per la no proliferació de cablejat d'alimentació de l'enllumenat, essent una opció els sistemes suspesos sobre cables en eixos de vial.

Article 26. Paviments

Els criteris per a la formació dels paviments a la via pública seran els següents:

- a) Es potenciarà l'ús de materials de proximitat.
- b) Caldrà tenir en compte la facilitat del manteniment, la reparació i substitució, preferentment amb materials i fabricants de proximitat.
- c) En les bases i en els paviments s'incorporaran materials reciclats.
- d) Es fomentarà la utilització de materials i logística d'obra que redueixin l'empremta ecològica.
- e) En els nous pavimentats i en les re-pavimentacions, en el perímetre de contacte amb les façanes, es deixarà una reserva de pas soterrat d'instal·lacions que permeti un registre fàcil, alhora que contribueixi a l'assecat dels paraments i, per tant, a la seva millor conservació.

SECCIÓ SEGONA. Usos privats

Article 27. Publicitat

1. De conformitat amb l'article 25 del POUM, caldrà obtenir llicència d'obres per a la instal·lació de rètols, cartells i plafons de publicitat tant a la via pública com a les façanes, i en la mesura del possible, col·locar els rètols dins del buit arquitectònic.
2. Es podran col·locar banderes, que no obstueixin el pas, amb les dimensions màximes i condicions següents:
 - a) Mida i relació a secció de carrer, deixant alçada lliure de mínim 2.50m respecte al paviment.
 - b) Els colors seran harmònics amb l'entorn, evitant els colors estridents i els materials reflectants.
 - c) L'ancoratge a la façana serà amb material integrat i no estrident, que resisteixi el pas del temps, i que no generi lesions en els paraments.

Article 28. Instal·lacions a via pública

1. Per a la instal·lació a la via pública de tendals, terrasses, marquesines, vetlladors, elements singulars, etc., caldrà obtenir l'autorització d'ús privatiu de l'espai públic i, a tal efecte, caldrà la presentació d'un projecte que indiqui els materials que s'utilitzaran sota els criteris següents:
 - a) S'evitaran materials plàstics
 - b) Els colors seran harmònics amb l'entorn.
 - c) Els tendals seran tèxtils evitant els colors estridents.
2. Per a la instal·lació de torratxes, bancs i cadires particulars situades a la via pública, caldrà tenir en compte les consideracions següents:
 - a) Es podran instal·lar sempre que no es fixin a terra.
 - b) S'hauran de mantenir ben conservades i en bones condicions de salubritat i seguretat.
 - c) Els materials seran preferentment naturals i de colors tradicionals.

ORDENANÇA DEL PAISATGE URBÀ DE SANT MARTÍ SESGUEIOLES

DOCUMENT ANUNCI (TD08-010): ANUNCI_BOP APROVACIO INICIAL ORD PAISATGE URBA _14112022	IDENTIFICADORS	
ALTRES DADES Codi per a validació: Q7RJK-CSIRO-6945D Data d'emissió: 14 de Novembre de 2022 a les 10:11:48 Pàgina 14 de 30	SIGNATURES 1.- Alcaldessa de l'Ajuntament de Sant Martí Sesgueioles. Signat 14/11/2022 10:08	ESTAT SIGNAT 14/11/2022 10:08

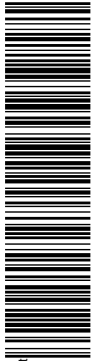

Aquesta és una còpia impresa del document electrònic (Ref.: 19790079 Q7RJK-CSIRO-6945D BB2767E3E32B83F7E3F72B283AE02F926AD266A3) generada amb l'aplicació informàtica Firmadoc. El document està SIGNAT. Miljançant el codi de verificació pot comprovar la validesa de la signatura electrònica dels documents signats en l'adreça web: https://accede.diba.cat/verificador.jsp?codigo_antidid=santmartisesgueioles

- d) S'evitarà l'ocupació excessiva de la via pública, de manera que es garanteixi el pas mínim previst a la normativa d'accessibilitat vigent per a persones amb diversitats funcionals.
- e) L'Ajuntament podrà fer-los retirar (tant per necessitats d'ús públic com pel cas de mala conservació).

Article 29. Instal·lacions efímeres en via pública (fires, mercats)

1. Les parades o instal·lacions efímeres situades a la via pública els serà aplicable l'article anterior. S'evitaran els colors estridents, s'utilitzaran preferentment materials de la zona i s'evitarà la instal·lació d'enllumenats i equips de so que no siguin els facilitats per la pròpia organització de la fira o el mercat corresponent.
2. Els diferents elements efímers no es podran ancorar ni clavar en els paviments públics.
3. L'ocupació pública dels espais requerirà una llicència expressa municipal d'ocupació de via pública, on s'haurà d'acreditar el model i la forma de la parada que es pretén d'instal·lar efímerament.

Article 30. Tanques d'obra, bastides i proteccions.

1. Les tanques d'obra seran necessàriament opaques, d'una altura mínima de dos metres, si l'obra ha de tenir una durada superior a un any.
2. En durades d'obres inferiors a un any, es permetran els tancaments traslladables d'una alçada mínima de dos metres i que garanteixin el tancament correcte de l'obra.
3. Les bastides compliran amb les condicions de seguretat i accessibilitat normatives. S'instal·larà malla de protecció per a minimitzar impactes negatius en el veïnat.

Article 31. Elements tècnics i alarmes.

Els elements tècnics necessaris i les alarmes, en cas d'implantar-ne, que s'hagin de col·locar a façana s'instal·laran, preferentment, en els buits arquitectònics i, si no és possible, en un lloc amb el mínim impacte. Caldrà justificar la impossibilitat d'implantació en buits arquitectònics i caldrà vetllar per la integració cromàtica de la placa, la qual se situarà com a mínim per damunt dels 2,50m de la cota del carrer.

Article 32. Generació energètica

1. Es podran implantar sistemes de generació energètica a les cobertes dels edificis i, s'evitarà la seva visió des del carrer o espai públic.
2. Els sistemes de generació energètica es separaran una distància mínima de 40cm, dels límits de la coberta.
3. És recomanable la implantació de sistemes de generació energètica amb fons de color que s'assimilïn al color natural de les cobertes.
4. L'estructura de base s'integrarà cromàticament amb els materials de la coberta existent.
5. El cablejat d'alimentació caldrà situar-lo en espais interiors (patis o conductes habilitats).
6. En cas d'impossibilitat tècnica justificada, caldrà preveure la integració del cablejat d'alimentació en els paraments.
7. En tot cas, les unitats exteriors compliran els requeriments dels punts anteriors.

CAPÍTOL IV. RÈGIM DISCIPLINARI I SANCIONADOR

Article 33. Infraccions

Es tipifiquen com a infraccions administratives en matèria de paisatge, les següents:

1. Infraccions lleus:

ORDENANÇA DEL PAISATGE URBÀ DE SANT MARTÍ SESGUEIOLES

DOCUMENT ANUNCI (TD08-010): ANUNCI_BOP APROVACIO INICIAL ORD PAISATGE URBA _14112022	IDENTIFICADORS	
ALTRES DADES Codi per a validació: Q7RJK-CSIRO-6945D Data d'emissió: 14 de Novembre de 2022 a les 10:11:48 Pàgina 15 de 30	SIGNATURES 1.- Alcaldessa de l'Ajuntament de Sant Martí Sesgueioles. Signat 14/11/2022 10:08	ESTAT SIGNAT 14/11/2022 10:08

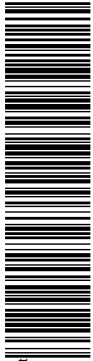

Aquesta és una còpia impresa del document electrònic (Ref.: 19790079 Q7RJK-CSIRO-6945D BB2767E32B83F7E3F72B83AE02F926AD256A3) generada amb l'aplicació informàtica Firmadoc. El document està SIGNAT. Mitjançant el codi de verificació pot comprovar la validesa de la signatura electrònica dels documents signats en l'adreça web: https://accede.diba.cat/verificador.jsp?codigo_antidid=santmartisesgueioles

- a. Incomplir les condicions generals o específiques de la llicència municipal per la qual es concedeix el permís d'instal·lació de reclams publicitaris, ocupació de terrasses, tendals o marquesines, tanques o proteccions d'obres i/o elements tècnics, sense afectació a la via pública ni a elements objecte de protecció.
- b. Col·locar o instal·lar elements en arbres, fanals i altres elements estructurals i de mobiliari de la ciutat.
- c. Tenir en mal estat els elements de mobiliari i auxiliars a la via pública; així com no realitzar en els locals buits i els solars les actuacions de manteniment necessàries en els tancaments exteriors i en les parts visibles des de la via pública per tal de mantenir-los en condicions mínimes d'ornat.

2. Infraccions greus:

- a. Incomplir les condicions generals o específiques de la llicència municipal per la qual es concedeix el permís d'instal·lació de reclams publicitaris, ocupació de terrasses, tendals o marquesines, tanques o proteccions d'obres i/o elements tècnics, amb afectació a la via pública i/o a elements objecte de protecció.
- b. La comissió de tres faltes lleus en un període inferior a tres anys.

3. Infraccions molt greus:

- c. La reincidència en tres faltes greus en el període de tres anys.

Article 34. Procediment sancionador

Serà l'establert en la normativa vigent sobre procediment sancionador d'aplicació als àmbits de competència de la Generalitat.

Article 35. Sancions

1. Les sancions que poden recaure per a les diverses infraccions són les següents:

- a. Per les infraccions lleus es podrà imposar una multa de fins a 300 €, que pot anar acompanyada, en el cas de les terrasses, de la possible suspensió temporal de la llicència sempre que hagi estat requerit almenys dues vegades pel mateix fet.
- b. Per les infraccions greus es podrà imposar una multa d'entre 301 € i 1.000 €, que pot anar acompanyada, en el cas de les terrasses, de la possible suspensió temporal de la llicència, si les circumstàncies ho requereixen, per un termini mínim de dos mesos i un màxim de quatre, sempre que hagi estat advertit dues vegades pel mateix fet tipificat com a greu.
- c. Per les infraccions molt greus, multa d'entre 1.001 € i 1.500 €, amb retirada de llicència en el cas de les terrasses.

2. En tots els casos, l'Ajuntament es reserva el dret d'execució subsidiària mitjançant la retirada dels elements de la via pública quan el seu titular no ho faci per si mateix. Les despeses de l'execució subsidiària aniran a càrrec del titular de la llicència o del que fins aquell moment ho era, sense dret a indemnització de cap mena.

ORDENANÇA DEL PAISATGE URBÀ DE SANT MARTÍ SESGUEIOLES

DOCUMENT ANUNCI (TD08-010): ANUNCI_BOP APROVACIO INICIAL ORD PAISATGE URBA _14112022	IDENTIFICADORS
ALTRES DADES Codi per a validació: Q7RJK-CSIRO-6945D Data d'emissió: 14 de Novembre de 2022 a les 10:11:48 Pàgina 16 de 30	SIGNATURES 1.- Alcaldessa de l'Ajuntament de Sant Martí Sesgueioles. Signat 14/11/2022 10:08
	ESTAT SIGNAT 14/11/2022 10:08

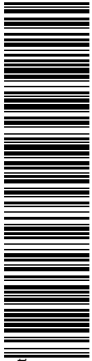

Aquesta és una còpia impresa del document electrònic (Ref.: 19790079 Q7RJK-CSIRO-6945D BB27677E352B83F7E3F72B263AE02F926AD266A3) generada amb l'aplicació informàtica Firmadoc. El document està SIGNAT. Mitjançant el codi de verificació pot comprovar la validesa de la signatura electrònica dels documents signats en l'adreça web: https://accede.diba.cat/verificador.jsp?codigo_entidad=santmartisesgueioles

DISPOSICIÓ TRANSITÒRIA ÚNICA. Aplicable a la clau Vh del POUM

Mentre no es tramiti i s'aprovi el projecte específic que preveu l'Estudi d'estratègies de millora de la sostenibilitat de l'espai públic, els equipaments i el paisatge determinats en el Pla marc de regeneració urbana del municipi de Sant Martí Sesgueioles, als espais qualificats amb clau Vh al POUM (horts urbans) els seran d'aplicació les condicions següents:

- Es mantindrà l'ús principal agrícola, evitant que els espais hortícoles es converteixin en emmagatzematge de materials diversos aliens a l'ús principal.
- Es conservaran i/o rehabilitaran les infraestructures hidràuliques històriques, mantenint-ne el seu traçat i les tècniques i materials tradicionals que les configuren.
- Es conservaran i/o rehabilitaran els murs de contenció de pedra (sistema de construcció tradicional), que estructurin les terrasses productives. Es conservarà la cota superior dels elements existents massissos, que coincideix amb la cota superior del terreny a contenir.
- Les tanques sobreposades als murs de contenció de pedra mantindran la transparència de la configuració històrica. Els materials utilitzats seran els tradicionals del municipi.
- Les construccions existents es permeten mantenir i no se n'admeten de noves.
- Es fomentarà l'accessibilitat pública a l'espai del torrent de la Guàrdia, per a integrar aquesta infraestructura a la trama urbana del nucli.

ORDENANÇA DEL PAISATGE URBÀ DE SANT MARTÍ SESGUEIOLES

DOCUMENT ANUNCI (TD08-010): ANUNCL_BOP APROVACIO INICIAL ORD PAISATGE URBA _14112022	IDENTIFICADORS	
ALTRES DADES Codi per a validació: Q7RJK-CSIRO-6945D Data d'emissió: 14 de Novembre de 2022 a les 10:11:48 Pàgina 17 de 30	SIGNATURES 1.- Alcaldessa de l'Ajuntament de Sant Martí Sesgueioles. Signat 14/11/2022 10:08	ESTAT SIGNAT 14/11/2022 10:08

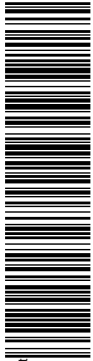

Aquesta és una còpia impresa del document electrònic (Ref.: 19790079_07RJK-CSIRO-6945D BB2767E352B83F7E3F72B263AE02F926AD26A3) generada amb l'aplicació informàtica Firmadoc. El document està SIGNAT. Miljancant el codi de verificació pot comprovar la validesa de la signatura electrònica dels documents signats en l'adreça web: https://accede.diba.cat/verificador.jsp?codigo_entidad=santmartisesgueioles

4 GUIA D'APLICACIÓ DE L'ORDENANÇA

D1 ESTUDI D'IMPACTE I D'INTEGRACIÓ PAISATGÍSTICA

D2 ESTUDI D'INTEGRACIÓ PAISATGÍSTICA DE LES NOVES ACTUACIONS EN TEIXIT TRADICIONAL

D3 GUIA D'ELABORACIÓ DE LES FOTOCOMPOSICIONS EN PROJECTES DE NOVES FAÇANES

F1 RECULL DE SOLUCIONS CONSTRUCTIVES TRADICIONALS

F2 PARÀMETRES D'INTEGRACIÓ DE SISTEMES DE GENERACIÓ ENERGÈTICA EN COBERTES I FAÇANES

ORDENANÇA DEL PAISATGE URBÀ DE SANT MARTÍ SESGUEIOLES

DOCUMENT ANUNCI (TD08-010): ANUNCL_BOP APROVACIO INICIAL ORD PAISATGE URBA _14112022	IDENTIFICADORS
ALTRES DADES Codi per a validació: Q7RJK-CSIRO-6945D Data d'emissió: 14 de Novembre de 2022 a les 10:11:48 Pàgina 18 de 30	SIGNATURES 1.- Alcaldessa de l'Ajuntament de Sant Martí Sesgueioles. Signat 14/11/2022 10:08
	ESTAT SIGNAT 14/11/2022 10:08



Aquesta és una còpia impresa del document electrònic (Ref.: 19790079 Q7RJK-CSIRO-6945D BB27677E352B83F7E3F72B283AE02F926AD256A3) generada amb l'aplicació informàtica Firmadoc. El document està SIGNAT. Miljancant el codi de verificació pot comprovar la validesa de la signatura electrònica dels documents signats en l'adreça web: https://accede.diba.cat/verificador.jsp?codigo_antiddd=santmartisesgueioles

D1 ESTUDI D'IMPACTE I D'INTEGRACIÓ PAISATGÍSTICA

L'Estudi d'impacte i integració paisatgística és un document tècnic destinat a considerar les conseqüències que té sobre el paisatge l'execució d'actuacions, projectes d'obres o activitats i a exposar els criteris adoptats per a la seva integració.

El promotor o promotora del projecte és la persona obligada a presentar l'Estudi d'impacte i integració paisatgística que haurà de ser elaborat per una persona tècnicament competent.

Contingut

L'Estudi d'impacte i integració paisatgística ha de tenir el següent contingut (segons el decret 343/2006 pel qual es desenvolupa la Llei 8/2005, de 8 de juny, de protecció, gestió i ordenació del paisatge, i es regulen els estudis i informes d'impacte i integració paisatgística):

- La descripció de l'estat del paisatge: principals components, valors paisatgístics, visibilitat i fragilitat del paisatge.
- Les característiques del projecte: emplaçament i inserció, documents que defineixen el projecte tals com alçats, seccions, plantes, volumetria, colors, materials i altres aspectes rellevants (com ara les tècniques constructives).
- Els criteris i mesures d'integració paisatgística: impactes potencials, anàlisi de les alternatives, justificació de la solució adoptada, descripció de les mesures adoptades per a la prevenció, correcció i compensació dels impactes.
- L'estudi ha d'anar acompanyat dels documents gràfics necessaris que permetin visualitzar els impactes i les propostes d'integració del projecte en el paisatge, així com de la informació referida a l'estat del planejament en el qual s'insereix l'actuació.

Es recomana que la informació incorporada a l'estudi sigui sintètica, concreta (sense perdre's en generalitats), i que faci èmfasi en les solucions previstes al projecte, de manera que quedin clarament definides a nivell gràfic i textual.

Caldrà justificar clarament l'actuació en relació al paisatge on s'emplaça.

L'escala de representació de la documentació gràfica ha de ser suficientment detallada per a poder entendre de forma clara la proposta.

Tramitació

S'adjuntarà com a annex en la documentació prevista per a tramitar la llicència d'obres.

DOCUMENT ANUNCI (TD08-010): ANUNCL_BOP APROVACIO INICIAL ORD PAISATGE URBA _14112022	IDENTIFICADORS
ALTRES DADES Codi per a validació: Q7RJK-CSIRO-6945D Data d'emissió: 14 de Novembre de 2022 a les 10:11:48 Pàgina 19 de 30	SIGNATURES 1.- Alcaldessa de l'Ajuntament de Sant Martí Sesgueioles. Signat 14/11/2022 10:08
	ESTAT SIGNAT 14/11/2022 10:08

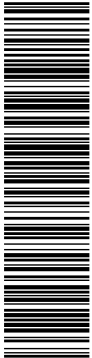

Aquesta és una còpia impresa del document electrònic (Ref.: 19790079 Q7RJK-CSIRO-6945D BB27677E352B83F7E3F72B283AE02F926AD256A3) generada amb l'aplicació informàtica Firmadoc. El document està SIGNAT. Miljancant el codi de verificació pot comprovar la validesa de la signatura electrònica dels documents signats en l'adreça web: https://accede.diba.cat/verificador.jsp?codigo_entidad=santmartisesgueioles

D2 ESTUDI D'INTEGRACIÓ PAISATGÍSTICA DE LES NOVES ACTUACIONS EN TEIXIT TRADICIONAL

L'Estudi d'integració paisatgística de les noves actuacions en teixit tradicional (claus urbanístiques 1 i 2) és un document tècnic destinat a considerar les conseqüències que tenen sobre el paisatge urbà l'execució d'actuacions de nova planta dins el teixit històric del municipi, de cara a exposar els criteris i les solucions projectuals adoptades per a la seva integració, considerant l'harmonia del conjunt.

El promotor o promotora del projecte és la persona obligada a presentar l'Estudi d'integració paisatgística que haurà de ser elaborat per una persona tècnicament competent.

Contingut

L'Estudi d'integració paisatgística de les noves actuacions en teixit tradicional ha de tenir el següent contingut (orientatiu):

- La descripció del paisatge urbà on s'insereix l'actuació (edificacions adjacents i enfrontades): elements significatius, instal·lacions urbanes aèries, valors paisatgístics i ambientals. S'aconsella treballar amb muntatges fotogràfics que permetin fer una lectura acurada de l'entorn urbà, acompanyats de breus textos explicatius.
- Les característiques del projecte a nivell de paisatge urbà: solucions d'envolupant – façanes, cobertes, mitgeres, tanques – especificant les solucions constructives i materials previstos en el projecte. Es pot optar per una representació gràfica realista de la proposta o bé per una representació geomètrica acompanyada de mostres fotogràfiques dels materials i cromatisme previstos.
- Els criteris i mesures d'integració paisatgística considerades, per a garantir una inserció harmònica que mantingui els valors del conjunt.
- L'estudi ha d'anar acompanyat dels documents gràfics essencials que permetin visualitzar els impactes i les propostes d'integració del projecte en el paisatge.

Es recomana que la informació incorporada a l'estudi sigui sintètica, concreta (sense perdre's en generalitats), i que faci èmfasi en les solucions previstes al projecte, de manera que quedin clarament definides a nivell gràfic i textual.

Caldrà justificar clarament l'actuació en relació al paisatge on s'emplaça.

L'escala de representació de la documentació gràfica ha de ser suficientment detallada per a poder entendre de forma clara la proposta.

Tramitació

S'adjuntarà com a annex en la documentació prevista per a tramitar la llicència d'obres.

DOCUMENT ANUNCI (TD08-010): ANUNCL_BOP APROVACIO INICIAL ORD PAISATGE URBA _14112022	IDENTIFICADORS
ALTRES DADES Codi per a validació: Q7RJK-CSIRO-6945D Data d'emissió: 14 de Novembre de 2022 a les 10:11:48 Pàgina 20 de 30	SIGNATURES 1.- Alcaldessa de l'Ajuntament de Sant Martí Sesgueioles. Signat 14/11/2022 10:08
	ESTAT SIGNAT 14/11/2022 10:08

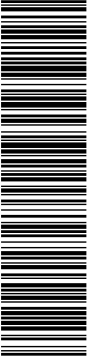

Aquesta és una còpia impresa del document electrònic (Ref.: 19790079 Q7RJK-CSIRO-6945D BB27677E352B83F7E3F72B283AE02F926AD256A3) generada amb l'aplicació informàtica Firmadoc. El document està SIGNAT. Miljancant el codi de verificació pot comprovar la validesa de la signatura electrònica dels documents signats en l'adreça web: https://accede.diba.cat/verificador.jsp?codigo_antidid=santmartisesgueioles

D3 GUIA D'ELABORACIÓ DE LES FOTOCOMPOSICIONS EN PROJECTES DE NOVES FAÇANES

Per a poder valorar l'impacte de les noves façanes, es demana l'elaboració (per part dels tècnics redactors del projecte) d'una fotocomposició on es visualitzi la proposta dins el seu entorn urbà.

Es proposa una sistematització de la documentació per tal que es considerin i s'expliquin els aspectes claus. La documentació es desenvoluparà amb l'extensió suficient per a què l'actuació es pugui entendre bé.

IMATGE ESTAT ACTUAL ENTORN URBÀ: on es vegin les façanes laterals, les enfrontades i el paviment del carrer



IMATGE DE LA PROPOSTA INSERTADA EN L' ENTORN URBÀ: mantenir punt de vista



MOSTRES DE MATERIALS I TEXTURES DE LA PROPOSTA



GUIA D'APLICACIÓ DE L'ORDENANÇA DEL PAISATGE URBÀ DE SANT MARTÍ SESGUEIOLES

DOCUMENT ANUNCI (TD08-010): ANUNCL_BOP APROVACIO INICIAL ORD PAISATGE URBA _14112022	IDENTIFICADORS	
ALTRES DADES Codi per a validació: Q7RJK-CSIRO-6945D Data d'emissió: 14 de Novembre de 2022 a les 10:11:48 Pàgina 21 de 30	SIGNATURES 1.- Alcaldessa de l'Ajuntament de Sant Martí Sesgueioles. Signat 14/11/2022 10:08	ESTAT SIGNAT 14/11/2022 10:08



Aquesta és una còpia impresa del document electrònic (Ref.: 19790079 Q7RJK-CSIRO-6945D BB27677E352B83F7E3F72B263AE02F926AD2656A3) generada amb l'aplicació informàtica Firmadoc. El document està SIGNAT. Mitjançant el codi de verificació pot comprovar la validesa de la signatura electrònica dels documents signats en l'adreça web: https://accede.diba.cat/verificador.jsp?codigo_antidid=santmartisesgueioles

F1 RECALL DE SOLUCIONS CONSTRUCTIVES TRADICIONALS

Façanes, mitgeres i tanques

Trams opacs

FÀBRICA DE PEDRA ESCAIRADA



ELEMENTS SINGULARS: CANALITZACIONS DE PEDRA, PLAQUES, ELEMENTS ESCULTÒRICS,...

FÀBRICA DE PEDRA DE PAREDAT AMB REJUNTAT GRUIXUT



REVESTIMENT CONTINU TRADICIONAL: ARREBOSSATS DE MORTER DE CALÇ, ESTUCS MONOCROMS, ESTUCS POLICROMS.



DOCUMENT ANUNCI (TD08-010): ANUNCL_BOP APROVACIO INICIAL ORD PAISATGE URBA _14112022	IDENTIFICADORS	
ALTRES DADES Codi per a validació: Q7RJK-CSIRO-6945D Data d'emissió: 14 de Novembre de 2022 a les 10:11:48 Pàgina 22 de 30	SIGNATURES 1.- Alcaldessa de l'Ajuntament de Sant Martí Sesgueioles. Signat 14/11/2022 10:08	ESTAT SIGNAT 14/11/2022 10:08

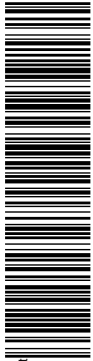

Aquesta és una còpia impresa del document electrònic (Ref.: 19790079 Q7RJK-CSIRO-6945D BB27677E352B83F7E3F72B283AE02F926AD266A3) generada amb l'aplicació informàtica Firmadoc. El document està SIGNAT. Miljancant el codi de verificació pot comprovar la validesa de la signatura electrònica dels documents signats en l'adreça web: https://accede.diba.cat/verificador.jsp?codigo_antidid=santmartisesgueioles

F1 RECURS DE SOLUCIONS CONSTRUCTIVES TRADICIONALS

Façanes, mitgeres i tanques

Buits



- emmarcament
- fusteria
- porticó/finestró interior
- barreta/llostó separació vidres
- barana

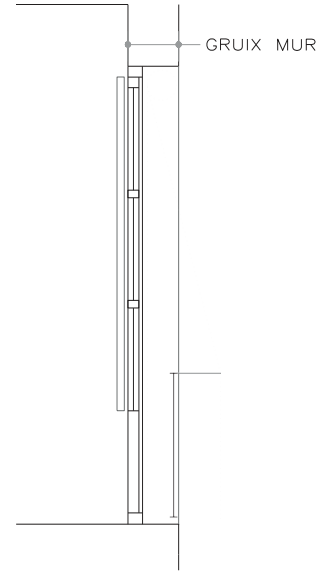

Les proteccions, filtres solars i elements de senyalització s'instal·laran dins el gruix del mur

Cobertes

Ràfecs

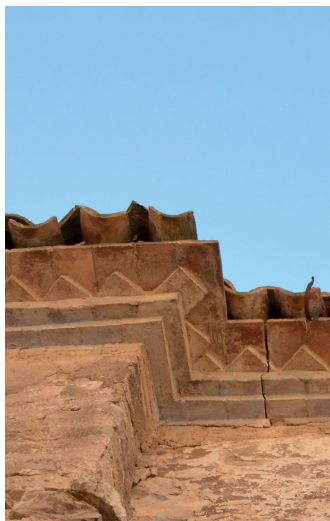

DOCUMENT ANUNCI (TD08-010): ANUNCL_BOP APROVACIO INICIAL ORD PAISATGE URBA _14112022	IDENTIFICADORS	
ALTRES DADES Codi per a validació: Q7RJK-CSIRO-6945D Data d'emissió: 14 de Novembre de 2022 a les 10:11:48 Pàgina 23 de 30	SIGNATURES 1.- Alcaldessa de l'Ajuntament de Sant Martí Sesgueioles. Signat 14/11/2022 10:08	ESTAT SIGNAT 14/11/2022 10:08



Aquesta és una còpia impresa del document electrònic (Ref.: 19790079_07RJK-CSIRO-6945D BB2767E352B83F7E3F72B283AE02F926AD266A3) generada amb l'aplicació informàtica Firmadoc. El document està SIGNAT. Mitjançant el codi de verificació pot comprovar la validesa de la signatura electrònica dels documents signats en l'adreça web: https://accede.diba.cat/verificador.jsp?codigo_entidad=santmartisesgueioles

F2 PARÀMETRES D'INTEGRACIÓ DE SISTEMES DE GENERACIÓ ENERGÈTICA EN COBERTES I FAÇANES

Separació mínima a límits coberta > 0,40m

Coberta inclinada - instal·lació paral·lela al pla de coberta. Elevació mínima tècnicament necessària.

Coberta plana - inclinació òptima de generació.

Instal·lacions en pla vertical - NOMÉS CLAUS 3,4 I 5. Es garantirà la integració a la solució de façana del projecte.

Elements de fixació integrats cromàticament amb la solució de coberta. Respectar les prestacions d'estanqueïtat.

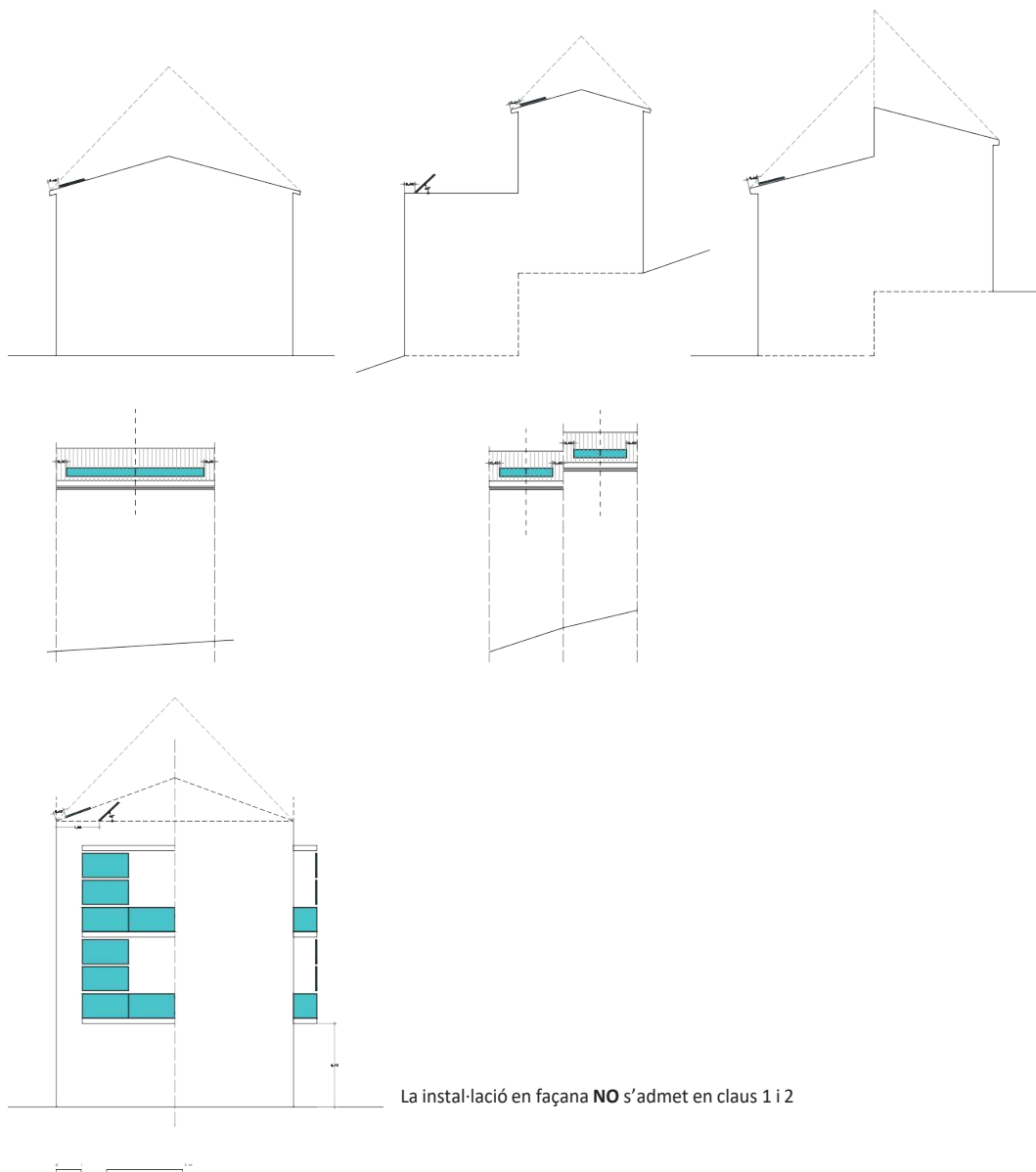

- Sistema de generació FV
 - Gàlib definit per la coberta inclinada (màx. 35%)
 - Gàlib màxim per a equips i instal·lacions en coberta
- Segons article 78 del POUM

GUIA D'APLICACIÓ DE L'ORDENANÇA DEL PAISATGE URBÀ DE SANT MARTÍ SESGUEIOLES

DOCUMENT ANUNCI (TD08-010): ANUNCI_BOP APROVACIO INICIAL ORD PAISATGE URBA _14112022	IDENTIFICADORS	
ALTRES DADES Codi per a validació: Q7RJK-CSIRO-6945D Data d'emissió: 14 de Novembre de 2022 a les 10:11:48 Pàgina 24 de 30	SIGNATURES 1.- Alcaldessa de l'Ajuntament de Sant Martí Sesgueioles. Signat 14/11/2022 10:08	ESTAT SIGNAT 14/11/2022 10:08

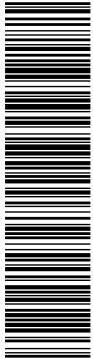

Aquesta és una còpia impresa del document electrònic (Ref.: 19790079 Q7RJK-CSIRO-6945D B27677E32B83F7E3F72B283AE02F926AD256A3) generada amb l'aplicació informàtica Firmadoc. El document està SIGNAT. Mitjançant el codi de verificació pot comprovar la validesa de la signatura electrònica dels documents signats en l'adreça web: https://accede.diba.cat/verificador.jsp?codigo_antidid=santmartisesgueioles

5 MODEL D'ACORD D'APROVACIÓ DE L'ORDENANÇA

L'Ajuntament de Sant Martí Sesgueioles va sol·licitar al Servei d'Urbanisme de la Gerència de Serveis d'Habitatge, urbanisme i Activitats (GSHUA) de l'Àrea d'Infraestructures i Espais Naturals de la Diputació de Barcelona, la seva assistència per a la tramitació i redacció d'una ordenança que, complementant el POUM, establís uns criteris i concrecions a les intervencions edificatòries i d'usos del sòl urbà, principalment.

El procediment, previ a la redacció de l'Ordenança, s'inicià amb accions de participació ciutadana que permeteren identificar els interessos i preocupacions generals que calia regular per tal de fer efectiu el dret dels ciutadans a un paisatge, entès aquest com un bé col·lectiu, constituït per tot un conjunt d'elements urbanístics, arquitectònics, naturals, culturals, públics o privats, mobles o immobles que acaben configurant la imatge de Sant Martí Sesgueioles. Essent, doncs, el paisatge una component important per la qualitat de vida de les persones, i com a tal, cal ser considerat com un bé públic d'interès social, cultural i ambiental.

La redacció de l'ordenança té el seu origen en el desenvolupament i concreció del Pla d'Ordenació Urbanística Municipal aprovat l'11 de juliol de 2014 i publicat al DOGC el 28 d'octubre de 2014, però respon també a la necessitat d'establir uns criteris d'uniformitat i respecte a la imatge de l'espai públic i dels edificis del poble, tant pel que es refereix a les façanes com altres elements que s'integren a aquestes.

La competència per a l'aprovació de l'ordenança correspon al Ple Municipal, de conformitat amb l'article 52.2 d) del text refós de la Llei Municipal i de règim local de Catalunya, aprovada pel decret legislatiu 1/2003, de 28 d'abril. I el procediment d'aprovació és el regulat als articles 63 i següents del Reglament d'obres activitats i serveis dels ens locals, aprovat pel Decret 179/1995, de 13 de juny.

Essent aquesta una ordenança urbanística atès que regula usos del sòl i per tant és considerada com part integrant de l'instrument d'ordenació urbanística municipal, serà necessària la seva aprovació per majoria absoluta dels membres del Ple municipal, de conformitat amb l'article 114.3 k) del text refós de la Llei Municipal i de règim local de Catalunya.

Per tot això es proposa:

Primer. Aprovar inicialment l'ordenança del paisatge urbà, incorporada a aquesta proposta com a annex.

Segon. sotmetre el text de l'ordenança a informació pública pel termini de trenta dies, i a tal efecte publicar un edicte anunciant l'aprovació inicial i el text íntegre de l'ordenança al Butlletí oficial de la província de Barcelona (BOPB) i al Diari Oficial de la Generalitat de Catalunya (DOGC), així com a un dels mitjans de comunicació escrita diària i al tauler d'anuncis de la corporació, per tal que s'hi puguin formular recursos i al·legacions, si escau.

Tercer. Considerar l'ordenança aprovada definitivament si en el període d'informació pública no s'hi presenten al·legacions

Això no obstant, el ple decidirà.

ORDENANÇA DEL PAISATGE URBÀ DE SANT MARTÍ SESGUEIOLES

DOCUMENT ANUNCI (TD08-010): ANUNCL_BOP APROVACIO INICIAL ORD PAISATGE URBA _14112022	IDENTIFICADORS	
ALTRES DADES Codi per a validació: Q7RJK-CSIRO-6945D Data d'emissió: 14 de Novembre de 2022 a les 10:11:48 Pàgina 25 de 30	SIGNATURES 1.- Alcaldessa de l'Ajuntament de Sant Martí Sesgueioles. Signat 14/11/2022 10:08	ESTAT SIGNAT 14/11/2022 10:08

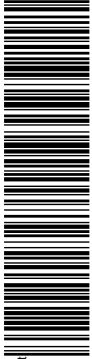

Aquesta és una còpia impresa del document electrònic (Ref.: 19790079_07RJK-CSIRO-6945D BB2767E352B83F7E3F72B263AE02F926AD26A3) generada amb l'aplicació informàtica Firmadoc. El document està SIGNAT. Mil·liantant el codi de verificació pot comprovar la validesa de la signatura electrònica dels documents signats en l'adreça web: https://accede.diba.cat/verificador.jsp?codigo_entidad=santmartisesgueioles

6 ANNEXES

ANNEX 1: PLÀNOL DE L'ÀMBIT D'ACTUACIÓ DE L'ORDENANÇA

ORDENANÇA DEL PAISATGE URBÀ DE SANT MARTÍ SESGUEIOLES

DOCUMENT ANUNCI (TD08-010): ANUNCL_BOP APROVACIO INICIAL ORD PAISATGE URBA _14112022	IDENTIFICADORS	
ALTRES DADES Codi per a validació: Q7RJK-CSIRO-6945D Data d'emissió: 14 de Novembre de 2022 a les 10:11:48 Pàgina 26 de 30	SIGNATURES 1.- Alcaldessa de l'Ajuntament de Sant Martí Sesgueioles. Signat 14/11/2022 10:08	ESTAT SIGNAT 14/11/2022 10:08

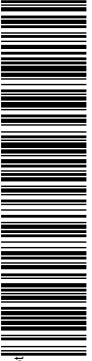

Aquesta és una còpia impresa del document electrònic (Ref.: 19790079 Q7RJK-CSIRO-6945D B27677E3525B83F7E3F72B283AE02F926AD256A3) generada amb l'aplicació informàtica Firmadoc. El document està SIGNAT. Miljancant el codi de verificació pot comprovar la validesa de la signatura electrònica dels documents signats en l'adreça web: https://accede.diba.cat/verificador.jsp?codigo_entidad=santmartisesgueioles

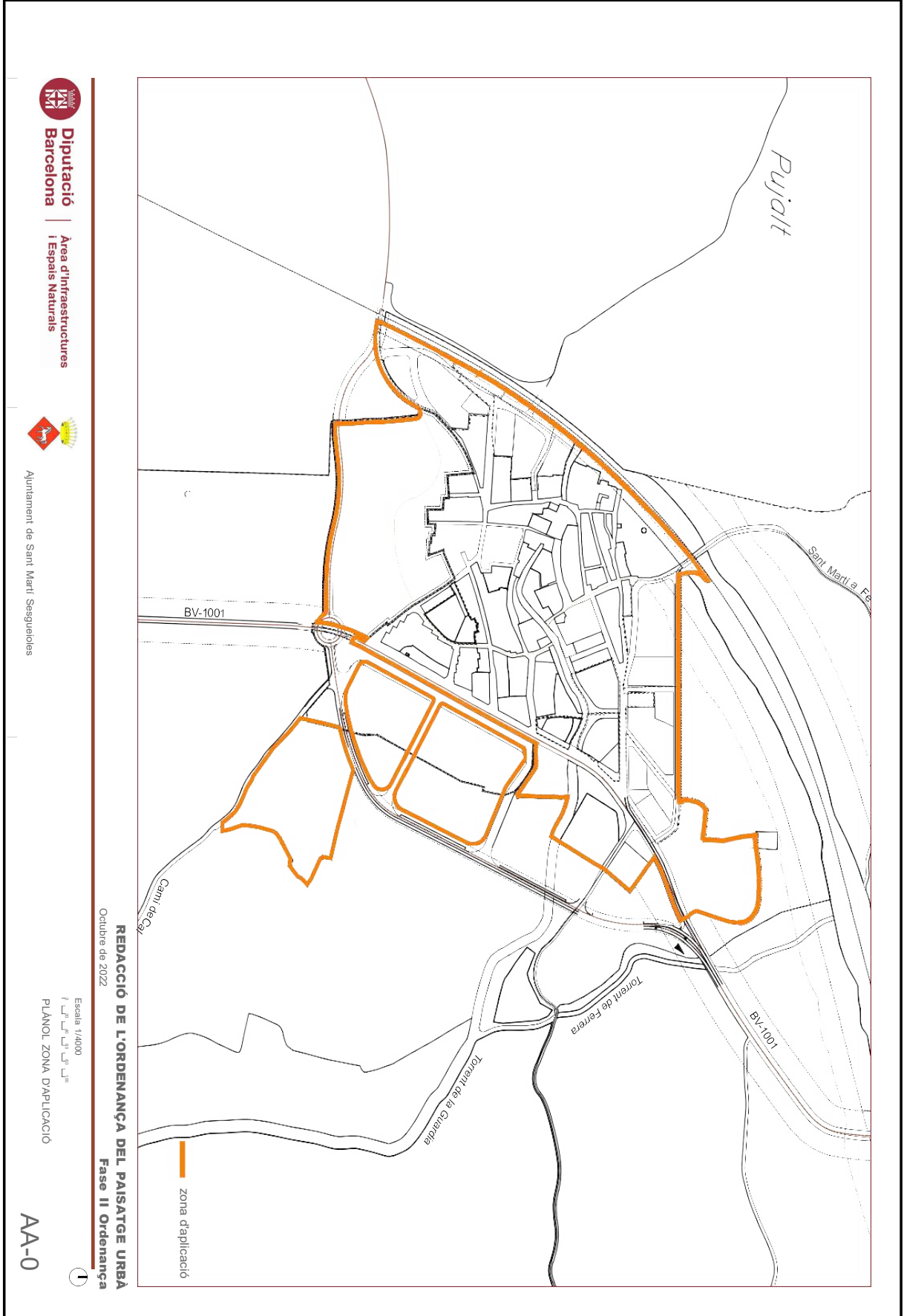

DOCUMENT ANUNCI (TD08-010): ANUNCL_BOP APROVACIO INICIAL ORD PAISATGE URBA _14112022	IDENTIFICADORS
ALTRES DADES Codi per a validació: Q7RJK-CSIRO-6945D Data d'emissió: 14 de Novembre de 2022 a les 10:11:48 Pàgina 27 de 30	SIGNATURES 1.- Alcaldessa de l'Ajuntament de Sant Martí Sesgueioles. Signat 14/11/2022 10:08
	ESTAT SIGNAT 14/11/2022 10:08

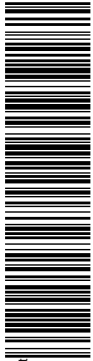

Aquesta és una còpia impresa del document electrònic (Ref.: 19790079 Q7RJK-CSIRO-6945D BB2767E352B83F7E3F72B283AE02F926AD256A3) generada amb l'aplicació informàtica Firmadoc. El document està SIGNAT. Mitjançant el codi de verificació pot comprovar la validesa de la signatura electrònica dels documents signats en l'adreça web: https://accede.diba.cat/verificador.jsp?codigo_antidid=santmartisesgueioles

ANNEX 2: CARTA DE COLOR DE SANT MARTÍ SESGUEIOLES

CARTA DE COLORS DE SANT MARTÍ SESGUEIOLES

Trams opacs de paraments (façanes, mitgeres, tanques).

D'aplicació a tot el municipi.

Referència de color ACC/RGB.



E4.31.49
R:162 G:128 B:90



E8.27.64
R:203 G:167 B:120



F9.20.81
R:234 G:217 B:172



G1.11.81
R:230 G:222 B:191



F9.20.70
R:205 G:189 B:147



E2.19.65
R:201 G:169 B:138



E4.15.56
R:165 G:145 B:124



E3.09.71
R:206 G:189 B:174



F6.10.74
R:211 G:200 B:177



F6.15.80
R:232 G:212 B:180



F5.15.56
R:163 G:151 B:127



F9.05.70
R:194 G:188 B:176



H0.09.80
R:221 G:219 B:196



F5.04.84
R:232 G:226 B:214



HN.01.82
R:225 G:224 B:217

Fusteries, proteccions i reixes pintades.

Claus Urbanístiques 1 i 2.

Referència de color RAL/RGB. S'admet acabat en fusta natural.



RAL 8014
Sepia brown
R:74 G:53 B:38



RAL 8015
Chestnut brown
R:94 G:47 B:38



RAL 8001
Ochre brown
R:157 G:98 B:43



RAL 1002
Sand yellow
R:221 G:219 B:196



RAL 7034
Yellow grey
R:146 G:136 B:111



RAL 7004
Silk grey
R:155 G:155 B:155



RAL 5014
Pigeon blue
R:232 G:226 B:214



RAL 6021
Pale green
R:138 G:153 B:119



RAL 6003
Olive green
R:80 G:83 B:60



RAL 7021
Black grey
R:47 G:50 B:52
Reixes metàl·lique

DOCUMENT ANUNCI (TD08-010): ANUNCI_BOP APROVACIO INICIAL ORD PAISATGE URBA _14112022	IDENTIFICADORS	
ALTRES DADES Codi per a validació: Q7RJK-CSIRO-6945D Data d'emissió: 14 de Novembre de 2022 a les 10:11:48 Pàgina 28 de 30	SIGNATURES 1.- Alcaldessa de l'Ajuntament de Sant Martí Sesgueioles. Signat 14/11/2022 10:08	ESTAT SIGNAT 14/11/2022 10:08

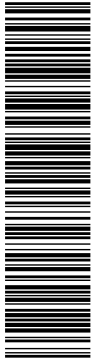

Aquesta és una còpia impresa del document electrònic (Ref.: 19790079 Q7RJK-CSIRO-6945D BB2767E3E32B83F7E3F72B283AE02F926AD256A3) generada amb l'aplicació informàtica Firmadoc. El document està SIGNAT. Mitjançant el codi de verificació pot comprovar la validesa de la signatura electrònica dels documents signats en l'adreça web: https://accede.diba.cat/verificador.jsp?codigo_antidid=santmartisesgueioles

ANNEX 3: PARTICIPACIÓ CIUTADANA

L'objectiu de la present ordenança és la millora del paisatge urbà de Sant Martí Sesgueioles. La redacció del present document contribueix a definir i fer entenedors els aspectes que convé respectar i atendre per tal d'aconseguir els objectius definits. Però és fonamental copsar les inquietuds i sensibilitats de la població per tal que el procés de millora urbana sigui compartit per tots els agents implicats.

És en aquest sentit que l'Ajuntament de Sant Martí Sesgueioles ha obert diversos canals de participació amb la ciutadania per tal d'informar-la i recollir les seves aportacions.

1ª Sessió de Participació Ciutadana

05.03.2022 La Fàbrica 12:00-13:30

Objectiu de la Sessió: Explicar la naturalesa i objecte dels treballs en curs, transmetre els resultats de l'anàlisi fruit del treball de camp de la 1ª fase i rebre dubtes, inquietuds i valoracions de cara a incloure-les en la fase de redacció de l'Ordenança.

La presentació va a càrrec de la Sra. Rosa Maria Narbona, alcaldessa del municipi, que situa la necessitat de l'encàrrec, i el Sr. Jaume Moseguí, arquitecte del Servei d'Urbanisme de la Diputació de Barcelona, que actua com a coordinador del projecte. Aquesta presentació posa en antecedents la població sobre el procés de contractació seguit i exposa la metodologia de treball.

A continuació s'inicia la presentació dels treballs d'anàlisi i diagnosi mitjançant una projecció amb imatges i conceptes de síntesi, a càrrec de l'arquitecta Gemma Serch, membre de l'equip redactor (MATTERS arquitectura). L'objectiu principal és transmetre a la ciutadania de forma entenedora els criteris bàsics en que s'ha basat l'anàlisi, per tal que puguin actuar de forma crítica en la fase de proposta. Es tracta d'una actuació de transferència del coneixement, de posar a l'abast de la població els resultats obtinguts. Intervé també l'arquitecta Mònica Batalla, assessora del municipi, assenyalant aspectes urbans rellevants que ja s'han detectat i analitzat en treballs anteriors i que cal tenir molt presents en tractar-se de temes estratègics.

En acabar la presentació s'obre un torn de preguntes i diàleg amb la ciutadania. Els aspectes que susciten major interès són els següents:

- En cas d'haver d'instal·lar plaques fotovoltaïques com s'han d'incorporar de manera que es respectin les condicions de paisatge? Ja hi ha veïns amb projectes en curs per a obtenir generació fotovoltaïca. SERÀ UN TEMA A DEIXAR MOLT CLAR EN L'ORDENANÇA.
- L'Ordenança afecta les alçades reguladores permeses? ES REMET AL POUM, QUE ÉS L'INSTRUMENT URBANÍSTIC REGULADOR D'AQUEST ASPECTE.
- L'Ordenança pot regular el conflicte que suposa l'ocupació de l'espai públic per part de vehicles estacionats en carrers estrets?
- Hi ha elements de cablejat que dificulten l'accés d'alguns vehicles de certa alçada, es pot regular el seu traçat?
- Què passa amb les llicències concedides abans de l'entrada en vigor de l'Ordenança? I amb les obres recents? NO ÉS UN INSTRUMENT DE CARÀCTER RETROACTIU. REGULARÀ LES INTERVENCIIONS FUTURES (obra nova i rehabilitació).
- Quins ajuts o incentius tenim a la nostra disposició per a actuacions de millora? ES FARÀ UN RECURS DE PROGRAMES D'AJUTS OBERTS.

Es finalitza l'acte habilitant un canal de comunicació que permeti enviar i rebre informació que es consideri interessant, centralitzat a l'Ajuntament i amb participació de tots els agents.

- Imatges històriques de fons particulars
- Punts amb incidències o impactes a considerar
- Elements d'interès des del punt de vista del paisatge i la memòria de la població
- Dubtes

ORDENANÇA DEL PAISATGE URBÀ DE SANT MARTÍ SESGUEIOLES

DOCUMENT ANUNCI (TD08-010): ANUNCL_BOP APROVACIO INICIAL ORD PAISATGE URBA _14112022	IDENTIFICADORS	
ALTRES DADES Codi per a validació: Q7RJK-CSIRO-6945D Data d'emissió: 14 de Novembre de 2022 a les 10:11:48 Pàgina 29 de 30	SIGNATURES 1.- Alcaldessa de l'Ajuntament de Sant Martí Sesequeioles. Signat 14/11/2022 10:08	ESTAT SIGNAT 14/11/2022 10:08

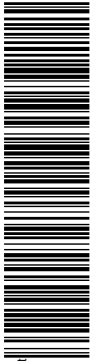

Aquesta és una còpia impresa del document electrònic (Ref.: 19790079 Q7RJK-CSIRO-6945D B27677E352B83F7E3F72B283AE02F926AD256A3) generada amb l'aplicació informàtica Firmadoc. El document està SIGNAT. Miljancant el codi de verificació pot comprovar la validesa de la signatura electrònica dels documents signats en l'adreça web: https://accede.diba.cat/verificador.jsp?codigo_antidid=santmartisesqueioles



JORNADA DE PARTICIPACIÓ CIUTADANA
Ordenança de Paisatge Urbà de Sant Martí Sesequeioles
Presentació dels estudis elaborats per a començar a redactar l'Ordenança del paisatge urbà de Sant Martí Sesequeioles
Dissabte 5 de març de 2022
de 12 a 13.30 hores
Centre polivalent Josep Maria Torras Cao
"La Fàbrica"
Refrigeri de cortesia per a tots els assistents.

Comptarem amb la presència del coordinador de la Diputació de BCN, l'equip redactor i membres de l'Ajuntament



© Jaume Moseguí i Borbon

2ª Sessió de Participació Ciutadana: 22/09 a 02/10/22
En línia (web municipal)

En finalitzar les sessions monogràfiques de treball entre tots els agents implicats (juny-juliol 2022), es recullen les aportacions, s'elabora el text redactat final i es sotmet a una darrera revisió. El document revisat es posa a disposició de la ciutadania a través del portal web municipal i també amb còpia física a l'ajuntament, per tal de rebre les aportacions i consideracions que es considerin oportunes. (des del 21 de setembre fins al 2 d'octubre de 2022). En finalitzar el termini d'exposició pública sense rebre cap aportació del veïnat, es procedeix a posar en format el document i procedir al seu lliurament per tal de completar el procediment d'aprovació pel Ple Municipal.

DOCUMENT ANUNCI (TD08-010): ANUNCL_BOP APROVACIO INICIAL ORD PAISATGE URBA _14112022	IDENTIFICADORS	
ALTRES DADES Codi per a validació: Q7RJK-CSIRO-6945D Data d'emissió: 14 de Novembre de 2022 a les 10:11:48 Pàgina 30 de 30	SIGNATURES 1.- Alcaldessa de l'Ajuntament de Sant Martí Sesgueioles. Signat 14/11/2022 10:08	ESTAT SIGNAT 14/11/2022 10:08

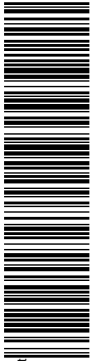

Aquesta és una còpia impresa del document electrònic (Ref.: 19790079_07RJK-CSIRO-6945D B27677E352B83F7E3F72B283AE02F926AD266A3) generada amb l'aplicació informàtica Firmadoc. El document està SIGNAT. Miljancant el codi de verificació pot comprovar la validesa de la signatura electrònica dels documents signats en l'adreça web: https://accede.diba.cat/verificador.jsp?codigo_antidid=santmartisesgueioles

The screenshot displays the official website of the Ajuntament de Sant Martí Sesgueioles. The main content area features two news articles:

- Ordenança provisional del paisatge urbà de Sant Martí Sesgueioles**: Dated Monday, 21st of September 2022 at 10:00. It discusses the provisional urban landscape ordinance for the municipality, mentioning the need for citizen input and the start of the drafting process.
- Ordenança participativa per a la millora del paisatge urbà**: Dated August 2021. It describes a participatory ordinance aimed at improving the urban landscape, involving citizens in the decision-making process through a public consultation.

The sidebar on the right contains various services and information, including:

- NOTÍCIES**: AGENDA, COVID-19, BUTLLETÍ DIGITAL, PUBLICACIONS DIGITALS, RSS.
- DOCUMENTACIÓ**: A link to the provisional urban landscape ordinance.
- EL MES CONSULTAT**: A list of frequently accessed pages.
- EL SERVEI**: A list of municipal services.
- EL BOP**: A link to the official gazette.

At the bottom of the page, there are social media icons for RSS, Adreça i Informació, Més, Butlletí digital, and Plaça.